

# CATALOGUE

Produits agricoles et vétérinaires

Votre partenaire en  
santé animale depuis



# Votre partenaire en santé animale depuis plus de 20 ans !



## Qui nous sommes

Depuis plus de 20 ans, nous simplifions l'approvisionnement agricole et vétérinaire grâce à des solutions fiables, une logistique efficace et une approche axée sur le long terme.

## Notre mission

Vous offrir une gamme complète de produits fiables à prix compétitifs, livrés rapidement, avec un service professionnel et humain.

## Un partenaire à votre écoute

En tant qu'entreprise familiale, nous cherchons avant tout à bâtir des relations à long terme avec nos clients en misant sur des conseils d'experts, une écoute réelle et un service sans tracas.

## Une expérience simple et efficace

Accès en ligne à un large éventail de produits de qualité à prix compétitifs, avec inventaire en temps réel, informations claires et photos détaillées. La commande se fait rapidement, l'expédition est assurée le jour même lorsque possible, et plus de 95% des commandes sont expédiées complètes, sans erreur ni délai.



Efficacité



Fiabilité



Partenariat

Un appel ou un courriel suffit pour entrer en contact avec nous  
1-888-779-7838 | [info@syrvetcanada.ca](mailto:info@syrvetcanada.ca)



# Table des matières

## AIGUILLES, SERINGUES & GAVEURS

AIGUILLES JETABLES	6
AIGUILLES JETABLES DÉTECTABLES	7
ENSEMBLES IV	9
SERINGUES JETABLES	10
SERINGUES JETABLES INSULINE	11
SERINGUES RÉUTILISABLES & VACCINATEURS À BATTERIE	11
ACCESSOIRES POUR SERINGUES	18
GAVEURS & APPLICATEURS	19
VACCINATION VOLAILLE	21
VACCINATION POISSON	22

## PROTECTION PERSONNELLE

GANTS D'EXAMEN & GANTS OB	23
BOTTES & VÊTEMENTS JETABLES	24
VÊTEMENTS & GANTS DE TRAVAIL	26
BOTTES	29

## SANTÉ ANIMALE

INJECTABLES, BOLUS & SUPPLÉMENTS	31
PRODUITS VÉTÉRINAIRES	38
GELS & LUBRIFIANTS	39
THERMOMÈTRES	40
INSTRUMENTS	41
SOIN DES PLAIES	42
LINIMENTS & SOINS DES MEMBRES	45
BANDAGES	46

## SOINS DES SABOTS

ADHÉSIFS	48
BLOCS	49
DISQUES À SABOTS	50
OUTILS	52
TRAITEMENT DES SABOTS	55

## PRODUCTION LAITIÈRE & BOVINE

SOINS DU PIS	56
TESTS DU LAIT	59
ACCESSOIRES DE TRAITE	62
FILTRES À LAIT	63
INSÉMINATION	64
VÊLAGE	67
ÉCORNAGE	70
CASTRATION	72
CONTENTION	72
AIMANTS & LANCE-CAPSULES	75
ALIMENTATION & ABREUVEMENT	76

## BROSSES À VACHES

BROSSES MOTORISÉES	83
BROSSES FIXES	84

## PANSAGE & TOILETTAGE

PRODUITS DE TOILETTAGE	87
BROSSES & ACCESSOIRES DE PANSAGE	88

## IDENTIFICATION

ÉTIQUETTES DE COU	92
CHEVILLIÈRES	93
MARQUEURS AÉROSOL	94
CRAYONS MARQUEURS	95

## PRODUCTION PORCINE

SOINS DES PORCELETS	96
INSTRUMENTS OB	97
CONTENTION & BIEN-ÊTRE	97
SUCES & ABREUVOIRS	100

## PETITS RUMINANTS

REPRODUCTION	100
CONTENTIONS	102
ALIMENTATION & ABREUVEMENT	103

## CONTRÔLE DES INSECTES

INSECTIFUGES	105
INSECTICIDES DOMESTIQUES	108
INSECTICIDES COMMERCIAUX	110
TRAPPES & PIÈGES COLLANTS	113

## CONTRÔLE DES RONGEURS

RODENTICIDES COMMERCIAUX	117
RODENTICIDES DOMESTIQUES	119
STATIONS D'APPÂTS, PIÈGES & TRAPPES	120

## TRAITEMENT D'EAU

POMPES & ACCESSOIRES	122
DÉSINFECTION DE L'EAU	127
AJUSTEMENT DU PH	127

## NETTOYANTS & DÉSINFECTANTS

DÉSINFECTANTS	128
NETTOYANTS	131
TAPIS & BAC DE DÉSINFECTION	133

## MATÉRIELS D'ENTRETIEN & MAINTENANCE

POMPES & ACCESSOIRES	134
FLACONS & PULVÉRISATEURS	136
BROSSES & RÉCURAGE MANUEL	138
BALAIS & BROSSES D'ÉTABLE	140
RACLOIRS & FOURCHES	141
PELLE MULTIFONCTIONNELLE	142

## ACCESSOIRES DE FERME

VALVES À FLOTTEUR	143
ACCESSOIRES POUR VALVES À FLOTTEUR	145
AIGUILLONS ÉLECTRIQUES	146
LAMPES CHAUFFANTES	147

## APPAREILS DE MESURES

HUMIDIMÈTRES POUR GRAINS	148
HUMIDIMÈTRE POUR FOIN	149
BALANCES & COMPTEURS	150
THERMOMÈTRES	150



**EXPÉDITION  
LE JOUR MÊME**  
sur les produits en  
inventaire commandés  
avant 15h

# LIVRAISON RAPIDE PARTOUT AU CANADA



## LIVRAISON 24-48h

Québec  
Ontario  
Martitimes

## LIVRAISON 3-5 JOURS

Alberta  
Manitoba  
Saskatchewan  
Colombie-Britannique

## LIVRAISON GRATUITE

Commande minimum variant selon les régions. Pour tous les détails, visiter [www.syrvetcanada.ca/politiques-de-vente](http://www.syrvetcanada.ca/politiques-de-vente)



# RETOUR SANS TRACAS

Chez SyrVet Canada, votre satisfaction est notre priorité !



## Pour effectuer un retour :

Nous voulons que vous soyez entièrement satisfait de votre achat chez nous. Nous acceptons les retours ou échanges pour toute raison dans les 45 jours suivant la date d'achat.

Veuillez nous appeler ou nous écrire afin d'obtenir une autorisation de retour.

Les articles retournés sans autorisation préalable ne peuvent malheureusement pas être acceptés.



Délai de 45 jours



Inspection



Exclusions



Preuve d'achat

Pour plus de détails, rendez-vous au [www.syrvetcanada.ca/politiques-de-vente](http://www.syrvetcanada.ca/politiques-de-vente)

☎ 1-888-779-7838

✉ [info@syrvetcanada.ca](mailto:info@syrvetcanada.ca)



**AIGUILLES JETABLES**

**Charte ISO de couleurs selon la gauge des aiguilles**

Vert	Blanc	Rose	Jaune	Vert Foncé	Gris Foncé	Orange	Gris	Jaune Vif
14 G	16 G	18 G	20 G	21 G	22 G	25 G	27 G	30 G

**Aiguilles jetables HSW HENKE-JECT®  
Embase de plastique**

- Excellente qualité, également utilisée dans la médecine humaine
- Acier inoxydable selon ISO 9626/1991
- Embase en polypropylène transparent. Capuchon de protection en polypropylène
- Tubes d'aiguille siliconé à paroi mince
- Stérile, sans pyrogène et non toxique
- Date d'expiration: 5 ans

Code	Description	Emballage	Caisse
HSW4710003012	HENKE-JECT aiguilles jetables PH. 30 g x 1/2"	100	40
HSW4710004012	HENKE-JECT aiguilles jetables PH. 27 g x 1/2"	100	40
HSW4710004020	HENKE-JECT aiguilles jetables PH. 27 g x 3/4"	100	40
HSW4710005016	HENKE-JECT aiguilles jetables PH. 25 g x 5/8"	100	40
HSW4710005025	HENKE-JECT aiguilles jetables PH. 25 g x 1"	100	40
HSW4710007025	HENKE-JECT aiguilles jetables PH. 22 g x 1"	100	40
HSW4710008025	HENKE-JECT aiguilles jetables PH. 21 g x 1"	100	40
HSW8300018623	HENKE-JECT aiguilles jetables PH. 20 g x 1/2"	100	40
HSW4710009025	HENKE-JECT aiguilles jetables PH. 20 g x 1"	100	40
HSW4710009040	HENKE-JECT aiguilles jetables PH. 20 g x 1.5"	100	40
HSW4710012025	HENKE-JECT aiguilles jetables PH. 18 g x 1"	100	40
HSW4710012040	HENKE-JECT aiguilles jetables PH. 18 g x 1.5"	100	40
HSW4710016025	HENKE-JECT aiguilles jetables PH. 16 g x 1"	100	40
HSW4710016040	HENKE-JECT aiguilles jetables PH. 16 g x 1.5"	100	40



**Aiguilles jetables IDEAL®  
Embase d'aluminium**

- Canule en acier inoxydable
- Triple biseautage réalisé avec contrôle informatique
- Embase universelle pour toutes les seringues Luer Lock ou Luer Slip
- Enduit antifriction pour réduire l'inconfort
- Emballage rigide « Tamper-evident » avec code de couleurs selon le calibre, conforme aux normes ISO
- Emballage rigide pratique pour le transport et sécuritaire lors de la mise au rebut

Code	Description	Emballage	Caisse
NC9400AL	Aiguilles jetables IDEAL® AH 14 g x 1"	100	10
NC9401AL	Aiguilles jetables IDEAL® AH 14 g x 1.5"	100	10
NC9402AL	Aiguilles jetables IDEAL® AH 14 g x 2"	100	10
NC9403AL	Aiguilles jetables IDEAL® AH 16 g x 5/8"	100	10
NC9404AL	Aiguilles jetables IDEAL® AH 16 g x 3/4"	100	10
NC9405AL	Aiguilles jetables IDEAL® AH 16 g x 1"	100	10
NC9406AL	Aiguilles jetables IDEAL® AH 16 g x 1.5"	100	10
NC9407AL	Aiguilles jetables IDEAL® AH 18 g x 5/8"	100	10
NC9408AL	Aiguilles jetables IDEAL® AH 18 g x 3/4"	100	10
NC9409AL	Aiguilles jetables IDEAL® AH 18 g x 1"	100	10
NC9410AL	Aiguilles jetables IDEAL® AH 18 g x 1.5"	100	10
NC9413AL	Aiguilles jetables IDEAL® AH 20 g x 1"	100	10
NC9414AL	Aiguilles jetables IDEAL® AH 20 g x 1.5"	100	10



## AIGUILLES JETABLES DÉTECTABLES

Aiguilles détectables AGVET®  
embase en aluminiumREMPLE LES SERINGUES  
DÉTECTABLES SYRVET

- Assez résistantes pour une utilisation sur les grands animaux de ferme
- 100% détectables selon une étude universitaire
- Canule en acier inoxydable
- Aiguisage triple biseautage réalisé avec contrôle informatique
- Stériles, apyrogènes et résistantes à l'autoclave
- Revêtement antifriction pour faciliter l'injection et réduire ainsi l'inconfort de l'animal
- Les étuis de couleur suivent les standards de l'industrie et facilitent l'identification des grosseurs

Code	Description	Emballage	Caisse
AG4300	Aiguilles détectables AGVET AH 20 g x 1/2"	100	10
AG4304	Aiguilles détectables AGVET AH 18 g x 5/8"	100	10
AG4305	Aiguilles détectables AGVET AH 18 g x 3/4"	100	10
AG4306	Aiguilles détectables AGVET AH 18 g x 1"	100	10
AG4307	Aiguilles détectables AGVET AH 18 g x 1.5"	100	10
AG4309	Aiguilles détectables AGVET AH 16 g x 5/8"	100	10
AG4310	Aiguilles détectables AGVET AH 16 g x 3/4"	100	10
AG4311	Aiguilles détectables AGVET AH 16 g x 1"	100	10
AG4312	Aiguilles détectables AGVET AH 16 g x 1.5"	100	10

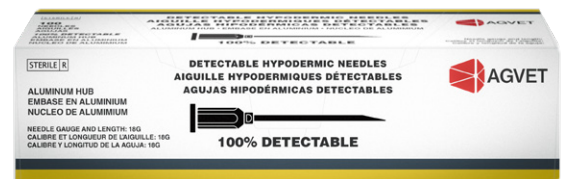

## Aiguilles détectables HENKE® SH

- Détectabilité fiable grâce à un alliage spécial
- Canule exceptionnellement résistante et embase d'acier inoxydable
- Sécurité renforcée et transport facilité grâce à un emballage individuel des aiguilles avec capuchon

Code	Description	Emballage	Caisse
HSW8300053611	Aiguilles détectables HENKE SH 16 g x 5/8"	100	10
HSW8300053612	Aiguilles détectables HENKE SH 16 g x 3/4"	100	10
HSW8300053613	Aiguilles détectables HENKE SH 16 g x 1"	100	10
HSW8300053614	Aiguilles détectables HENKE SH 16 g x 1.5"	100	10
HSW8300053618	Aiguilles détectables HENKE SH 18 g x 5/8"	100	10
HSW8300053619	Aiguilles détectables HENKE SH 18 g x 3/4"	100	10
HSW8300053620	Aiguilles détectables HENKE SH 18 g x 1"	100	10
HSW8300053621	Aiguilles détectables HENKE SH 18 g x 1.5"	100	10
HSW8300053622	Aiguilles détectables HENKE SH 20 g x 1/2"	100	10
HSW8300053623	Aiguilles détectables HENKE SH 20 g x 1"	100	10
HSW8300053624	Aiguilles détectables HENKE SH 20 g x 1.5"	100	10

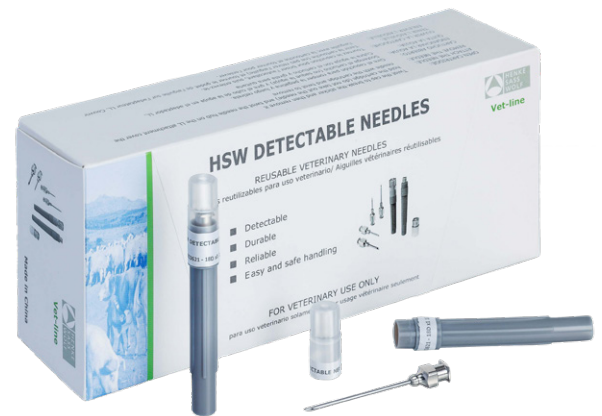
Aiguilles détectables IDEAL® HDN  
embase en polypropylène

- Conçues pour une utilisation animale
- Les embouts anticarottage à trois biseaux sont rectifiés par ordinateur pour une netteté constante
- Revêtement antifriction pour une résistance minimale à la pénétration et à l'inconfort des animaux
- 100% détectables dans les systèmes de détection de métaux contre seulement 15% pour les aiguilles standards

Code	Description	Emballage	Caisse
HDN2050PI	Aiguilles HDN détectables PH 20 g x 1/2" (rigide)	100	50
HDN2010P	Aiguilles HDN détectables PH 20 g x 1"	100	50
HDN2015P	Aiguilles HDN détectables PH 20 g x 1.5"	100	50



## Aiguilles détectables IDEAL® D3™

- Conçues pour une utilisation animale
- Les embouts anticarottage à trois biseaux sont rectifiés par ordinateur pour une netteté constante
- Revêtement antifriction pour une résistance minimale à la pénétration et à l'inconfort des animaux
- 100% détectables dans les systèmes de détection de métaux contre seulement 15% pour les aiguilles standards
- D3: Durabilité supérieure; canule épaisse réduisant le risque de bris par 6 vis-à-vis des aiguilles conventionnelles



## Aiguilles détectables IDEAL® D3™ embase en aluminium

Code	Description	Emballage	Caisse
D3-9411AL	Aiguilles D3 détectables AH 20 g x 1"	100	10
D3-9412AL	Aiguilles D3 détectables AH 20 g x 1/2"	100	10
D3-9430AL	Aiguilles D3 détectables AH 20 g x 1.5"	100	10

## Aiguilles détectables IDEAL® D3™ embase en laiton

Code	Description	Emballage	Caisse
D3-9415	Aiguilles D3 détectables BH 16 g x 5/8"	100	10
D3-9416	Aiguilles D3 détectables BH 16 g x 3/4"	100	10
D3-9420	Aiguilles D3 détectables BH 16 g x 1"	100	10
D3-9417	Aiguilles D3 détectables BH 16 g x 1.5"	100	10
D3-9428	Aiguilles D3 détectables BH 18 g x 1/2"	100	10
D3-9422	Aiguilles D3 détectables BH 18 g x 5/8"	100	10
D3-9421	Aiguilles D3 détectables BH 18 g x 3/4"	100	10
D3-9423	Aiguilles D3 détectables BH 18 g x 1"	100	10
D3-9424	Aiguilles D3 détectables BH 18 g x 1.5"	100	10



## Aiguilles détectables IDEAL® D3™X HP

### Double détection

Les aiguilles D3™X sont des aiguilles à double détection de Neogen en instance de brevet; elles sont fabriquées avec un alliage métallique détectable de manière fiable et une toute nouvelle bague d'extraction haute visibilité. Fabriquées avec le même alliage exclusif, les aiguilles D3X sont jusqu'à six fois plus détectables que les aiguilles en acier inoxydable ordinaire et des fragments d'aiguilles peuvent être détectés à vitesse linéaire par radiographie ou à l'aide d'une technologie magnétique. La bague d'extraction est conçue pour empêcher une aiguille cassée de s'enfoncer dans la peau de l'animal et permet d'être retirée facilement de l'animal. La bague d'extraction est hautement visible et reconnaissable, elle peut donc être vue dans toutes les conditions d'éclairage. La bague est marquée d'un « X » en relief afin de bien identifier le produit en tant qu'aiguille D3X.

### Durabilité

Les canules des aiguilles D3X sont à paroi épaisse, elles sont serties et enfoncées dans des embases robustes en aluminium. Ces parois plus robustes augmentent la résistance à la charge et réduisent de plus de trois fois la courbure et la rupture par rapport aux aiguilles classiques. L'extrémité des aiguilles reste pointue plus longtemps et fait des aiguilles D3X l'option supérieure lorsqu'il s'agit de choisir des aiguilles de production.

### Fiabilité

Neogen est le fabricant digne de confiance pour les exploitants agricoles depuis les 20 dernières années. L'extrémité des aiguilles D3X est ultra pointue et à triple biseau, ce qui en facilite l'insertion dans la peau de l'animal. Le tranchant de l'aiguille augmente le nombre d'injections possibles par aiguille et réduit le risque d'abcès au site d'injection, tout en diminuant le stress pour l'animal pendant la procédure.

### Conditionnement

Les aiguilles D3X sont emballées dans des cartouches de la marque de commerce rouge, à code de couleurs aux fins de sécurité et de commodité pour le transport. Les cartouches sont inviolables et à code couleurs ISO pour identifier facilement le calibre et la longueur de l'aiguille. L'épaisseur de la paroi des canules et de l'embase des aiguilles D3X permet de les détecter facilement. Les aiguilles D3X sont conditionnées par boîte de 100.



Code	Description	Emb.	Caisse
D3X-9444	Aiguilles détectables D3X HP 20 g x 1/2"	100	10
D3X-9457	Aiguilles détectables D3X HP 20 g x 1"	100	10
D3X-9458	Aiguilles détectables D3X HP 20 g x 1.5"	100	10
D3X-9452	Aiguilles détectables D3X HP 18 g x 1/2"	100	10
D3X-9451	Aiguilles détectables D3X HP 18 g x 5/8"	100	10
D3X-9450	Aiguilles détectables D3X HP 18 g x 3/4"	100	10
D3X-9453	Aiguilles détectables D3X HP 18 g x 1"	100	10
D3X-9454	Aiguilles détectables D3X HP 18 g x 1.5"	100	10
D3X-9459	Aiguilles détectables D3X HP 16 g x 1/2"	100	10
D3X-9445	Aiguilles détectables D3X HP 16 g x 5/8"	100	10
D3X-9446	Aiguilles détectables D3X HP 16 g x 3/4"	100	10
D3X-9449	Aiguilles détectables D3X HP 16 g x 1"	100	10
D3X-9447	Aiguilles détectables D3X HP 16 g x 1.5"	100	10
D3X-9461	Aiguilles détectables D3X HP 14 g x 5/8"	100	10
D3X-9456	Aiguilles détectables D3X HP 14 g x 1"	100	10
D3X-9448	Aiguilles détectables D3X HP 14 g x 1.5"	100	10

ENSEMBLES IV

Ensemble IV jetable

Pointe de bouteille ventilée. Embout Luer slip. Tube de gros diamètre, longueur de 5' (60"). Emballé individuellement et stérile. Article à usage unique.

Code	Description	Emballage
MA04123	Ens. IV jetable avec pince régulateur de débit Halkey-Roberts	1
MA39000	Ens. IV jetable avec compte-gouttes (15 gouttes/ml) et port d'injection	1



Chambre compte-gouttes stérile

Code	Description	Emballage
HSW8300025431	Chambre compte-gouttes stérile	1



HSW8300025431

Ensemble IV Dexco

L'ensemble IV Dexco est l'un des systèmes intraveineux les plus faciles à utiliser et les plus durables jamais conçus. Son entonnoir en caoutchouc pur avec orifice d'aération s'adapte à toutes les bouteilles standards de 500 ml. L'ensemble est livré avec une aiguille en acier inoxydable. Le tube mesure 5' (60").

Code	Description	Emb.	Caisse
AG8140	Ens. IV Dexco - Tube latex - Aiguille 14 g x 2"	1	10
AG8140-Clamp	IV set régulateur	1	



AG8140



AG8140-Clamp



Ensemble IV Simplex

L'ensemble IV Simplex est doté d'un entonnoir moulé, d'une bouche d'aération anticolmatage et d'une tubulure en silicone de 5' (60") avec régulateur. S'adapte à n'importe quelle bouteille standard de 500 ml et est livré avec une aiguille en acier inoxydable 14g x 2".

Code	Description	Emballage	Caisse
AG8145	Ensemble IV Simplex avec aiguille 14 g x 2"	1	12



AG8145



## SERINGUES JETABLES

## Seringues jetables HSW HENKE-JECT® Luer lock

## Qualité exceptionnelle

- Conception haute performance en trois parties
- Certifiées selon les dernières normes DIN / EN / ISO 7886-1
- Adaptées à une utilisation en médecine vétérinaire

## Stérile et sûres

- Conditionnement stérile en blister individuel
- Matériaux apyrogènes, sans PVC et non toxiques

## Facile d'utilisation et précises

- Graduation résistante au maculage pour un dosage précis
- Corps transparent pour un contrôle visuel facile

## Fabrication fiable

- Produites en collaboration avec nos partenaires de confiance de longue date
- Fabriquées sous la marque établie HSW HENKE-JECT®

Code	Description	Emballage	Caisse
HSW8300067947	Seringues jetables HSW HENKE-JECT Luer lock 3 ml	100	12
HSW8300067949	Seringues jetables HSW HENKE-JECT Luer lock 5 ml	100	12
HSW8300067951	Seringues jetables HSW HENKE-JECT Luer lock 12 ml	100	12
HSW8300067953	Seringues jetables HSW HENKE-JECT Luer lock 20 ml	100	6
HSW8300067955	Seringues jetables HSW HENKE-JECT Luer lock 35 ml	50	8
HSW8300067957	Seringues jetables HSW HENKE-JECT Luer lock 60 ml	30	8



## Seringues jetables HSW HENKE-JECT® à cathéter 60 ml

Code	Description	Emballage	Caisse
HSW8300067958	Seringues jetables HSW HENKE-JECT à cathéter 60 ml	30	8

## Seringues jetables Luer Slip IDEAL®

- Baril en polypropylène transparent pour un affichage facile du niveau de liquide
- Graduations faciles à lire
- Baril avec encoche d'arrêt permettant un remplissage maximal et élimine les déversements coûteux
- Baril enduit de lubrifiant à base de silicone de qualité médicale pour un dosage doux et précis
- Appui du pouce texturé pour une meilleure adhérence
- Emballage de papier avec rabat en plastique « Tamper-evident » qui assure la stérilité.
- Description du produit sur les boîtes et les caisses pour un contrôle facile de l'inventaire
- Emballage de seringue sur lequel est imprimé un CUP, un numéro de lot, une date de fabrication et de péremption

Code	Description	Emballage	Caisse
NC9178	Seringues jetables IDEAL® 1 ml LS	100	24
NC9100	Seringues jetables IDEAL® 3 ml LS	100	24
NC9110	Seringues jetables IDEAL® 6 ml LS	100	24
NC9120	Seringues jetables IDEAL® 12 ml LS	100	12
NC9130	Seringues jetables IDEAL® 20 ml LS	50	18
NC9140	Seringues jetables IDEAL® 35 ml LS	50	6
NC9150	Seringues jetables IDEAL® 60 ml LS	25	8



Luer Slip IDEAL®

Seringues jetables IDEAL®  
Emballages souples avec aiguilles IDEAL®

Code	Description	Emballage	Caisse
NC9279	Seringues jetables IDEAL 1 ml LS & 25g x 5/8"	100	24
NC9280	Seringues jetables IDEAL 3 ml LL & 18 g x 1.5"	100	24
NC9282	Seringues jetables IDEAL 3 ml LL & 20 g x 1.5"	100	24



NC9279

SERINGUES JETABLES INSULINE

Seringues jetables IDEAL® Insuline  
Emballages souples

- Baril en polypropylène transparent pour un affichage facile du niveau de liquide
- Graduations faciles à lire
- Baril avec encoche d'arrêt permettant un remplissage maximal et éliminant les déversements coûteux
- Baril enduit de lubrifiant à base de silicone de qualité médicale pour un dosage doux et précis
- Appui du pouce texturé pour une meilleure adhérence

Code	Description	Emballage	Caisse
NC9101	Seringues IDEAL 1 ml Insuline U-40 - 29g X ½"	100	24
NC9102	Seringues IDEAL 0.5 ml Insuline U-40 - 29g X ½"	100	24
NC9103	Seringues IDEAL 0.3 ml Insuline U-100 & 29 g X ½"	100	12



SERINGUES RÉUTILISABLES

Seringues TU Flex-Master®

- Echelle ostensible sur le cylindre et indication du dosage graduel
- Luer Lock en acier inoxydable changeable
- Seringue peut être bouillie à titre de désinfection
- Emballage distinctif individuel avec jeu de pièces de rechange

Code	Description	Emballage	Caisse
HSW8300028713	TU Flex-Master seringue 10 ml	1	20
HSW8300028716	TU Flex-Master seringue 20 ml	1	20
HSW8300028719	TU Flex-Master seringue 30 ml	1	20
HSW8300028722	TU Flex-Master seringue 50 ml	1	20
HSW8300027273	TU Flex-Master embout métal 10 cm	1	1



Seringues ajustables TU Flex-Master®

- Seringue ajustable
- Echelle ostensible sur le cylindre et indication du dosage graduel
- Indication du volume du dosage aussi sur la tige de piston
- Tige de piston avec vis pour ajustage du volume de dosage désiré
- Lock en acier inoxydable changeable
- Seringue peut être bouillie à titre de désinfection
- Emballage distinctif individuel avec jeu de pièces de rechange

Code	Description	Emballage	Caisse
HSW8300028726	TU Flex-Master seringue ajustable 10 ml	1	20
HSW8300028729	TU Flex-Master seringue ajustable 20 ml	1	20
HSW8300028733	TU Flex-Master seringue ajustable 30 ml	1	20
HSW8300028736	TU Flex-Master seringue ajustable 50 ml	1	20



VACCINATEURS À BATTERIE

**EPIG vaccinateur sans aiguille pour porcelet**

**LE PREMIER APPAREIL TOUT-EN-UN PORTABLE SANS AIGUILLE POUR LA VACCINATION INTRAMUSCULAIRE**

Fabriqué en Allemagne

**Précision**

Résultats de vaccination optimaux grâce aux barres LED multicolores de chaque côté de l'appareil qui indiquent si la vaccination a réussi. Précision de dosage la plus élevée grâce à un capteur intégré détectant et signalant l'air à l'intérieur du circuit.

**Facile à utiliser**

Procédures de configuration, d'entretien et de nettoyage faciles pour assurer une longue durée de vie et le maintien des normes de biosécurité les plus élevées.

**Intelligent**

Bluetooth intégré permettant l'évaluation des données de vaccination après utilisation (application EPIG® requise, disponible pour iOS et Android).

**Résistant**

Composantes robustes de qualité médicale qui assurent l'étanchéité à la poussière et à l'eau.

**Versatile**

Dosage ajustable à 1 ml et 2 ml, flacons entre 20 ml et 500 ml, compatible avec la plupart des vaccins intramusculaires courants.

**Usage prévu**

Vaccination des porcelets uniquement (âge max. 10 semaines).

**Ensemble complet incluant:**

- Appareil EPIG®
- Deux batteries et un chargeur
- Cylindre d'injection de rechange
- Bouteille PETE pour liquide de nettoyage
- Collet fileté pour bouteille PETE
- Adaptateur pour tube
- Adaptateurs de bouteille universels 20 mm et 30 mm
- Lubrifiant d'entretien
- Sangle pour le poignet
- Coffre de transport robuste



Code	Description	Emballage
HSW8300052120	EPIG vaccinateur sans aiguille pour porcelet	1

**Vaccinateur à batterie HSW Power-VACC**

Le HSW Power-VACC est un dispositif d'injection alimenté par batterie, conçu pour les applications intradermiques, sous-cutanées, intramusculaires et nasales. Il permet des injections rapides et précises pour différentes espèces animales, garantissant une vaccination fiable et exacte grâce à sa technologie d'application multifonctionnelle.

**Rapide, précis et polyvalent**

Pour l'administration intradermique, sous-cutanée, intramusculaire et nasale

Cylindres interchangeable : flexibilité avec cylindres 2 ml et 5 ml

Injections rapides et précises pour toutes les espèces animales grâce à une technologie de pointe

**Alimenté par batterie**

Haute performance avec une autonomie allant jusqu'à 10 000 injections (selon les réglages) Compatible avec les batteries lithium-ion standards et les chargeurs disponibles localement

**Conception ergonomique et robuste**

Poignée ergonomique réduisant la fatigue, même lors d'utilisations prolongées.

Conception robuste, idéale pour des conditions exigeantes et une performance fiable au quotidien.

Indice de protection IP56, nettoyage facile et protection optimale contre la poussière et l'eau.

**Intégration numérique**

Application HSW Connect : documentation détaillée, suivi précis et analyse des processus de vaccination, tout en garantissant la confidentialité et la sécurité de vos données

HSW Power-VACC avec un panneau de contrôle intuitif

**HSW POWER-VACC PRO**

Avec écran moderne et fonctionnalités supplémentaires.

Par exemple : compteur visible, compteur de niveau de flacon réglable et capteur de position pour éviter les bulles d'air



Vaccinateur HSW Power-VACC  
HSW8300064865



Vaccinateur HSW Power-VACC PRO  
HSW8300063994

Code	Description	Emballage
HSW8300064865	Vaccinateur HSW Power-VACC batterie (2 ml + 5 ml)	1
HSW8300063994	Vaccinateur HSW Power-VACC PRO batterie (2 ml + 5 ml)	1

## SERINGUES RÉUTILISABLES

## Seringues HSW Multi-Matic®

**Poignées en aluminium coulé sous pression hautement résistantes**

- très haute résistance malgré un poids faible

**Cylindre en plastique hautement résistant**

- avec embase de canule en métal

- biocompatible – autoclavable (134 °C/273 °F)

- résistant à tous les médicaments connus

- résistant aux rayons UV et incassable

**Précision de dosage maximale** - Tolérance < 1%

**Dosage simple** - au moyen d'une molette de dosage 0,5 - 2,5 ml

**Simple à maintenir grâce à un démontage simple**

- seulement très peu de pièces de rechange sont nécessaires

**Design ergonomique, maniement très simple**

Code	Description	Emballage
HSW3625030051	HSW Multi-Matic seringue 25 ml	1
HSW3650030051	HSW Multi-Matic seringue 50 ml	1



## Seringues HSW ROUX®

- Modèle en verre et en métal
- Piston extensible
- Seringue complètement démontable
- Réglage du dosage simple à l'aide de la molette de dosage
- Haute qualité pour une durée de vie prolongée
- Design éprouvé depuis des décennies

Code	Description	Emballage
HSW3010030072	HSW Seringue Roux 10 ml	1
HSW3030030072	HSW Seringue Roux 30 ml	1
HSW3050030072	HSW Seringue Roux 50 ml	1



## Seringues HSW Eco-Matic® avec tube

- Seringue en plastique de première qualité avec cylindre en plastique à haute résistance
- Embase d'aiguille en métal inusable
- Réglage du dosage précis et en continu
- Exceptionnel dans son prix et dans sa performance
- Design ergonomique, maniement très simple

Code	Description	Emballage
HSW8300007184	HSW Eco-Matic seringue avec tube 1 ml	1
HSW3602130100	HSW Eco-Matic seringue avec tube 2 ml	1
HSW3605130100	HSW Eco-Matic seringue avec tube 5 ml	1
HSW3600203033	HSW Eco-Matic kit d'adaptateur (20, 30, 33 mm)	1
HSW3600000020	HSW Eco-Matic adaptateur 20 mm blanc	1
HSW3600000030	HSW Eco-Matic adaptateur 30 mm bleu	1
HSW3600000033	HSW Eco-Matic adaptateur 33 mm vert	1



HSW Eco-Matic adaptateurs



## Seringues HSW Eco-Matic® avec porte-flacon

- Seringue en plastique de première qualité avec cylindre en plastique à haute résistance
- Embase de canule en métal inusable
- Réglage du dosage précis et en continu
- Exceptionnel dans son prix et dans sa performance
- Design ergonomique, maniement plus simple
- Panier en deux tailles ce qui permet :
  - une réception sûre du flacon de médicament
  - une protection du flacon contre les chocs et les coups
  - un échange simple et rapide des flacons de médicament (50 ml à 250 ml)



### Adaptateurs

Code de couleurs des adaptateurs de bouteille pour identification et classification faciles des tailles différentes des bouteilles de médicament.

Montage facile, design résistant, fixation de bouteille sûre et fiable.

Pour l'usage de toutes les bouteilles de médicament de tailles et formes différentes (10, 50, 100, 200, 250 ou 500 ml et plus grandes), dépendant de l'adaptateur utilisé : blanc 20 mm, bleu 30 mm, vert 33 mm.

Code	Description	Emballage
HSW8300002189	HSW Eco-Matic porte-flacon 0.3 ml	1
HSW8300007181	HSW Eco-Matic porte-flacon 1 ml	1
HSW3602130110	HSW Eco-Matic porte-flacon 2 ml	1
HSW3605130110	HSW Eco-Matic porte-flacon 5 ml	1
HSW8300026241	HSW Eco-Matic porte-flacon 0.3 ml avec 3 adaptateurs	1
HSW8300026242	HSW Eco-Matic porte-flacon 1 ml avec 3 adaptateurs	1
HSW8300026243	HSW Eco-Matic porte-flacon 2 ml avec 3 adaptateurs	1
HSW8300026244	HSW Eco-Matic porte-flacon 5 ml avec 3 adaptateurs	1



HSW8300026241

## Seringues HSW Eco-Matic® porte-flacon pour bouteille vissable

- Pistolet à droguer compacte pour une utilisation avec bouteilles de fils 28 mm
- Embase Luer Lock en métal
- Réglage du dosage précis et en continu
- Exceptionnel dans son prix et dans sa performance
- Design ergonomique
- Facile à utiliser
- Siège de bouteilles sécurisé
- Avec bouchon à vis et pic

Code	Description	Emballage
HSW8300015213	HSW Eco-Matic porte-flacon 2 ml pour bouteille vissable	1
HSW8300017875	HSW bouteille vissable 500 ml	1
HSW8300019266	HSW bouteille vissable 100 ml	1
HSW8300019267	HSW bouteille vissable 250 ml	1
HSW8300017876	HSW capuchon pour bouteille vissable	1



HSW8300019267

HSW8300015213

## Seringues HSW Eco-Matic Twin® porte-flacon / tube

- Seringue en plastique première qualité avec des cylindres en plastique à haute résistance
- Design ergonomique et une manipulation facile malgré un poids faible
- L'administration simultanée de deux médicaments /vaccins sans mélange
- Porte-flacon et / ou adaptateur de tuyau possible
- Ecrou de réglage pour la distance entre les aiguilles
- Ecrou pour tourner le cylindre en plastique
- Dose fixe, disponible en différentes combinaisons

Code	Description	Emballage
HSW8300037673	HSW ECO-MATIC Twin porte-flacon/tube - 1 ml / 1 ml	1
HSW8300037671	HSW ECO-MATIC Twin porte-flacon/tube - 1 ml / 2 ml	1
HSW8300037669	HSW ECO-MATIC Twin porte-flacon/tube - 2 ml / 2 ml	1
HSW8300049311	HSW Eco-Matic collecteur double	1



## Injecteurs HSW Eco-Matic® avec tube

- Seringue en plastique de qualité supérieure avec cylindre en plastique durable
- Écrou pivotant standardisé pour un échange facile des aiguilles, buses et crochets avec d'autres produits de la gamme HSW
- Réglage exact du dosage par roue de dosage (graduée de 0.5 ml, par 0.5 ml)
- Conception ergonomique et compacte
- Entretien facile des valves et des joints de piston

Code	Description	Emballage
HSW8300059197	HSW Eco-Matic injecteur avec tube 6 ml	1
HSW8300059199	HSW Eco-Matic injecteur avec tube 10 ml	1



## Injecteurs HSW Eco-Matic® injecteur porte-flacon

- Seringue en plastique de qualité supérieure avec cylindre en plastique durable
- Écrou pivotant standardisé pour un échange facile des aiguilles, buses et crochets avec d'autres produits de la gamme HSW
- Réglage exact du dosage par roue de dosage (graduée de 0.5 ml, par 0.5 ml)
- Conception ergonomique et compacte
- Entretien facile des valves et des joints de piston
- La version Back Bottle Mount peut également être utilisée avec un collet de tube, accessoires supplémentaires

Code	Description	Emballage
HSW8300059185	HSW Eco-Matic injecteur porte-flacon 6 ml	1
HSW8300059187	HSW Eco-Matic injecteur porte-flacon 10 ml	1



## Seringues à répétition Prima-Shot

Les seringues pistolets Prima-Shot injectent des doses fixes de manière répétée rapidement et facilement sans sacrifier la précision. Leurs écrous de dosage arrière se verrouille en toute sécurité pour assurer une dose précise. Fabriquées en plastique traité UV de haute qualité. Pour une utilisation intensive lorsque la précision et la durabilité sont importantes. La seringue Prima-Shot 50 ml s'ajuste de 0.5 à 5 ml par incrément de 0.5 ml. La seringue Prima-Shot de 25 ml s'ajuste de 0.25 ml à 2.5 ml par incrément de 0.25 ml.

Code	Description	Emballage
PT377210	Seringue à répétition Prima-Shot 25 ml	1
PT367723	Seringue à répétition Prima-Shot 50 ml	1



## Seringue Prima Premium porte-flacon

Le seringue Prima porte-flacon est conçu pour permettre une injection efficace de tous les types d'injectables utilisés en santé animale. L'unité complète tient dans une main et permet une mobilité complète et un remplissage automatique de la seringue sans devoir retourner à la bouteille. Le type de baril utilisé permet de convertir l'alimentation de type porte-flacon en une alimentation à tube grâce à un simple adaptateur.

Comprend trois collets de bouteille ( 20 mm, 30 mm, 33 mm ), porte-bouteille 100 ml, porte-bouteille 250 ml à collet de 30 mm. Emballée dans une boîte Premium pour positionnement sur tablettes ou crochets.

Code	Description	Emballage
PT351241	Prima Premium BMV 0.3 ml	1
PT332370	Prima Premium BMV 0.5 ml	1
PT341112	Prima Premium BMV 1 ml	1
PT206558	Prima Premium BMV 2 ml	1
PT206657	Prima Premium BMV 5-6 ml	1



## Seringue Prima Value porte-flacon

La seringue Prima porte-flacon est conçu pour permettre une injection efficace de tous les types d'injectables utilisés en santé animale. La seringue tient dans une main et permet une mobilité complète et un remplissage automatique sans devoir retourner à la bouteille.

Comprend un porte-bouteille 100 ml et collet de bouteille 20 mm.

Code	Description	Emballage
PT343413	Seringue Prima Value porte-flacon 0.5 ml	1
PT356352	Seringue Prima Value porte-flacon 1 ml	1
PT344762	Seringue Prima Value porte-flacon 2 ml	1
PT343444	Seringue Prima Value porte-flacon 5-6 ml	1
PT367457	Seringue Prima Value porte-flacon 2 ml (kit 20, 30, 33 mm)	1
PT367464	Seringue Prima Value porte-flacon 5-6 ml (kit 20, 30, 33 mm)	1



## Vaccinateur Prima Premium

Le vaccinateur Prima a une construction robuste et un design avancé, ce qui le rend plus confortable à utiliser. La seringue a une poignée ergonomique pour mieux s'adapter au contour de votre main. La mollette grand format rend l'ajustement du dosage des seringues réglables sans effort.

Comprend un tube flexible de grade médical, un embout de tuyau renforci d'un ressort métallique et un adaptateur Uni Lock. Emballé dans une boîte Premium pour positionnement sur tablettes ou crochets.

Code	Description	Emballage
PT351777	Vaccinateur Prima Premium 0.5 ml	1
PT205803	Vaccinateur Prima Premium 2 ml	1
PT206008	Vaccinateur Prima Premium 5-6 ml	1



## Vaccinateur Prima Value

Le vaccinateur Prima a une construction robuste et un design avancé, ce qui le rend plus confortable à utiliser. La seringue a une poignée ergonomique pour mieux s'adapter au contour de votre main. La mollette grand format rend l'ajustement du dosage des seringues réglables sans effort.

Comprend un tube, mais pas d'adaptateur.

Code	Description	Emballage
PT212757	Vaccinateur Prima Value 2 ml	1
PT213655	Vaccinateur Prima Value 5-6 ml	1
PT359711	Vaccinateur Prima Value 2 ml (kit 20.30.33 mm)	1
PT359728	Vaccinateur Prima Value 5-6 ml (kit 20.30.33 mm)	1

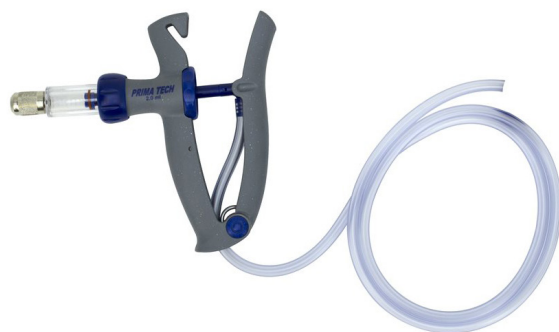

## Applicateur Prima Shooter

La seringue Prima Shooter combine la facilité d'utilisation et une conception solide et robuste. Il dispose d'un boîtier de baril durable qui protège des bris qui surviennent dans des situations imprévisibles. Elle est conçue pour un nettoyage rapide et facile.

Comprend un tube flexible de grade médical, un embout de tuyau renforci d'un ressort métallique et un adaptateur Uni Lock.

Code	Description	Emballage
PT332240	Applicateur Prima Shooter 2 ml	1
PT332264	Applicateur Prima Shooter 5 ml	1



## Seringue Prima Marc porte-flacon

Le design des seringues Prima Marc est spécifique au domaine de la santé animale, permettant à l'utilisateur d'injecter et de marquer simultanément l'animal. Lorsque le dosage est administré, le pressage de la seringue active la bombe aérosol, qui libère une marque de peinture sur l'animal. Cela encourage les pratiques d'administration sécuritaires, améliore les efforts de contrôle de la qualité et permet d'économiser le coût des animaux marqués. Le Prima Marc porte-flacon tient dans la paume de votre main tout en assurant une commodité et une précision inégalée.

Code	Description	Emballage
PT366122	Seringue Prima Marc porte-flacon 2 ml	1
PT366139	Seringue Prima Marc porte-flacon 5-6 ml	1



## Référez-vous à la page 94

pour les Marqueurs dosés Prima Marc 30 g net

## Injecteur Prima-Flex Premium

Avec sa légèreté, son ergonomie et sa forme adaptée aux mains de l'utilisateur, le Prima-Flex utilise une poignée à ressort robuste pour dispenser et remplir rapidement même les médicaments les plus épais.

Un nouveau design amélioré permet aux utilisateurs d'accéder facilement aux composants internes pour les nettoyer et les remplacer.

Une conversion rapide et facile de la configuration vaccinateur à tube vers la configuration porte-flacon en quelques secondes permet aux utilisateurs d'administrer efficacement les médicaments provenant de toutes les tailles de bouteilles.

Avec la technologie «Select-a-dose», il est facile de régler le bon dosage. Vous devez simplement tourner la molette jusqu'à ce que la dose désirée apparaisse dans la fenêtre de dosage et la dose est réglée.

Code	Description	Emballage
PT382351	Injecteur Prima-Flex Premium 10 ml	1
PT379566	Injecteur Prima-Flex Premium 15 ml	1
PT382368	Injecteur Prima-Flex Premium 20 ml	1



## Injecteur Prima Premium 12.5 ml

Cet injecteur polyvalent Prima injecte de 1 ml à 12.5 ml par incrément de 0.5 ml. Il a une conception ultra-durable avec un embout à aiguille allongé pour une protection supplémentaire.

Comprend un tube flexible de grade médical, un embout de tuyau renforci d'un ressort métallique et un adaptateur Uni-Lock. Emballé dans une boîte Premium pour positionnement sur tablettes ou crochets.

Code	Description	Emballage
PT214102	Injecteur Prima Premium 12.5 ml	1



## Injecteur Prima Value 12.5 ml

Cet injecteur polyvalent Prima injecte de 1 ml à 12.5 ml par incrément de 0.5 ml. Il a une conception ultra-durable avec un embout à aiguille allongé pour une protection supplémentaire.

Comprend un embout de remplacement Luer Lock en métal et un tube.

Code	Description	Emballage
PT343499	Injecteur Prima Value 12.5 ml	1



ACCESSOIRES POUR SERINGUES

**Système Unilock**

À utiliser avec des seringues à alimentation tubulaire.

Inclut les adaptateurs 20 mm, 30 mm et 33 mm



Code	Description	Emballage
PT349262	Système Unilock®	1

**Embout gaveur en métal pour seringue Prima**



Code	Description	Emballage
PT333025	Embout gaveur 3" métal pour seringues & shooters	1
PT377005	Embout gaveur 4" métal pour seringues & shooters	1
PT376053	Embout gaveur 5" métal pour seringues & shooters	1
PT334602	Embout gaveur 5" en métal pour injecteurs	1

**Canule embout LL 4" en acier inoxydable**



Code	Description	Emballage
TA050	Canule embout LL 4" en acier inoxydable	1

**HSW tube d'injection Luer Lock 75 cm**



HSW8300051939

Code	Description	Emballage
HSW8300051939	HSW tube d'injection Luer Lock 75 cm	1

**VAC-PAC Prima Tech**

Le Vac-Pac à la taille utilise une ceinture qui entoure la taille.

Le Vac-Pac au bras est attaché sur la partie supérieure du bras avec deux sangles Velcro confortables qui sont extrêmement durables.

La version suspendue est munie d'une bande velcro qui peut être utilisée pour accrocher l'unité sur les rampes, les chariots de traitement, etc.



VAC-PAC à la taille

VAC-PAC au bras

VAC-PAC suspendu

Code	Description	Emballage
PT120359	VAC-PAC à la taille moyen 250 ml	1
PT120304	VAC-PAC à la taille large 500-1000 ml	1
PT120052	VAC-PAC au bras moyen 250 ml	1
PT120007	VAC-PAC au bras large 500-1000 ml	1
PT120151	VAC-PAC suspendu large 500-1000 ml	1

## GAVEURS ET APPLICATEURS

## Gaveur Drench-Matic®

- Administration orale, pour-on et injectable
- Dosage réglable en continu avec une précision < 1 %
- Conception ergonomique, robuste et légère
- Poignée en aluminium moulé sous pression
- Corps en plastique haute résistance
- Utilisation et nettoyage faciles
- Lubrification automatique par double joint torique

Code	Description	Emballage
HSW3610000550	HSW Drench-Matic 10 ml embout gaveur métal 4" et luer lock	1
HSW3623000550	HSW Drench-Matic 23 ml gaveur avec embout en métal 4"	1
HSW3030000550	HSW Drench-Matic 30 ml gaveur avec embout en métal 4"	1



HSW3610000550

## Applicateur &amp; gaveur Eco-Matic®

- Spécialement conçu pour les ovins et les bovins, ainsi que pour le dosage multiple du bétail, avec option injecteur disponible
- Conception ergonomique, légère et durable pour une utilisation intensive
- Molette de dosage pour régler la dose requise
- Extension de notre gamme renommée de seringues HSW ECO-MATIC

Code	Description	Emballage
HSW8300017257	HSW Eco-Matic 12.5 ml gaveur avec embout en métal 4"	1
HSW8300026525	HSW Eco-Matic 30 ml gaveur avec embout en métal 4"	1
HSW8300029836	HSW Eco-Matic 70 ml gaveur avec embout en métal 4"	1
HSW8300018738	HSW Eco-Matic 70 ml applicateur dorsal embout douche 4"	1



HSW8300017257



HSW8300026525



HSW8300029836



HSW8300018738

## Embout pour gaveur Eco-Matic® et Drench-Matic®

Compatible avec les gaveurs DRENCH-MATIC 10 ml, 23 ml et 30 ml ainsi que les gaveurs ECO-MATIC 12.5 ml, 30 ml et 70 ml

Code	Description	Emb.
HSW3600003605	Embout en métal courbé 4" pour Eco-Matic / Drench-Matic	1
HSW8300016387	Embout douche plastique courbé 4" pour Eco-Matic / Drench-Matic	1
HSW36000030619	Embout Luer Lock pour gaveur Eco-Matic / Drench-Matic	1
HSW8300041982	Embout métal crochet 18" pour Eco-Matic / Drench-Matic	1
HSW8300041983	Embout métal 18" avec poignée & tube pour Eco-Matic/Drench-Matic	1



HSW3600003605



HSW8300016387



HSW36000030619



HSW8300041982



HSW8300041983

## Gaveurs automatiques Prima

Les gaveurs automatiques sont construits selon des normes élevées et conviennent à de nombreuses applications de gavage où la précision et la vitesse sont nécessaires. Les gaveurs ont un temps de remplissage extrêmement rapide et la molette d'ajustement du dosage permet de facilement passer de grandes à de petites doses sans aucun gaspillage.

Inclut un tube flexible de grade médical, deux embouts de tuyau renforcé d'un ressort métallique et un sachet de lubrifiant.

Code	Description	Emballage
PT367037	Gaveur Prima 30 ml avec embout métal 3"	1
PT345103	Gaveur Prima 70 ml avec embout 6.6" en angle	1



PT367037

## Applicateurs dorsaux Prima

Les applicateurs dorsaux permettent d'ajuster le dosage via une mollette facile à utiliser et précise. Les pistolets ont des embouts de type pomme de douche qui sont inclinés pour éviter les éclaboussures. Un applicateur en « T » est également disponible (vendu séparément). Comprend un tube flexible de grade médical, deux embouts de tuyau renforcé d'un ressort métallique et un sachet de lubrifiant.

Code	Description	Emballage
PT351098	Applicateur dorsal Prima® Premium 30 ml (tube 12 mm)	1
PT332585	Applicateur dorsal Prima® Premium 70 ml (tube 12 mm)	1



PT351098

## Embouts pour Prima

Code	Description	Emballage
PT378064	Embout gaveur 3" en métal pour gaveurs Prima	1
PT346957	Embout gaveur angle 6.6" en métal pour gaveurs Prima	1
PT352507	Embout T-bar pour aplicateurs Prima	1



PT378064



PT352507



PT346957

## Applicateur Prima pour érablière

L'applicateur est construit selon des normes précises et convient à de nombreuses applications où la précision et la vitesse sont nécessaires. Les pistolets ont un temps de remplissage extrêmement rapide et la sélection à mollette permet des changements de grandes à petites doses sans aucun gaspillage de produit.

L'applicateur est emballé avec une tubulure souple de qualité médicale, des ressorts de tuyau et 2 embouts.

Code	Description	Emballage
PT367471-63-001	Applicateur Prima® ÉRABLIÈRE 30 ml (tube 12 mm)	1
PT367501-63-001	Embouts pour applicateur Prima® ÉRABLIÈRE	6



PT367471-63-001

## Réservoir dorsal Prima

Les sacs à dos ont une construction en plastique dur avec un capuchon ventilé pour empêcher la formation de vide, à utiliser avec les seringues Prima.

Code	Description	Emballage
PT341679	Réservoir dorsal Prima® avec bretelle & bouchon 2.5 L	1
PT341686	Réservoir dorsal Prima® avec bretelle & bouchon 5 L	1



PT367037



PT345103

## Huile lubrifiante Prima

Cette huile hydraulique de qualité alimentaire est un lubrifiant anti-usure.

Code	Description	Emballage	Caisse
PT338013	Huile lubrifiante Prima® grade alimentaire 60 ml	1	12



PT338013

## Gaveur / injecteur en métal 20 ml

Pistolets automatiques qui se rechargent sans gravité pour appliquer la majorité des solutions sur le marché. Fabriqués en aluminium et en acier inoxydable. Les pistolets sont étanches et résistants. La dose est calibrée sur la poignée. Le baril de plastique transparent est gradué. La partie d'admission ne contient aucun ressort. L'embout ajustable est en acier inoxydable. Vendus avec canule, ensemble de joints d'étanchéité, tube et ensemble pour mettre une aiguille.

Code	Description	Emballage
HA001S	Gaveur / injecteur en métal 20 ml	1

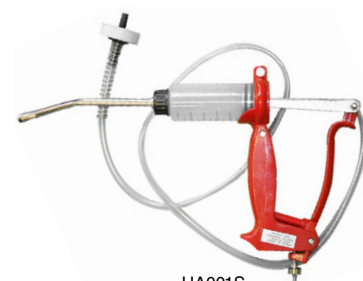

HA001S

## Gaveurs KERBL

Poignée ergonomique en ABS. Résistants aux produits chimiques grâce à leur baril en acétate. Calibration via une roulette de plastique. Canule d'application incluse.

Code	Description	Emballage
2366	Gaveur avec canule 300 ml	1
2380	Gaveur avec canule 500 ml	1



2366

## Seringue gaveur avec canule 400 ml

Conception légère et incassable. Facile à démonter et à nettoyer.

Code	Description	Emballage
23491	Seringue gaveur avec canule 400 ml	1
23492	Adaptateur pour tube d'infusion / gavage pour 23491	1



23491

23492

## VACCINATION VOLAILLE

### Cabinet de pulvérisation pour poussin d'un jour

- **Efficacité** - application manuelle indépendante de l'énergie pour un fonctionnement continu
- **Précis** - la taille parfaite des gouttelettes de la buse de pulvérisation assure une distribution uniforme de vaccin viral et de la coccidiose
- **Sophisticé** - le flux d'air dans le réservoir de 10 litres empêche la sédimentation du vaccin contre la coccidiose
- **Convivial** - fonctionnement intuitif ainsi qu'une protection anti-éclaboussures robuste pour la sécurité de l'utilisateur
- **Intelligent** - procédures d'installation, d'entretien et de nettoyage faciles pour un usage intensif et en respect des normes de biosécurité
- **Polyvalent** - réglage variable du volume de pulvérisation à 16 ou 22 ml et adapté à une profondeur de caisse de 400, 450 et 500 mm
- **Résistant** - les composants en acier inoxydable de haute qualité permettent une utilisation avec presque tous les vaccins

Code	Description	Emb.
HSW8300048266	HSW cabinet de pulvérisation pour poussin d'un jour	1



### Vaccinateur double poitrine

- **Efficacité** - des résultats de vaccination optimal grâce à un positionnement guidé du poulet par affichage LED
- **Précision** - dosage maximal grâce à un contrôle intégré de la course du piston
- **Simple** - fonctionnement plug-and-play puisqu'aucun air comprimé n'est nécessaire
- **Facile à utiliser** - diverses fonctions de sécurité telles que l'avertissement de détection de bulles d'air pour éviter les fausses injections
- **Intelligent** - procédures de configuration, d'entretien et de nettoyage faciles pour un usage intensif et des normes de biosécurité les plus élevées
- **Résistant** - les composantes robustes de qualité médicale permettent une utilisation avec presque tous les vaccins
- **Versatile** - injection polyvalente d'un vaccin avec une aiguille ou de deux vaccins différents avec deux aiguilles
- **Sophisticé** - moule de poitrine interchangeable pour différents types de poulets et d'âges

Code	Description	Emballage
HSW8300048265	HSW vaccinateur double poitrine	1



## Vaccinateur pneumatique

- **Efficacité** - élément de déclenchement réglable pour un positionnement sûr et cohérent des poussins d'un jour
- **Précision** - dosage précis grâce à des cylindres à double course fiables et des seringues de haute qualité
- **Sophistiqué** - le couvercle de forme parfaite permet le meilleur angle d'injection des poussins d'un jour en bonne santé
- **Facile à utiliser** - ajustement du volume d'injection avec une seule seringue grâce à un système de clic breveté
- **Intelligent** - configuration, entretien et nettoyage faciles pour un usage intensif et des normes de biosécurité les plus élevées
- **Polyvalent** - injection d'un ou deux vaccins différents avec une seule aiguille
- **Résistant** - les composants robustes et de qualité médicale permettent une utilisation avec presque tous les vaccins

Code	Description	Emballage
HSW8300048263	HSW vaccinateur pneumatique simple	1
HSW8300048264	HSW vaccinateur pneumatique double	1



## HSW vaccinateur pour la toile de l'aile

Pour l'injection des volailles. Idéal pour la varicelle aviaire et d'autres injections de micro-dosage. Manipulation individuelle et rapide

Code	Description	Emballage
HSW8300019315	HSW vaccinateur pour la toile de l'aile beige 0.01 ml	1
HSW8300019317	HSW vaccinateur pour la toile de l'aile rouge 0.001 ml	1

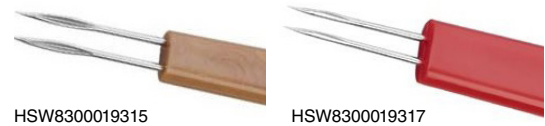

## VACCINATION POISSONS

### HSW MICRO-MATIC Luer Lock

- Dosage exact des plus petites quantités d'injection (0.05 ml et 0.1 ml)
- Conçu pour une injection simple ou double via une aiguille
- Optimisé pour un confort élevé des mains lors de l'administration d'injections à faible dose
- Matériaux à haute résistance
- Usage intensif et résistant à l'eau salée
- Compteur mécanique 0 – 999999

Code	Description	Emballage
HSW8300054345	HSW MICRO-MATIC Simple injection 0.05 ml Luer Lock	1
HSW8300054346	HSW MICRO-MATIC Simple injection 0.1 ml Luer Lock	1
HSW8300054350	HSW MICRO-MATIC Double injection 0.05 ml - 0.025 ml Luer Lock	1
HSW8300054349	HSW MICRO-MATIC Double injection 0.05 ml - 0.05 ml Luer Lock	1
HSW8300054347	HSW MICRO-MATIC Double injection 0.1 ml - 0.05 ml Luer Lock	1
HSW8300054348	HSW MICRO-MATIC Double injection 0.1 ml - 0.1 ml Luer Lock	1



### HSW-ECO aiguilles vétérinaires réutilisables

- Rapport qualité-prix impressionnant
- Les pièces sont marquées avec des informations de mm et de jauge
- L'étiquette comporte un code couleurs ISO pour une identification rapide du diamètre
- Conditionnement : 12 / boîte, 144 / caisse
- Réutilisable et Luer Lock

Code	Description	Emballage	Caisse
HSW8300042354	HSW-ECO aiguilles vét. 0,60 x 3 mm = 23G x 1/8"	12	12
HSW8300042357	HSW-ECO aiguilles vét. 0,60 x 4 mm = 23G x 1/8"	12	12
HSW8300042360	HSW-ECO aiguilles vét. 0,60 x 5 mm = 23G x 1/5"	12	12
HSW8300042363	HSW-ECO aiguilles vét. 0,70 x 3 mm = 22G x 1/8"	12	12
HSW8300042366	HSW-ECO aiguilles vét. 0,70 x 4 mm = 22G x 1/8"	12	12



**GANTS D'EXAMEN ET GANTS OB**

**Gants de nitrile bleu 4 mil. DOMREX® sans poudre**

**Durabilité de grade médical**

Caractéristiques de conception:

Poignets roulés. Usage unique/jetable. Chloré pour un enfilage facile. Doigts texturés. Boîte avec ouverture frontale.

Longueur 9,5" / 240 mm. Épaisseur: 4 mil.

Conformité réglementaire : FDA 510(K) - LMD de Santé Canada - CE et normes ASTM D6319, US FDA 21 CFR 177.2600 contact et manipulation alimentaire

Code	Description	Emballage	Caisse
DOMN-S	Gants nitrile bleu DOMREX® 4 mil. sans poudre, <b>P</b>	Bte/100	10
DOMN-M	Gants nitrile bleu DOMREX® 4 mil. sans poudre, <b>M</b>	Bte/100	10
DOMN-L	Gants nitrile bleu DOMREX® 4 mil. sans poudre, <b>L</b>	Bte/100	10
DOMN-XL	Gants nitrile bleu DOMREX® 4 mil. sans poudre, <b>XL</b>	Bte/100	10



**Gants de nitrile noir 5 mil. DOMREX® sans poudre**

Recommandés pour diverses industries telles que l'alimentation, l'entretien automobile, le nettoyage, l'art, le jardinage général, les salons, les ateliers, les soins aux animaux, les tatouages, etc.

Caractéristiques:

Sans poudre. Non-stériles. Ambidextres. Bords roulés. Usage unique.

Chlorés pour un enfilage facilité. Doigts texturés. Testés pour le contact et la manipulation alimentaire. Boîte avec ouverture frontale. Pas pour usage médical.

Code	Description	Emballage	Caisse
DOMNBK5-S	Gants nitrile noir DOMREX® 5 mil. sans poudre, <b>P</b>	Bte/100	10
DOMNBK5-M	Gants nitrile noir DOMREX® 5 mil. sans poudre, <b>M</b>	Bte/100	10
DOMNBK5-L	Gants nitrile noir DOMREX® 5 mil. sans poudre, <b>L</b>	Bte/100	10
DOMNBK5-XL	Gants nitrile noir DOMREX® 5 mil. sans poudre, <b>XL</b>	Bte/100	10



**Gants OB AGVET Super Sensitive orange**

Conçus pour l'utilisation en OB et en IA, la manche longue jusqu'à l'épaule est une manchette haut de gamme à prix économique. Fabriqués à partir de fibres de polyéthylène de haute qualité pour une résistance maximale et une sensibilité optimale. 1,25 mil, longueur de 39 pouces.

Code	Description	Emballage	Caisse
AG843	Gants OB/IA Super Sensitive orange, 1,25 mil.	Bte/100	10



AG843

**Gants vétérinaires jetables VETtop**

Idéal pour les vétérinaires. Particulièrement résistants. Hypersensibles. À usage unique / jetables. Qualité alimentaire. Épaisseur 1,10 mm

Code	Description	Emballage	Caisse
1536	Gant vétérinaire jetable VETtop 90 cm	Bte/100	15
15376	Gant vétérinaire jetable protection épaule 120 cm.	Bte/50	10



1536



15376

**Support mural pour gants à usage unique**

Fabriqué en acier inoxydable : robuste et inoxydable, même dans des conditions humides (par exemple, dans la station de traite).

Fixation par vis. Peut être fixé verticalement et horizontalement. Position stable et adaptée à toutes les tailles grâce au ressort qui pousse la boîte distributrice vers l'avant.

Code	Description	Emballage	Caisse
15339	Support mural pour gant à usage unique	1	8



15339



**BOTTES & VÊTEMENTS JETABLES**

**Bottes jetables AGVET® avec attaches**

- Bottes jetables en plastique transparent avec attaches à nouer
- Faciles à enfiler et à enlever

Code	Description	Emballage	Caisse
AG723	Bottes jetables AGVET® avec attaches, 4 mil. Bte/50	50	10



**Bottes jetables IDEAL® avec élastique**

- Bottes jetables conçues pour une utilisation protectrice et sanitaire dans les exploitations agricoles et industrielles
- Les bottes ont une bande élastique sur le dessus pour qu'elles soient faciles à enfiler et pour offrir une meilleure protection
- Convient à toutes les grandeurs de bottes jusqu'à la taille 14 homme

Code	Description	Emballage	Caisse
NCBC400-XL	Bottes jetables IDEAL® avec élastique, 4.0 mil. XL	50	10



**Bottes jetables KERBL® avec élastique**

- Fabriquée en polyéthylène (PE), 3 mil.
- Les deux modèles ont une longueur de 16 po (40 cm)
- La botte basse a une hauteur de 11.5 po (29 cm)
- La botte haute a une hauteur de 19.5 po (50 cm)

Code	Description	Emballage	Caisse
15360	Bottes jetables Kerbl avec élastique basse, 3 mil.	100	5
15375	Bottes jetables Kerbl avec élastique haute, 3 mil.	100	5



**Couvre-chaussures jetables polyéthylène bleu**

- Protège les chaussures de l'eau et de la poussière
- Permet de protéger les sols contre les salissures
- Avec élastique, convient aux pointures jusqu'à 47
- Rouleau déchirable peu encombrant (40 pièces/rouleau)
- Matière: CPE (film de polyéthylène) Épaisseur matériau: 1,10 mm

Code	Description	Emballage	Caisse
15138	Couvre-chaussure jetable polyéthylène	40	40



**Ensemble de protection jetable KERBL avec capuchon bleu**

**Durabilité et protection supérieure**

Les ensembles de protection jetables en polypropylène tissé (env. 55 g/m<sup>2</sup>) sont conçus pour protéger les vêtements lors de travaux de peinture et de nettoyage.

Avec capuchon et fermeture à glissière. Élastiques aux bras, jambes et à la taille. Extra résistant aux déchirures. Conforme au règlement UE 2016/425 catégorie 1.

	A	B
L	39 - 42.5 po (100 - 108 cm)	67.5 - 71 po (172 - 180 cm)
XL	42 - 46.5 po (106 - 118 cm)	71 - 74 po (180 - 188 cm)
XXL	46 - 49 po (116 - 124 cm)	74 - 77 po (188 - 196 cm)
XXXL	49 - 52 po (124 - 132 cm)	77 - 80.5 po (196 - 204 cm)

Code	Description	Emballage	Caisse
3432	Ensemble de protection jetable avec capuchon bleu (L)	1	50
3433	Ensemble de protection jetable avec capuchon bleu (XL)	1	50
3434	Ensemble de protection jetable avec capuchon bleu (XXL)	1	50
3482	Ensemble de protection jetable avec capuchon bleu (XXXL)	1	50



## Bonnet jetable en polypropylène non tissé

- Évite l'apport de germes
- Textile non tissé PP • Bleu clair
- Forme arrondie (diamètre : 53 cm)
- Avec cordon caoutchouc élastique

Code	Description	Emballage	Caisse
15378	Bonnet jetable en polypropylène non tissé emb / 100	100	10



## Manchette jetable 45 cm

- Avec élastique aux deux extrémités
- Conception antidéchirure

Code	Description	Emballage	Caisse
15397	Manchette jetable 45 cm emb / 100	100	10



## Manteau à usage unique blanc, 120 cm

- À manches longues
- Idéal pour visiteurs

Code	Description	Emballage	Caisse
3428	Manteau à usage unique blanc, 120 cm	1	50



## Masque pour poussière fine FFP2 NR D avec soupape

- Masque pour poussière fine FFP2 NR D avec soupape
- Contre le quartz, le ciment, la poussière de céréales et de bois, les fumées métalliques, les spores fongiques, les solutions aqueuses de produits de protection des plantes
- La soupape d'expiration réduit la résistance d'expiration, permettant une évacuation plus facile de l'humidité et de la chaleur
- Conforme à la norme EN 149. Protection équivalente à un masque N95

Code	Description	Emballage	Caisse
34695/10	Masque pour poussière fine FFP2 NR D avec soupape	10	12



## VÊTEMENTS & GANTS DE TRAVAIL

### Tabliers de traite et de lavage

- Très haute qualité à haute résistance : Étanche, indéchirable et infroissable
- Résistent aux hautes températures (de -30°C à + 70° C)
- Idéal pour travaux professionnels dans la laiterie, l'élevage et autres utilisations
- Polyester (PES) recouvert PVC de haute qualité
- Poids total 600 g/m<sup>2</sup>

Code	Description	Emballage
15151	Tablier de traite et de lavage bleu 125 x 100 cm	1
15152	Tablier de traite et de lavage vert 125 x 100 cm	1
15620	Tablier de traite et de lavage MaxiMove	1



15151



15152



15620

### Combinaisons de lavage et de nettoyage avec capuche

- Le tissu résistant est imperméable, respirant et convient parfaitement aux travaux difficiles et soutenus dans le domaine agricole
- Avec des coutures étanches
- Fermeture à glissière à rabat avec un boutonnage supplémentaire
- Avec ceinture élastique incorporée dans la zone dorsale
- Poignets à fermeture étanche et bas de jambe doublé offrant une protection optimale contre la saleté et l'humidité
- La combinaison peut être portée dans ou sur des bottes
- Capuche avec élastique au niveau du visage et fermeture velcro à l'arrière de la tête pour un ajustement individuel à la taille de la tête
- Un soufflet de protection intégré à la base du col empêche la pénétration de l'humidité
- Avec boucle d'accrochage sur la nuque



Code	Description	Emballage	Caisse
291244	Combinaison de lavage et de nettoyage avec capuche, L	1	5
291245	Combinaison de lavage et de nettoyage avec capuche, XL	1	5
291246	Combinaison de lavage et de nettoyage avec capuche, XXL	1	5
291247	Combinaison de lavage et de nettoyage avec capuche, XXXL	1	5

### Manchette en matériaux souple

- Nouvelle manchette en matériau souple Softshell
- Pratique, avec ouverture pour le pouce afin d'éviter tout glissement
- Taille unique avec cordon de serrage sur l'avant-bras pour une fixation flexible
- Très hydrofuge (3 000 mm) et respirante (1 000 g/m<sup>2</sup>)
- Vendue en paire

Code	Description	Emballage
15388	Manchette en matériaux souple	2



Manchette en matériaux souple

### Manchette de protection imperméable

- Manchette étanche en matériau élastique
- Idéal pour différents types d'utilisation, comme la traite, les soins des onglons ou autres tâches manuelles
- Maintient les avant-bras au chaud et au sec tout en les protégeant de la saleté
- La matière flexible s'adapte parfaitement à la forme du bras et offre une totale liberté de mouvement, sans serrer
- Matériau de haute qualité en caoutchouc de synthèse : hydrofuge, isolant et élastique
- Vendue en paire

Code	Description	Emballage
15853	Manchette de protection imperméable (S)	2
15854	Manchette de protection imperméable (M)	2
15855	Manchette de protection imperméable (L)	2
15856	Manchette de protection imperméable (XL)	2
15857	Manchette de protection imperméable (XXL)	2



Manchette de protection imperméable

## Gants Keron® gris calibre 13

Gant en tricot fin sans couture (jauge 13) avec revêtement en polyuréthane. Très agréable sensation au toucher, se porte comme une deuxième peau. Excellente préhension en milieu sec ou humide. Utilisation industrielle mais également pour les travaux de peinture en bâtiment ou d'emballage.

Code	Description	Emballage	Caisse
297351	Gants Keron® gris calibre 13 grandeur 7 / S	1	6
297352	Gants Keron® gris calibre 13 grandeur 8 / M	1	6
297353	Gants Keron® gris calibre 13 grandeur 9 / L	1	6
297354	Gants Keron® gris calibre 13 grandeur 10 / XL	1	6
297355	Gants Keron® gris calibre 13 grandeur 11 / XXL	1	6



## Gants Premium Plus® calibre 15

Tissage nylon élastique et sans couture (jauge 15) pour une tenue parfaite, quelle que soit la forme de la main, grande mobilité. Revêtement fin et respirant de mousse de nitrile assurant une excellente protection contre les risques mécaniques, résistant à l'eau et à l'huile. Très bonnes propriétés de préhension à sec grâce aux picots sur les paumes. Manchette de différentes couleurs selon la taille.

Code	Description	Emballage	Caisse
297971	Gants Premium Plus® calibre 15 grandeur 7 / S	1	6
297972	Gants Premium Plus® calibre 15 grandeur 8 / M	1	6
297973	Gants Premium Plus® calibre 15 grandeur 9 / L	1	6
297974	Gants Premium Plus® calibre 15 grandeur 10 / XL	1	6
297975	Gants Premium Plus® calibre 15 grandeur 11 / XXL	1	6



## Gants d'hiver PowerGrab Thermo®

Gants en tricot fin en polyester et coton. Doublure de protection contre le froid en acrylique. Trempé latex. Dos de la main et des doigts dégagés. Pouce entièrement enveloppé. Paume avec du « MicroFinish ». Lavés, donc protection contre les allergies au latex.

Code	Description	Emballage	Caisse
297381	Gants d'hiver PowerGrab Thermo® grandeur 7 / S	1	6
297382	Gants d'hiver PowerGrab Thermo® grandeur 8 / M	1	6
297383	Gants d'hiver PowerGrab Thermo® grandeur 9 / L	1	6
297384	Gants d'hiver PowerGrab Thermo® grandeur 10 / XL	1	6
297385	Gants d'hiver PowerGrab Thermo® grandeur 11 / XXL	1	6



## Gants anti-coupures Cutter Top

- Gants de protection anti-coupure de niveau F à bonne sensibilité avec revêtement de mousse de nitrile.
- Tissu résistant à la coupure en tungstène, combiné à du polyéthylène haute densité et du Spandex.
- Tricot fin élastique (jauge 18) sans fatigue pour les mains et d'une forme extrêmement bien ajustée.
- Convient aux écrans tactiles grâce à la fibre de tungstène conductrice résistante à la déchirure grâce à un renfort au niveau du pouce et de l'index.
- Utilisation : travaux sur des objets à arêtes vives, les étrilles métalliques, le verre et pour les pareurs de sabots.

Code	Description	Emballage	Caisse
297982	Gants anti-coupures Cutter Top, Taille 8 / M	1	6
297983	Gants anti-coupures Cutter Top, Taille 9 / L	1	6
297984	Gants anti-coupures Cutter Top, Taille 10 / XL	1	6
297985	Gants anti-coupures Cutter Top, Taille 11 / XXL	1	6



## Gants pour produits chimiques Chemex

- Gants pour produits chimiques imperméable aux liquides avec revêtement épais en nitrile (0,85 mm)
- Tissu intérieur en coton
- Résistant à de nombreux réactifs agressifs tels que le n-heptane, la soude caustique (40 %) ou l'acide sulfurique (96 %)
- Excellente résistance à l'usure
- Surface profilée pour une bonne préhension en milieu sec et humide
- Utilisations : agriculture, génie mécanique, industrie pétrolière, ateliers de peinture



Code	Description	Emballage	Caisse
297646	Gants pour produits chimiques Chemex paire 8 / M	1	6
297647	Gants pour produits chimiques Chemex paire 9 / L	1	6
297648	Gants pour produits chimiques Chemex paire 10 / XL	1	6
297649	Gants pour produits chimiques Chemex paire 11 / XXL	1	6

## Lunette de protection avec aération directe

- Aération directe
- Monture en PVC, verre en polycarbonate
- Protection contre les gouttes et projections
- Bande de serrage rapide & compatibilité avec le port de lunettes de correction



Code	Description	Emballage	Caisse
34520	Lunette de protection avec aération directe	1	20

## Solution de lavage oculaire 250 ml

- Flacon de lavage oculaire stérile contenant une solution de rinçage tamponnée au phosphate (4,9 %)
- En cas de brûlures aux yeux dues à des substances chimiques
- Haut pouvoir tampon, particulièrement douce grâce à l'absence de composants étrangers à l'organisme et de conservateurs
- Utilisation pendant les déplacements ou le remplissage de stations et de malettes de premiers secours, avec embout ergonomique de lavage oculaire et protection antipoussière
- Durée de rinçage : env. 2,5 minutes
- Conservation : > 3 ans et conforme à la norme DIN EN 15154-4



Code	Description	Emballage	Caisse
34534	Solution de lavage oculaire 250 ml	1	10

BOTTES

## Bottes de sécurité Bekina® S5

- **Légères** : Fabriquées en polyuréthane léger
- 40 % plus léger que le caoutchouc ou le PVC
- **Durable** : durent 3 à 4 fois plus longtemps que des bottes en PVC
- Résistance à la coupure. Anti-statique. Résistent aux acides, huiles, à l'ammoniaque, aux fumiers, aux produits chimiques, etc.
- Éprouvées antidérapantes et antislissures. Crans de sécurité pour échelle.
- Excellente adhérence même sur une surface mouillée et grasse - certifiée SRC
- Matière souple, même à température basse



## Steplite EasyGrip® S5

- Bout et semelle en acier
- Les bottes Bekina EasyGrip® ont été conçues spécifiquement pour être facile à nettoyer et à désinfecter.
- Isolation thermique jusqu'à -20 °C.
- Chaussant standard.

Code	Description	Emballage	Caisse
34140	Bottes de sécurité Bekina S5 EasyGrip® taille 4 / 36	1	5
34141	Bottes de sécurité Bekina S5 EasyGrip® taille 5 / 37	1	5
34142	Bottes de sécurité Bekina S5 EasyGrip® taille 5.5 / 38	1	5
34143	Bottes de sécurité Bekina S5 EasyGrip® taille 6 / 39	1	5
34144	Bottes de sécurité Bekina S5 EasyGrip® taille 7 / 40	1	5
34145	Bottes de sécurité Bekina S5 EasyGrip® taille 8 / 41	1	5
34146	Bottes de sécurité Bekina S5 EasyGrip® taille 9 / 42	1	5
34147	Bottes de sécurité Bekina S5 EasyGrip® taille 10 / 43	1	5
34148	Bottes de sécurité Bekina S5 EasyGrip® taille 11 / 44	1	5
34149	Bottes de sécurité Bekina S5 EasyGrip® taille 12 / 45	1	5
34150	Bottes de sécurité Bekina S5 EasyGrip® taille 13 / 46	1	5
34151	Bottes de sécurité Bekina S5 EasyGrip® taille 14 / 47	1	5



### Normes et certificats



## StepliteX SolidGrip® S5

- Embout en acier surélevé et semelle en acier pour protection optimale
- Bonne isolation thermique jusqu'à -30 °C grâce aux semelles intérieures à double couche amortissante.
- Ajustement extra large et haut.

Code	Description	Emb.	Caisse
3485	Bottes de sécurité Bekina S5 StepliteX® SolidGrip® taille 4 / 36	1	5
3486	Bottes de sécurité Bekina S5 StepliteX® SolidGrip® taille 5 / 37	1	5
3487	Bottes de sécurité Bekina S5 StepliteX® SolidGrip® taille 5.5 / 38	1	5
3488	Bottes de sécurité Bekina S5 StepliteX® SolidGrip® taille 6 / 39	1	5
3489	Bottes de sécurité Bekina S5 StepliteX® SolidGrip® taille 7 / 40	1	5
3490	Bottes de sécurité Bekina S5 StepliteX® SolidGrip® taille 8 / 41	1	5
3491	Bottes de sécurité Bekina S5 StepliteX® SolidGrip® taille 9 / 42	1	5
3492	Bottes de sécurité Bekina S5 StepliteX® SolidGrip® taille 10 / 43	1	5
3493	Bottes de sécurité Bekina S5 StepliteX® SolidGrip® taille 11 / 44	1	5
3494	Bottes de sécurité Bekina S5 StepliteX® SolidGrip® taille 12 / 45	1	5
3495	Bottes de sécurité Bekina S5 StepliteX® SolidGrip® taille 13 / 46	1	5
3496	Bottes de sécurité Bekina S5 StepliteX® SolidGrip® taille 14 / 47	1	5
3497	Bottes de sécurité Bekina S5 StepliteX® SolidGrip® taille 15 / 48	1	5



### Normes et certificats



## StepliteX® Thermoprotec® S5

- Bout et semelle antiperforation **sans métal**: rend la botte plus légère et plus chaude
- Cran de sécurité pour échelle
- Semelle extérieure épaisse, isolation extra thermique jusqu'à -40 °C
- Chaussant large



### Normes et certificats



Code	Description	Emb.	Caisse
34341	Bottes de sécurité Bekina S5 StepliteX® Thermoprotec taille 5 / 37	1	4
34342	Bottes de sécurité Bekina S5 StepliteX® Thermoprotec taille 5.5 / 38	1	4
34343	Bottes de sécurité Bekina S5 StepliteX® Thermoprotec taille 6 / 39	1	4
34344	Bottes de sécurité Bekina S5 StepliteX® Thermoprotec taille 7 / 40	1	4
34345	Bottes de sécurité Bekina S5 StepliteX® Thermoprotec taille 8 / 41	1	4
34346	Bottes de sécurité Bekina S5 StepliteX® Thermoprotec taille 9 / 42	1	4
34347	Bottes de sécurité Bekina S5 StepliteX® Thermoprotec taille 10 / 43	1	4
34348	Bottes de sécurité Bekina S5 StepliteX® Thermoprotec taille 11 / 44	1	4
34349	Bottes de sécurité Bekina S5 StepliteX® Thermoprotec taille 12 / 45	1	4
34350	Bottes de sécurité Bekina S5 StepliteX® Thermoprotec taille 13 / 46	1	4
34351	Bottes de sécurité Bekina S5 StepliteX® Thermoprotec taille 14 / 47	1	4
34352	Bottes de sécurité Bekina S5 StepliteX® Thermoprotec taille 15 / 48	1	4

## Semelle intérieure à 2 couches pour bottes Bekina®

- Semelle intérieure de forme ergonomique pour plus de confort dans la botte et pour améliorer l'aération
- Action respirante améliorée et traitement antibactérien
- Renfort d'amortissement des chocs au niveau du talon
- Convient à toutes les bottes BEKINA®

Code	Description	Emballage
34106	Semelle intérieure à 2 couches pour bottes Bekina 4 / 36	1
34107	Semelle intérieure à 2 couches pour bottes Bekina 5 / 37	1
34108	Semelle intérieure à 2 couches pour bottes Bekina 5.5 / 38	1
34109	Semelle intérieure à 2 couches pour bottes Bekina 6 / 39	1
34110	Semelle intérieure à 2 couches pour bottes Bekina 7 / 40	1
34111	Semelle intérieure à 2 couches pour bottes Bekina 8 / 41	1
34112	Semelle intérieure à 2 couches pour bottes Bekina 9 / 42	1
34113	Semelle intérieure à 2 couches pour bottes Bekina 10 / 43	1
34114	Semelle intérieure à 2 couches pour bottes Bekina 11 / 44	1
34115	Semelle intérieure à 2 couches pour bottes Bekina 12 / 45	1
34116	Semelle intérieure à 2 couches pour bottes Bekina 13 / 46	1
34117	Semelle intérieure à 2 couches pour bottes Bekina 14 / 47	1



## Sabots Nora COMFY - verts

Sabots robustes, imperméables et dotés d'un très bon profil résistant à l'usure et assurant une bonne stabilité même sur les surfaces glissantes. La semelle intérieure amovible en microfibre offre un confort agréable.

- Extrêmement légers, étanches et adaptés au froid
- Résistance à l'abrasion et durable grâce au nouveau système PU « ELASTOPAN » de BASF
- Semelle profilée antidérapante et autonettoyante
- Utilisation polyvalente grâce à la résistance élevée aux graisses animales, au lisier, au sang, aux acides organiques, aux bases, aux hydrocarbures et à l'alcool
- Semelle intérieure amovible en PU, amortissant les pas et antibactérienne
- Une chaussure en polyuréthane qui répond à toutes les exigences... Idéale pour le jardinage et les loisirs, de même que dans le domaine professionnel

Code	Description	Emballage	Caisse
347632	Sabots Nora COMFY - verts - taille 4 / 36	1	5
347633	Sabots Nora COMFY - verts - taille 5 / 37	1	5
347634	Sabots Nora COMFY - verts - taille 5.5 / 38	1	5
347635	Sabots Nora COMFY - verts - taille 6 / 39	1	5
347636	Sabots Nora COMFY - verts - taille 7 / 40	1	5
347637	Sabots Nora COMFY - verts - taille 8 / 41	1	5
347638	Sabots Nora COMFY - verts - taille 9 / 42	1	5
347639	Sabots Nora COMFY - verts - taille 10 / 43	1	5
347640	Sabots Nora COMFY - verts - taille 11 / 44	1	5
347641	Sabots Nora COMFY - verts - taille 12 / 45	1	5
347642	Sabots Nora COMFY - verts - taille 13 / 46	1	5
347643	Sabots Nora COMFY - verts - taille 14 / 47	1	5
347644	Sabots Nora COMFY - verts - taille 15 / 48	1	5



## INJECTABLES

### DMVet VET-LACTR injection de lactate de Ringer

Solution équilibrée d'électrolytes. Comme aide au traitement de la déshydratation et de la perturbation d'électrolytes chez les bovins, chevaux, moutons, porcs, chiens et chats. Chaque 1000 ml contient : Chlorure de sodium 6 g, Lactate de sodium 3.1 g, Chlorure de potassium 0.3 g, Chlorure de calcium dihydraté 0.2 g

Au Québec, vente aux Vétérinaires seulement

Code	Description	Emb.	Caisse
DMV1880360	DMVet VET-LACTR injection de lactate de Ringer 1000 ml	1	12



### DMVet Vetalyte solution stérile d'électrolytes

Comme aide au traitement de déshydratation et de perturbation d'électrolytes chez les bovins, chevaux, moutons et porcs adultes.

Chaque ml contient : Dextrose 25.0 mg, Sorbitol 25.0 mg, Lactate de sodium 7.87 mg, Chlorure de sodium 4.8 mg, Chlorure de potassium 0.74 mg, Chlorure de magnésium 6H2O 0.42 mg, Chlorure de calcium 2H2O 0.38 mg

Au Québec, vente aux Vétérinaires seulement

Code	Description	Emb.	Caisse
DMV1880460	DMVet Vetalyte solution stérile d'électrolytes 1000 ml	1	12



**DMVet Dextrose 50%, injection de dextrose USP**

Utiliser comme adjuvant au traitement des carences en glucose chez les bovins, chevaux, moutons et porcs. Utiliser comme adjuvant au traitement de l'acétonémie des bovins et de la maladie de la gestation chez les moutons.

Ingrédient: Monohydrate de dextrose 50% p/v

Au Québec, vente aux Vétérinaires seulement

Code	Description	Emb.	Caisse
DMV1880150	DMVet Dextrose 50%, injection de dextrose USP 500 ml	1	12

**DMVet CALBORO-23%  
injection gluconate de calcium USP**

À utiliser comme source de calcium pour aider au traitement de l'hypocalcémie chez les bovins, moutons et porcs, tel la fièvre vitulaire chez la vache laitière.

Ingrédient: Gluconate de calcium monohydrate 23.963% p/v

Au Québec, vente aux Vétérinaires seulement

Code	Description	Emb.	Caisse
DMV1880250	DMVet CALBORO-23% Injection gluconate de calcium USP 500 ml	1	12

**DMVet eau stérile pour injection USP**

Indiqué comme solvant ou diluant stérile pour la préparation de solutions injectables destinées aux espèces animales telles que les chevaux, les bovins, les porcs, les moutons, les chèvres, les chiens, les chats, etc.

Ingrédient: Eau stérile pour injection, 100% v/v

Au Québec, vente aux Vétérinaires seulement

Code	Description	Emb.	Caisse
DMV1880825	DMVet eau stérile pour injection USP 250 ml	1	12
DMV1880850	DMVet eau stérile pour injection USP 500 ml	1	12

**DMVet CAL-MAG PLUS solution injectable**

Pour aider au traitement de la fièvre vitulaire et autres carences en calcium, glucose, magnésium et phosphore chez les bovins, les moutons, les chevaux et les porcs adultes.

Ingrédients: Gluconate de calcium monohydrate 20,55% p/v (équivalent à 21,6 mg/mL de calcium, Hypophosphite de calcium 1,37% p/v (équivalent à 5,0 mg/mL de phosphore), Gluconate de magnésium dihydrate 5,8% p/v, Dextrose monohydrate 15,0% p/v

Au Québec, vente aux Vétérinaires seulement

Code	Description	Emb.	Caisse
DMV1881150	DMVet CAL-MAG PLUS solution injectable 500 ml	1	12



# Cal-Mate<sup>CP</sup>



## Bolus de calcium de qualité supérieure !

**Cal-Mate<sup>CP</sup> Bolus** est formulé avec du calcium à libération immédiate et prolongée pour le maintien du niveau de calcium des vaches en début de lactation.

### Sources de calcium éprouvés:

- Le **propionate de calcium** est une source de calcium hautement disponible dont la libération est prolongée
- Le **chlorure de calcium** a une action rapide, tant au niveau de sa libération que de son absorption dans la circulation sanguine
- **Teneur en Calcium (min):**  
43 g de calcium (Ca) par bolus de 172 g

### Facile à administrer

#### Deux sources de calcium éprouvées :

- Donner 2 bolus au vêlage ou 1 bolus au moment du vêlage et un second bolus 12 à 24 heures plus tard
- Utiliser le lance-capsule en inox DM51005S (vendu séparément) pour donner facilement 2 bolus en une seule administration



### Caractéristiques

- Enrobage à base de soja pour la protection de l'oesophage
- Enveloppé individuellement pour maintenir la fraîcheur et permettre le stockage à température ambiante
- Dissolution rapide et aucun retrait
- Emballés dans un contenant étanche facile à transporter
- Contient 43 g de calcium par bolus de 172 g

### Garantie

Nous garantissons les bolus Cal-Mate CP contre tout défaut de fabrication tel que les bolus qui peuvent être brisés durant le transport.

### Bolus de calcium Cal-Mate CP Fresh Cow

Code	Description	Emballage
DM51004	Bolus de calcium Cal-Mate CP Fresh Cow seau/48	48
DM51004-12	Bolus de calcium Cal-Mate CP Fresh Cow bte/12	12

### Effet immédiat et maintenu du calcium administré oralement aux vaches en transition

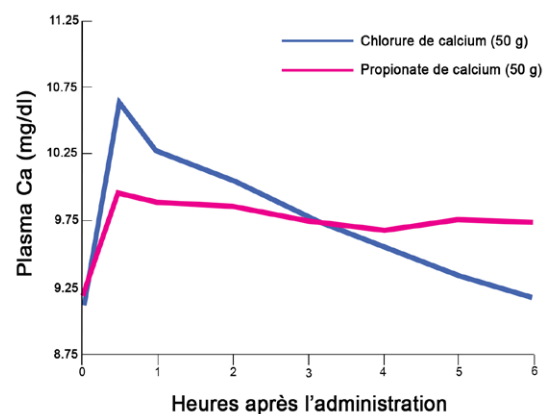

1983 J.P. Goff & R.L. Horst, "Oral Administration of Calcium Salts for Treatment of Hypocalcemia in Cattle." USDA Agriculture Research Service.

# Sugar-Mate



## Bolus d'énergie et de calcium à libération rapide !

**Sugar-Mate Bolus** contient de l'énergie, du calcium et de la niacine, destinés aux vaches laitières en période de post-vêlage et aux vaches présentant d'autres problèmes métaboliques.

Sugar-Mate est un complément alimentaire utilisé pour aider à réduire le risque possible d'hypocalcémie et de cétose (acétonémie).

**Chaque dose (3 bolus) contient au minimum 320 g de glucose, 45 g de calcium et 9,75 g de niacine.**

### Calcium à libération prolongée

Le propionate de calcium est une source de calcium hautement disponible dont la libération est prolongée.

### Libération rapide d'énergie

Le propionate de calcium est un précurseur du glucose. Il est rapidement absorbé dans le rumen puis transformé en glucose par le foie.



### Caractéristiques

- Faciles à administrer grâce au lance-bolus triple de Drench-mate
- Chaque dose de 3 bolus est enveloppée individuellement pour maintenir la fraîcheur et faciliter le transport
- Dissolution rapide | Aucun retrait
- Emballés dans un contenant étanche facile à transporter

### Des ingrédients qui ont fait leurs preuves:

- Le **calcium propionate** a deux fonctions: il est une source d'énergie rapidement assimilable au même titre que le propylène glycol et il est une source de calcium qui permet de maintenir le niveau de calcium sanguin.
- Le **glucose** a un effet positif sur le métabolisme énergétique puisqu'il est presque entièrement fermenté en 2 heures sans acidifier le rumen.
- La **niacine** offre un soutien métabolique. La niacine permet une détoxification plus rapide de l'ammoniac par le foie de l'animal. De plus, elle stimule la formation de sucre sanguin dans le foie et l'utilisation plus rapide des corps cétoniques pour prévenir l'acétonémie.

### Administration

Administrer au minimum trois bolus peu après le vêlage à l'aide d'un lance-bolus conformément aux instructions. Si nécessaire, administrer une seconde dose de trois bolus 12 heures plus tard. Répéter l'opération si nécessaire et consulter votre vétérinaire.

Code	Description	Emballage
DM11024	Bolus énergétique Sugar-Mate seau/72	72
DM11024-12	Bolus énergétique Sugar-Mate bte/12	12
DM11024KIT-S	Bolus énergétique Sugar-Mate seau/72 + Lance Bolus Stainless	72

ÉLECTROLYTES

# Calf Quench HE

## Électrolytes et nutriments en poudre pour veaux

Code	Description	Emballage	Caisse
DVL-Calf-Quench-HE	CALF QUENCH HE	1	12

Le Calf Quench HE est une poudre qui contient des électrolytes et des nutriments en poudre soluble pour administration orale aux veaux.

Le Calf Quench HE aide au traitement et à la prévention de la déshydratation, du déséquilibre électrolytique, de l'acidose et comme source complémentaire de nutriments pour les veaux nouveau-nés atteints de diarrhée. Calf Quench HE est conçu pour une absorption maximale après administration orale.

Disponible en sac de 185 g / DIN 02495775

Ingrédients actifs :	Chaque 185 g contient :
Dextrose	149.04 g
Chlorure de sodium	3.507 g
Glycine	6.756 g
Chlorure de potassium	1.940 g
Acétate de sodium	13.127 g
Phosphate de sodium monobasique	0.600 g
Phosphate dipotassique	0.349 g
D-pantothénate de calcium	0.012 g
Osmolarité de la solution reconstituée	740 mOsm / L

### Mode d'emploi :

Bien agiter avant d'utiliser. Jeter la solution si elle n'est pas utilisée dans les 24 heures.

Dissoudre 185 g (1 sachet) dans deux (2) litres d'eau chaude (à 37° C) et administrer le volume entier à l'aide d'une bouteille ou d'un tube à estomac. Administrer le traitement deux (2) ou trois (3) fois par jour selon les besoins. La solution d'électrolytes Calf Quench HE n'interfère pas avec la digestion du lait et peut être administrée aux veaux allaités et aux veaux nourris au lait à la main.

### Contre-indications :

Ne pas utiliser en cas d'obstruction gastro-intestinale haute ou chez des animaux moribonds.

### Précautions :

Si aucune amélioration n'est constatée dans les 48 à 72 premières heures, consultez un vétérinaire.

### Entreposage :

Conserver entre 15 et 30° C. Protéger de l'humidité. Gardez bien fermé.



Lorsqu'elle est reconstituée comme indiqué, la solution fournit environ :

Na+	112.5 mEq / L
K+	15 mEq / L
H+	6 mEq / L
Cl-	43 mEq / L
Phosphate	10.5 mEq / L
Acétate*	80 mEq / L
Glycine	45 mMol / L
Dextrose	413.6 mMol / L

\* Lorsque métabolisé, équivaut à 80 mEq / L de bicarbonate.

Aucune période de retrait de viande ou de temps de rétention de lait n'est requise lorsqu'elle est utilisée conformément à l'étiquette

### Mise en garde :

Garder hors de la portée des enfants.

## Electrovite vitamines avec électrolytes

- Electrovite est une poudre d'électrolytes multivitaminée à utiliser chez le bétail dans des conditions de stress.
- Traitement et prévention de la déshydratation, du déséquilibre électrolytique et de l'acidose. Pour un usage chez la volaille, les dindons, les porcs, les bovins et les chevaux.

Chaque gramme contient: Vitamine A 6610,7 i.u., Vitamine D3 1322,8 i.u., Vitamine E 1,98 i.u., Vitamine B6 1,32 mg, Vitamine B12 6,6 mcg, Acide Folique 0,165 mg, Acide Ascorbique 13,23 mg, Ménéadiène Bisulfite de Sodium 3,3 mg.

Code	Description	Emballage	Caisse
DVL-Electrovite300g	Electrovite vitamines avec électrolytes 300 g	1	12
DVL-Electrovite10kg	Electrovite vitamines avec électrolytes 10 kg	1	



DVL-Electrovite 300 g



DVL-Electrovite 10 kg

## Supplément électrolytique Quench Lyte chevaux

Supplément d'électrolytes et d'oligo-éléments conçu pour aider à prévenir la déshydratation associée aux états de stress chez les chevaux.

**Chaque gramme contient:** Chlorure de potassium 114,0 mg, Chlorure de magnésium 15,7 mg, Chlorure de sodium 320,0 mg, Lactate de calcium 32,3 mg, Sulfate de manganèse 4,6 mg, Sulfate de zinc 6,6 mg Sulfate de fer 5,0 mg, Sulfate de cuivre 3,15 mg Sulfate de cobalt 0,0701 mg

Code	Description	Emballage	Caisse
PV-QuenchLyte2kg	Supplément électrolytique Quench Lyte chevaux 2 kg	1	6
PV-QuenchLyte15kg	Supplément électrolytique QUENCH LYTE 15 kg	1	



## SUPLÉMENTS ET VITAMINES

### Supplément de vitamines A-D-E

- Le solution concentrée contient des vitamines liposolubles A, D3 et E dans un liquide hydrosoluble unique assurant une administration de dose uniforme dans l'eau potable.
- La Vitamine A-D-E liquide doit être utilisée dans l'eau de boisson des poulets, des dindes, des porcs et des bovins, comme aide pour prévenir ou traiter les carences liées à l'épuisement de ces vitamines, dues à une perte temporaire d'appétit ou à des maladies nutritionnelles.

Chaque ml contient: Propionate de vitamine A 50 000 UI. Cholécalficérol (vitamine D3) 5 000 UI. Acétate d'a-tocophérol (Vitamine E) 50 U.I.

Code	Description	Emballage	Caisse
DVL-ADE425ml	Supplément de vitamines A-D-E 425 ml	1	12



### Minéraux et vitamines liquides Equicell-R 4 L

EQUICELL-R fournit un complément alimentaire liquide pour les chevaux. Enrichi en fer et formulé pour fournir un complément de vitamines et de minéraux qui peuvent manquer dans l'alimentation normale du cheval.

Analyse garantie par KG : Vitamine A (min.) 1,190,000 IU, Vitamine D3 (min.) 259,000 IU, Vitamine E (min.) 1,530 IU, Vitamine B12 (min.) 6,000 mcg, Thiamine (min.) 3,400 mg, Riboflavine (min.) 950 mg, Pyridoxine (min.) 340 mg, Menadione (min.) 85 mg, Niacine (min.) 9,180 mg, Acide Folique (min.) 340 mg, Biotine (min) 0.800 mcg, Choline (min) 7,820 mg, Acide pantothénique (min.) 1,700 mg, Fer (actuel) 9,500 mg, Cuivre (actuel) 900 mg, Cobalt (actuel) 130 mg, Zinc (actuel) 3,400 mg.

Code	Description	Emballage	Caisse
PV-EquicellR	Minéraux et vitamines liquides Equicell-R 4 L	1	4



### Supplément de Vitamine C pure en poudre

Analyse garantie: Vitamine C (acide ascorbique) 90%

Code	Description	Emballage	Caisse
PV-VitaC	Supplément de Vitamine C pure en poudre 454 g	1	12



## Supplément de Vitamine E 3,000E

- Les indications: L'activité de la vitamine E se retrouve à des degrés variables dans les sept isomères du tocophérol. L'alpha-tocophérol montre l'activité la plus intense et c'est ce qu'on appelle la véritable vitamine E.
- Cette formule alimentaire spéciale peut être administrée quotidiennement en complément du régime alimentaire normal des chevaux pur-sang.

Code	Description	Emballage
PV-3000E	Supplément de Vitamine E 3,000E 25 x 30 g	1



## Supplément liquide pour volaille DVL 100 ml

POULTRY LIQUID SUPPLEMENT 100 ml est un complément alimentaire liquide savoureux pour les poulets de chair formulé avec des vitamines et minéraux essentiels. Pour une utilisation dans la ration alimentaire quotidienne lorsque des quantités supplémentaires de vitamines et de minéraux sont souhaitées.

- Ajoute de la brillance
- Augmente les niveaux de graisse
- Favorise un pelage sain et améliore l'état de la peau
- Source naturelle d'acides gras essentiels, oméga 3 et oméga 6
- Améliore la consommation d'aliments en améliorant l'arôme et la texture des aliments
- Contrôle la poussière, réduisant le stress respiratoire dû à l'alimentation poussiéreuse

Code	Description	Emballage	Caisse
DVL-Poultry	Supplément liquide pour volaille DVL 100 ml	1	18



## Vitamine premix POUL-VITE 100 g

Poul-Vite doit être administré aux :

1. Démarrage des poussins et des dindonneaux pendant les 4 premiers jours
2. Poulets et dindes en cas de consommation alimentaire réduite

Chaque kg contient un minimum de: Biotine 100,000 mcg, Vitamine A 9,000,000 i.u, Vitamine D3 900,000 i.u, Vitamine B12 13,000 mcg, Vitamine E 2,000 i.u, Vitamine B3 70,000 mg, Vitamine B2 4,500 mg, Vitamine B1 3,000 mg, Vitamine B6 4,000 mg, Acide pantothénique 12,000 mg, Acide folique 2,000 mg.

Code	Description	Emballage	Caisse
DVL-POULVITE	Vitamine premix POUL-VITE 100 g	1	40



## Granulés de vitamines B1 Vita-B1

Le supplément VITA B-1 est nécessaire pour une croissance normale et le développement des muscles squelettiques. Une carence en vitamine B1 peut causer de la nervosité et une perte d'appétit chez les chevaux pendant les périodes de stress.

Chaque kg contient: 17 600 mg de vitamine B1 (thiamine)

Code	Description	Emballage	Caisse
PV-VitaB1-1.13kg	Granulés de vitamines B1 Vita-B1 1.13 kg	1	6
PV-VitaB1-7kg	Granulés de vitamines B1 Vita-B1 7 kg	1	



## Granulés vitamines B12 & acide folique

Le supplément VITA B-12 avec acide folique aide à prévenir l'anémie chez les chevaux. La vitamine B12 et l'acide folique sont essentiels à la formation des globules rouges chez votre cheval.

Chaque kg (analyse garantie) contient :

Vitamine B12 110000 mcg. (minimum) Acide folique 110 mg (minimum)

Code	Description	Emballage	Caisse
PV-VitaB12-1.13kg	Granulés vitamines B12 & acide folique 1.13 kg	1	6
PV-VitaB12-7kg	Granulés vitamines B12 & acide folique 7 kg	1	



## Granulés vitamines E et sélénium Vita-E

Le supplément pour chevaux en granules VITA-E avec sélénium est formulé pour fournir un supplément de vitamine E et de sélénium qui peuvent manquer dans l'alimentation régulière des animaux. Cet aliment contient un supplément de sélénium à 70 mg / kg.

Chaque kilogramme contient (analyse garantie) : 44 000 UI de vitamine E (minimum).

Code	Description	Emballage	Caisse
PV-VitaE2.5kg	Granulés vitamines E et sélénium Vita-E 2.5 kg	1	4
PV-VitaE7kg	Granulés vitamines E et sélénium Vita-E 7 kg	1	



## Glucosamine HCL pure

Un facteur dans le maintien d'un cartilage sain. Peut aider à maintenir la santé des articulations et des os.

**Ingédient actif** : Chlorhydrate de glucosamine (HCL) 3000 mg / 28,5 g  
(À partir de coquilles de crevettes, pur à 99+%)

Code	Description	Emballage	Caisse
PV-HCL	Glucosamine HCL pure 1.36 kg	1	6



## MSM (méthyl sulfonyl méthane)

100% qualité pharmaceutique

Code	Description	Emballage	Caisse
PV-MSM1.36kg	MSM (méthyl sulfonyl méthane) 1.36 kg	1	6



## Glucosamine-MSM-Vitamine C

Poudre à saveur de mélasse pour le traitement des maladies arthritiques, inflammatoires, allergiques et auto-immunes chez les chevaux. Traite également des affections intestinales et digestives, respiratoires, des sabots et du pelage.

**Contient (par portion de 26 grammes)** : Glucosamine HCL 10 000 mg, MSM 10 000 mg, Vitamine C 3000 mg

Code	Description	Emballage	Caisse
PV-MSMPlus	Glucosamine-MSM-Vitamine C 1.2 kg	1	6



## PRODUITS VÉTÉRAIRES

### Antitussif ZEV pour chiens et chevaux

**Chevaux** : soulagement symptomatique de la toux associée aux problèmes mineurs du système respiratoire supérieur ou aux irritations bronchiques mineures. Soulagement symptomatique de la congestion nasale. Stimulant de l'appétit et tonique.

**Chiens** : soulagement symptomatique de la toux associée aux problèmes mineurs du système respiratoire supérieur ou aux irritations bronchiques mineures. Stimulant de l'appétit et tonique.

**Ingédients actifs** : Carbonate d'ammonium 30.2 mg/ml, Bicarbonate de potassium 52.7 mg/ml, Camphre 0.44 mg/ml, Menthol 4.40 mg/ml, Extrait liquide de scille 0.50 mg/ml, Extrait solide de nerprun 0.70 mg/ml.

Code	Description	Emballage	Caisse
BUC-ZEV2L	Antitussif ZEV pour chiens et chevaux 2 L	1	4
BUC-ZEV4L	Antitussif ZEV pour chiens et chevaux 4 L	1	4



### Huile minérale légère

- Indications: un laxatif doux pour la lubrification du tractus intestinal.
- Administrer par voie orale selon le tableau des doses aux chevaux, poulains, bovins, veaux, moutons et chiens.

**Ingédient actif** : Huile minérale 99,9 %

Code	Description	Emballage	Caisse
NC8848	Huile minérale légère 4 L	1	4



## Soulagement d'estomac STOMA-COAT

Fournit du calcium, du magnésium et du zinc dans un liquide agréablement aromatisé.

**Indications :** pour fournir aux chevaux les nutriments qui favorisent la santé gastro-intestinale. Permet de soulager les brûlures d'estomac, l'aigreur de l'estomac et/ou de l'indigestion acide chez les chevaux soumis au stress des courses, de l'entraînement et des expositions.

**Ingrédients actifs :** Carbonate de calcium 1707 mg / 30 ml, Oxyde de magnésium 1500 mg / 30 ml, Oxyde de zinc 51.6 mg / 30 ml

Code	Description	Emballage	Caisse
PV-StomaCoat	Soulagement d'estomac STOMA-COAT 4 L	1	4



## Dioctyl sulfosuccinate de sodium Bloat-Eze

- Recommandé pour aider au traitement de la météorisation spumeuse (ballonnement) chez les bovins, les moutons et les chèvres
- Peut également être utilisé comme laxatif et émollient fécal

**Chaque ml contient:** Dioctyl Sodium Sulfosuccinate 2.1 mg

Code	Description	Emballage	Caisse
DVL-BloatEze340ml	Dioctyl sulfosuccinate de sodium Bloat-Eze 340ml	1	12
DVL-BloatEze4L	Dioctyl sulfosuccinate de sodium Bloat-Eze 4 L	1	4



DVL-BloatEze340ml

DVL-BloatEze4L

## Chillaxane® comprimés à croquer (L-Théanine)

Les comprimés CHILLAXANE® peuvent aider à favoriser la relaxation chez les animaux nerveux ou les animaux réagissant au stress induit par l'environnement.

- Les comprimés à croquer Chillaxane contiennent l'ingrédient pur et neurologiquement actif L-théanine, qui calme naturellement les animaux de compagnie
- En raison de sa formulation naturelle, Chillaxane convient à une utilisation à long terme
- À utiliser avec un programme comportemental complet selon les directives de votre vétérinaire
- Fabriqué avec des ingrédients naturels. Comprimés à croquer savoureux

Code	Description	Emballage	Caisse
DVL-Chillaxane	Chillaxane comprimés à croquer (L-Théanine) emb / 30	1	12



## Pâte orale de L-Lysine HCl pour chats

- Pâte très savoureuse formulée pour soutenir un système immunitaire sain
- Recommandé pour les conditions sensibles à la L-Lysine
- Il aide également à soutenir la santé respiratoire
- Extrêmement savoureux et facilement accepté par la plupart des chats

**Ingrédient actif :** 250 mg de chlorhydrate de L-lysine par mL

Code	Description	Emballage	Caisse
DVL-L-Lysine	Pâte orale de L-Lysine HCl pour chats 100 ml	1	12



## GELS ET LUBRIFIANTS

### Gel ultrason

Il s'agit d'un gel de viscosité moyenne (80 000 - 100 000 cps) conçu pour être utilisé dans les ultrasons thérapeutiques, l'imagerie diagnostique et d'autres procédures externes nécessitant un milieu conducteur visqueux mais facile à utiliser.

Une bouteille vide de 250 ml est incluse avec le contenant compressible de 5 L

Code	Description	Emballage	Caisse
40JB	Gel ultrason bouteille refermable 250 ml	1	24
40JE	Gel ultrason contenant compressible 5 L	1	4



40JB

40JE

### Gel lubrifiant VetGel

Pour la lubrification et la protection des mains et des bras en cas d'intervention rectale et vaginale et d'intervention lors des mises-bas.

Formule favorisant le passage du sperme (exclusivement testé pour le sperme de verrat).

Code	Description	Emballage	Caisse
1027	Gel lubrifiant VetGel 1 L	1	6
10272	Gel lubrifiant VetGel 5 L	1	1



### Gel lubrifiant General Lube

Lubrifiant tout usage, visqueux, non stérile et non-spermicide, à utiliser lors des examens obstétricaux et rectaux

Code	Description	Emballage	Caisse
NC79212	Gel lubrifiant General Lube 8 oz	1	12
NC79213	Get lubrifiant General Lube 1 gal.	1	4
TC-160100	Pompe pour contenant de 1 gal. 1 once/pression	1	2



### Gel lubrifiant en poudre

PolyLube est un lubrifiant concentré en poudre non stérile, non spermicide et tout usage. Pour interventions gynécologiques et d'autres cas où un lubrifiant non stérile peut être utilisé.

Code	Description	Emballage	Caisse
NCPL114	Gel lubrifiant en poudre IDEAL® 10 onces	1	12



THERMOMÈTRES

40

SANTÉ ANIMALE

## THERMOMÈTRES

### Thermomètre numérique pour grands animaux °C /°F

- Mesure rapide en 8 secondes
- Grande précision. Enregistrement de la dernière valeur
- Arrêt automatique. Affichage en °C /°F. Indicateur de remplacement des piles
- Avec sonde de 14 cm. Étanche

Code	Description	Emballage	Caisse
2138	Thermomètre numérique pour grand animaux °C /°F	1	6



### Thermomètres

Code	Description	Emballage	Caisse
AG804C	Thermomètre vétérinaire digital °C avec étui	1	20
AG804-PROBE	Thermomètre digital à sonde C/F	1	10
15172	Thermomètre digital à sonde Celsius °C / Fahrenheit °F	1	10
2136	Thermomètre vétérinaire digital °C avec étui	1	10

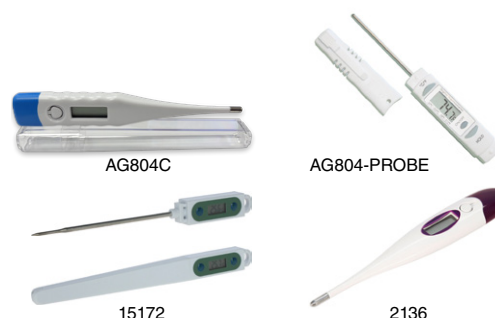

**INSTRUMENTS**

**Trocar 6" / 15 cm**

Avec manche métallique. Version chromée. Avec 2 canules.

Code	Description	Emballage	Caisse
213	Trocar 6" / 15 cm	1	10



**Pince hémostatique inox 17 cm**

Code	Description	Emballage	Caisse
2280	Pince hémostatique inox 17 cm	1	12



**Manches de bistouri acier inoxydable**

Code	Description	Emballage
TA627	Manche de bistouri acier inoxydable #4	1
NC2033	Manche de bistouri acier inoxydable #3	1



**Lames de scalpel en acier au carbone**

Boîte de 100 lames stériles emballées individuellement

Code	Description	Emballage
TA608	Lames de bistouri Surgeon #10	100
TA611	Lames de bistouri Surgeon #12	100
TA604	Lames de bistouri Surgeon #20	100
TA606	Lames de bistouri Surgeon #22	100



TA608      TA611      TA604      TA606

**Bistouri jetable stérile avec lame en acier carbone**

Code	Description	Emballage
TA619	Bistouri jetable Surgeon #10	10
TA623	Bistouri jetable Surgeon #12	10
TA614	Bistouri jetable Surgeon #22	10



**Ciseaux à bandage inox**

Code	Description	Emballage	Caisse
1658	Ciseau à bandage inox 14.5 cm	1	12
1659	Ciseau à bandage inox 20 cm	1	12



**Ciseau utilitaire et de pansements à lames dentées 19 cm**

Code	Description	Emballage	Caisse
Uni-01	Ciseau utilitaire et de pansements à lame dentée 19 cm	1	12



SOINS DES PLAIES

**Silver Spray aérosol d'aluminium 200 ml**

- Spray-Argent cicatrisant à l'aluminium pour les animaux pour protéger les peaux sensibles contre la saleté et autres facteurs nocifs
- Recouvre la plaie d'une pellicule élastique, respirante et hydrophobe qui protège efficacement la peau

Code	Description	Emballage	Caisse
1586	Silver Spray aérosol d'aluminium 200 ml	1	12



**Spray-poudre microfine 400 ml**

- Poudre microfine en spray pour la protection et le soin des parties cutanées sensibles et fortement sollicitées des animaux.
- Favorise la régénération naturelle de la peau et du pelage. La poudre assèche la zone traitée.
- Sans antibiotique. Pas d'attente. Pas d'obligation de documenter

Code	Description	Emballage	Caisse
15876	Spray-poudre microfine 400 ml	1	12



**Spray Bleu 400 ml**

- Spray de couleur bleue, pour le traitement de la peau et des ongles chez les animaux
- Protection et soin des zones de peau très sollicitées ou sensibles
- Contient entre autres du dexpanthénol vital pour le soin de la peau et de l'huile d'origan
- Sans antibiotique. Pas d'attente. Pas d'obligation de documenter

Code	Description	Emballage	Caisse
158900	Spray Bleu 400 ml	1	12



**Scarlet Oil en vaporisateur**

Pour le traitement des coupures superficielles, blessures et brûlures des chevaux et mules.

Chaque ml contient: Menthol 7.5mg, Phénol 7.5mg, Essence de Camphre 7.5mg, Essence d'Eucalyptus 7.5mg, Essence de Pin 7.5mg, Essence de Thym 2.8mg, Baume Péruvien 1.5mg, Biebrich Scarlet Red 100ppm

Code	Description	Emballage	Caisse
PV-Scarlet	Scarlet Oil en vaporisateur 250 ml	1	12



**Alcool d'isopropyle 99% 4 L**

Antiseptique topique pour chats, chiens, animaux exotiques, chevaux, bovins, ovins, caprins et porcins. Agent germicide, mais ne détruit pas les spores bactériennes.

Rubéfiant : pour aider à soulager la raideur musculaire ou la transpiration excessive chez les chevaux.

Code	Description	Emballage	Caisse
DVL-Alcohol	Alcool d'isopropyle 99% 4 L	1	4



**Poudre coagulante Blood Stop 200 g**

La poudre coagulante Blood Stop est utilisée pour arrêter le saignement des coupures et blessures mineures.

**Contient :** Sulfate de fer (monohydrate) 84%. Acide tannique 1%. Ammonium Alun 5%. Iodure de thymol 0,1%

Code	Description	Emballage	Caisse
DVL-BloodStop200g	Poudre coagulante Blood Stop 200 g	1	12



## Poudre styptique topique Fast Klot 14 g

- Équivalent au Blood Stop
- Indications : comme aide pour contrôler ou arrêter les saignements superficiels de la peau, des griffes ou du bec pour une utilisation chez les chiens, les chats et les oiseaux

**Ingrédients actifs** : subsulfate de fer 61% p/p, sulfate d'aluminium et d'ammonium dodécahydraté 20% p/p, kaolin 16% p/p, sulfate de cuivre 2% p/p, iodophor 1% p/p.

Code	Description	Emballage	Caisse
DVL-FastKlot	Poudre styptique topique Fast Klot 14 g	1	20



## Solution antiseptique Germe-Zone 500 ml

**POUR LES COUPURES, ÉGRATIGNURES, ABRASIONS, PLAIES ET BRÛLURES:** Germe-Zone est une application antiseptique très efficace et bénéfique sur la peau et les muqueuses semi-extérieures pour la volaille et le bétail. Sur les coupures et les blessures, elle peut être appliquée à pleine puissance et ne blessera pas les tissus. Un lavage antiseptique peut être fait en diluant une partie de Germe-Zone avec 25 parties d'eau.

**Ingrédient actifs - chaque millilitre contient** : Permanganate de potassium 11 mg, Alun de potassium 11 mg, Chlorure de sodium 11mg, Chlorate de potassium 11 mg, sulfate d'aluminium 11 mg,

Code	Description	Emballage	Caisse
DVL-GermeZone	Solution antiseptique Germe-Zone 500 ml	1	12



## Lotion pour la peau Derma Jell

Derma Jell soutient les défenses naturelles de la peau tout en procurant un environnement humide. C'est un hydrogel isotonique agissant comme un pansement lorsqu'il est appliqué sur la peau des canidés et des équins. Derma Jell est non irritant pour les cellules épithéliales et non toxique en cas de léchage. Sûr à utiliser sur les animaux de compétition.

**Ingrédients actifs (botanique)** : Centelles asiatiques 4%, Calendula officinal 4%

Code	Description	Emballage	Caisse
DVL-DermaJell	Lotion pour la peau Derma Jell 100 ml	1	12



## Antiseptique Iodé 1%

- Comme aide dans le traitement et le contrôle des infections bactériennes des plaies superficielles, des coupures et des abrasions.
- Un antiseptique topique à utiliser sur les chevaux, les bovins, les porcs et les moutons avant les interventions chirurgicales, les infections du nombril des nouveau-nés et les infections cutanées.
- Pour l'application sur le nombril des animaux nouveau-nés et pour aider au traitement du piétin, des plaies, des coupures mineures, des ecchymoses et des abrasions. Également pour les infections cutanées.

**Ingrédients actifs** : Povidone Iodine 10% (équivalent de iode titrable 1%) Isopropanol 65.0 %

Code	Description	Emballage	Caisse
PV-Iode500ml	Antiseptique Iodé 1% vaporisateur 500 ml	1	12
PV-Iode4L	Antiseptique Iodé 1% 4 L	1	4



PV-Iode500ml



PV-Iode4L

## Teinture iode forte

- Comme antiseptique à usage topique, comme contre-irritant dans les conditions inflammatoires chroniques et comme parasiticide contre la teigne.
- Peut être utilisée comme pansement pré et postopératoire.

**Ingrédients actifs** : Iode 7.0%, Iode de potassium 5.0%, Alcool Isopropylique q.s.

Code	Description	Emballage	Caisse
PV-Stronger500ml	Teinture iode forte 500 ml	1	12
PV-Stronger4L	Teinture iode forte 4 L	1	4



PV-Stronger500ml



PV-Stronger4L

## Solution Kopper Kare 475 ml

- Indiquée pour le traitement du piétin chez les bovins et les moutons, le muguet et les teignes.
- À utiliser aussi après l'écorneage, pour la ponction du sabot ou pour durcir les coussinets plantaires du chien.

**Ingrédient actif** : 37.5% de Naphthénate de cuivre

Code	Description	Emballage	Caisse
PV-KopperKare	Solution Kopper Kare 475 ml	1	12



## Poudre de nitrofurazone Pinkaway

Pour le traitement des infections de l'oreille chez les chiens et les chats ainsi que pour le traitement des blessures superficielles, coupures et écorchures.

**Ingrédient actif :** Nitrofurazone 0.2%

Code	Description	Emballage	Caisse
DVL-Pinkaway	Poudre de nitrofurazone Pinkaway 40 g	1	12



## Onguent de nitrofurazone

Pour aider au traitement des infections bactériennes superficielles associées à certaines bactéries sensibles à la Nitrofurazone chez les chevaux.

**Chaque gramme contient :** 2 mg de Nitrofurazone dans une base de Polyglycols hydrosolubles.

Code	Description	Emballage	Caisse
PV-Nitro400g	Onguent de nitrofurazone 400 g	1	12



## Solution de nitrofurazone

Indiquée pour le traitement des infections du système reproducteur et des problèmes de fertilité des juments causés par certaines souches de staphylocoques, de streptocoques, de E Coli et de salmonelles sensibles à l'action antimicrobienne de la Nitrofurazone.

**Contient :** 0.2% de Nitrofurazone

Code	Description	Emballage	Caisse
PV-Nitro4L	Solution de nitrofurazone 4 L	1	4



## Pommade d'acétate de chlorhexidine Inhibit

Antibactérien • Antifongique

Pour aider au traitement des infections fongiques, des abcès, des infections de la peau et des plaies et après une intervention chirurgicale mineure chez le chien, le chat et le cheval.

**Ingrédient actif :** Chlorhexidine acetate 1%

Code	Description	Emballage	Caisse
DVL-Inhibit	Pommade d'acétate de chlorhexidine Inhibit 50 g	1	12



## Tolnoxequine en crème

Tolnoxequine Thrush Treatment est une crème propre et agréable qui s'applique facilement pour traiter efficacement les affections occasionnelles et récurrentes du muguet sans dégâts collants, taches ou déversement.

**Ingrédient actif :** 1% de Tolnaftate

Code	Description	Emballage	Caisse
PV-Tolnoxequine	Tolnoxequine en crème 50 g	1	12



## Solution nettoyante pour les oreilles

DVL Ear Clean Solution pour chiens et chats

- La solution DVL Ear Clean est assez douce pour une utilisation de routine chez les chiens et les chats ou pour aider à prévenir les infections de l'oreille externe.
- Assèche l'excès d'humidité et acidifie
- Contient de l'aloë vera pour apaiser les irritations légères

**Ingrédients actifs :** Alcool éthylique dénaturé 10%, Acide lactique 1.76%

Code	Description	Emballage	Caisse
DVL-EarClean	Solution nettoyante pour les oreilles 237 ml	1	12



LINIMENTS ET SOINS DES MEMBRES

**Lotion à friction 3 en 1 pour chevaux**

Liniment utilisé comme un revigorant astringent et une lotion à friction avec des propriétés antiseptiques. Pour un usage chez les chevaux afin d'aider au soulagement symptomatique des foulures, de la boiterie et des douleurs musculaires.

**Ingrédients actifs :** Salicylate de méthyle 50.0 mg/ml, Menthol 20.0 mg/ml, Camphre 25.0 mg/ml, Thymol 5.0 mg/ml, Huile de térébenthine (huile de Térébinthe) 125 mg/ml, Huile de ciguë 5.0 mg/ml, Oléorésine de Capsicum 0.05 mg/ml

Code	Description	Emballage	Caisse
BUC-3/1-475ml	Lotion à friction 3 en 1 pour chevaux 475 ml	1	12



BUC-3/1-475ml

**Liniment antiseptique SHIN-BAND 250 ml**

Liniment réulsif antiseptique pour un usage chez les chevaux afin de prévenir la périostite du canon et pour soulager les symptômes de la douleur et du malaise associés aux suros, osselets, gonflement du genou, tendons irrités, douleurs musculaires et chevilles endolories.

**Ingrédients actifs :**

Salicylate de méthyle 84.63 mg/ml, Iode 47.44 mg/ml, Camphre 31.17 mg/ml, Alcool isopropylique 564.40 mg/ml, Gomme de Benjoin 20.46 mg/ml, Iodure de potassium 13.77 mg/ml

Code	Description	Emballage	Caisse
BUC-ShinBand	Liniment antiseptique SHIN-BAND 250 ml	1	12



BUC-ShinBand

**Liniment BLUE SPORT 475 ml**

Un liniment épais et non gras à utiliser pour aider à soulager temporairement les courbatures et raideurs mineures causées par un surmenage. Soutient la santé des muscles et des articulations après un entraînement ou une compétition intense.

**Ingrédients actifs :**

Salicylate de méthyle 3%, Menthol 1.7%, Camphre 1.7%

Code	Description	Emballage	Caisse
PV-BlueSport	Liniment BLUE SPORT 475 ml	1	12



PV-BlueSport



PV-Epsom

**Sel Epsom (USP) 2 kg**

Code	Description	Emballage	Caisse
PV-Epsom	Sel Epsom (USP) 2 kg	1	6

**MagicBrush® baume pour la peau des chevaux**

Ce baume aux ingrédients de haute qualité soulage la peau stressée et les démangeaisons causées par diverses influences environnementales.

- La formule spéciale non-grasse pénètre et est absorbée rapidement dans les couches cutanées stressées, procurant un soin intensif et durable !
- Extraits de calendula, de carotte et de millepertuis renforçant la résistance de la peau et du pelage. Le liquide sulfurique est connu pour atténuer les démangeaisons et la tendance au frottement.

Code	Description	Emballage	Caisse
3223375	MagicBrush Skin Care baume pour la peau 500 ml	1	12
3223376	MagicBrush Skin Care baume pour la peau 2000 ml	1	4



3223375



3223376

**MagicBrush® Equifresh gel rafraîchissant 500 ml**

- Pour le cheval et le cavalier
- Rafraîchit les pattes, les tendons, les muscles et les articulations du cheval fatigué
- Appliquer immédiatement après l'entraînement ou les promenades
- Absorption immédiate, ne laisse pas de résidu sur le pelage
- Arnica, de la menthe, du gingko et de la camomille

Code	Description	Emballage	Caisse
3223440	MagicBrush Equifresh gel rafraîchissant 500 ml	1	12



3223440

## BANDAGES

## Couteau à bandage avec manche

- Développé par des professionnels du parage
- Retrait facile et sans risque de blessure des bandages à ongles
- Forme courbe sans risque de blessure
- Lame très tranchante et remplaçable
- Convient également au retrait des bracelets, colliers de marquage et à l'ouverture de balles de paille

Code	Description	Emballage	Caisse
16830	Couteau à bandage avec manche de 80 cm	1	10
16831	Tête de coupe pour couteau à bandage	1	10



## Couteau Wrapid-CUT pour bandage

- Instrument de coupe unique et spécialement conçu pour couper et retirer les bandages, les chevillères d'identification et les étiquettes d'oreille.
- La poignée est dotée d'une protection s'étendant sur la longueur de l'instrument pour séparer l'utilisateur du bord tranchant de l'instrument.
- De nombreuses utilisations supplémentaires, y compris l'élimination de la fourrure emmêlée sur les chiens et les chats, les chirurgies de gros animaux, la chasse ou toute autre application nécessitant une coupe sûre et efficace.

Code	Description	Emballage	Caisse
MA38500	Couteau Wrapid-CUT pour bandage	1	12



## Bandages cohésifs EquiLastic 4" bte/12

- Bandage auto-adhésif hautement élastique
- Résiste longtemps à la déchirure tout en restant facile à enlever
- Ne colle pas aux poils, mais uniquement sur lui-même
- Pose facile même aux endroits délicats
- Bande à utiliser en toute saison pour protéger les sous-bandes et autres applications ( 10 cm X 4.5 m )

Code	Description	Emballage	Caisse
1692	Bandages cohésifs EquiLastic 4" blanc	12	12
1694	Bandages cohésifs EquiLastic 4" rouge	12	12
1695	Bandages cohésifs EquiLastic 4" bleu	12	12
1697	Bandages cohésifs EquiLastic 4" noir	12	12
16554	Bandages cohésifs EquiLastic 4" vert	12	12
16555	Bandages cohésifs EquiLastic 4" violet	12	12



## Bandages cohésifs SyrFlex 4" bte/18

- Auto-adhésif, maintient la forme et la taille d'origine, offre la technologie «Starting Line » pour faciliter le déroulement.
- Fournit une compression légère et uniforme. Ne se resserre pas avec l'usure.
- Résiste à une traction de 8 livres. Emballés individuellement.

Code	Description	Emballage	Caisse
TA3400BL	Bandages cohésifs SyrFlex 4" bleu	18	6
TA3400BLK	Bandages cohésifs SyrFlex 4" noir	18	6
TA3400CP	Bandages cohésifs SyrFlex 4" assortis	18	6
TA3400GRN	Bandages cohésifs SyrFlex 4" vert	18	6
TA3400HP	Bandages cohésifs SyrFlex 4" rose	18	6
TA3400NAT	Bandages cohésifs SyrFlex 4" naturel	18	6
TA3400OR	Bandages cohésifs SyrFlex 4" orange	18	6
TA3400PUR	Bandages cohésifs SyrFlex 4" mauve	18	6
TA3400RED	Bandages cohésifs SyrFlex 4" rouge	18	6
TA3400WH	Bandages cohésifs SyrFlex 4" blanc	18	6
TA3400YEL	Bandages cohésifs SyrFlex 4" jaune	18	6



## SyrFlex Bandages à sabot 4" bte/100

Format économique, boîte de 100 rouleaux

Code	Description	Emballage	Caisse
TA3400HW-HP	SyrFlex Bandages à sabot 4" rose	100	1
TA3400HW-O	SyrFlex Bandages à sabot 4" orange	100	1
TA3400HW-R	SyrFlex Bandages à sabot 4" rouge	100	1



## Bandage adhésif VetTape Noir

- Adhésif caoutchouc très collant, respirant, fixation sûre
- Parfaitement approprié aux pansements et soins des sabots
- Recommandé par les vétérinaires !

Code	Description	Emballage	Caisse
16390	Bandage adhésif VetTape noir 5 cm x 5 m	1	12



## Compresse Absorba

Excellent rembourrage absorbant, spongieux, doux et poreux.

Code	Description	Emballage
16453	Compresse Absorba 10 cm x 5 m	1



## Coton hydrophile Cottino Vet

- 100 % coton, très absorbant et très doux.
- Emballage sachet nylon.

Code	Description	Emballage
16454	Coton hydrophile Cottino Vet 14 cm emb/250 g	1



## Rouleau d'ouate Rollino

- Bande d'ouate synthétique utilisable comme rembourrage sous divers types de pansements.
- Fabriqué en fibre de polyester non absorbante pour éviter d'adhérer à la blessure.
- Doux et robuste et se déroule facilement pour une application directement sur la peau.

Code	Description	Emballage
16464	Rouleau d'ouate Rollino 10cm x 3m	8



16464

## TechnoCast Bandage durcissant et de soutien

- Bandage de soutien synthétique à durcissement rapide pour une application facile dans la zone du sabot des bovins, des chevaux et d'autres petits et grands animaux.
- Utilisation simple : tremper le bandage dans l'eau, l'appliquer, presser dessus, laisser sécher, c'est terminé !
- En tissu de polyester imprégné d'un mélange de résines de polyuréthane réactif à l'eau. Durcissement et mise en charge en quelques minutes !
- Stabilité extrêmement élevée combinée à un faible poids.
- Conditionnement individuel et hermétique dans un sachet à revêtement en aluminium
- Plusieurs utilisations possibles pour sabots et ongles : sabots blessés et en mauvais état, également lors du passage de sabots ferrés en non ferrés et pour ongles ne pouvant plus être traités avec des blocs.
- Efficace jusqu'à 4 semaines.

Code	Description	Emballage	Caisse
16580	TechnoCast Bandage durcissant et de soutien 7.5 cm x 360 cm	1	18



ADHÉSIFS

**Colle bicomposante Technobase 2CB**

- Colle ultime deux composants pour un usage professionnel
- La coloration bleue indique immédiatement que le mélange est correct
- Formule éprouvée pour une vitesse de durcissement optimisée
- Application possible dans un angle de 45° et de 90°
- La remise en charge de l'onglon est possible après env. 3 minutes (en cas de stockage correct du produit conforme à plus de 15 °C)
- Adhère fortement et durablement sur les semelles en bois et blocs de caoutchouc



Code	Description	Emballage	Caisse
16282	Colle bicomposante Technobase 2CB 210 ml	1	12

**Colle bicomposante Technobase 2CB Super Fast 210 ml**

- Colle bicomposante à durcissement rapide à une température ambiante de 20 °C pour l'utilisateur professionnel expérimenté
- Formule élaborée avec des professionnels des soins des onglons pour un durcissement aussi rapide que possible (25 secondes)
- Application possible dans un angle de 45° et de 90°
- La remise en charge de l'onglon est possible après env. 3 minutes (en cas de stockage correct du produit conforme à plus de 15 °C)
- Adhère fortement et durablement sur les semelles en bois et blocs de caoutchouc
- Cartouche facile à ouvrir et à refermer en quelques tours de main et sans outil



Code	Description	Emballage	Caisse
16293	Colle bicomposante Technobase 2CB Super Fast 210 ml	1	12

**Canule mélangeuse verte pour tube 200 & 210 ml**

Code	Description	Emballage
16273	Canule mélangeuse verte pour tube 200 & 210 ml emb/10	10
16273-100	Canule mélangeuse verte pour tube 200 & 210 ml emb/100	100



**Kit de départ Technobase 2CB**

- **Kit de départ Technobase inclut:**
- (1) 16282 Colle bicomposante Technobase 2CB 210 ml
- (1) WT-205M200 Pistolet applicateur pour tube 200 & 210 ml
- (1) 16273 Canule mélangeuse verte pour tube 200 & 210 ml emb/10
- (10) 16105 Bloc bois franc rayures croisés XL 5 1/8 x 2 1/8 x 15/16

Code	Description	Emballage
16282-KIT	Kit départ Technobase: 1 tube de colle, 1 applicateur, 10 embouts & 10 blocs	1



**Réservoir chauffant HeatBox**

- La solution idéale pour l'utilisation de colles bicomposantes pour le soin des onglons en hiver ! Une température constante de 20 °C dans la chambre à l'aide d'un thermostat intégré. Convient à tous les tubes de 200 ml et 210 ml courants.
- Le maintien de la température des produits chimiques est toujours critique et c'est ici qu'intervient HeatBox en tant que solution optimale pour maintenir deux tubes à la température requise pendant l'utilisation dans l'étable
- Une chambre thermique pour le tube dans le pistolet et une pour le tube de recharge
- Témoin lumineux de contrôle de l'alimentation électrique. Avec support mural pour la fixation.

Code	Description	Emballage
16279	Réservoir chauffant HeatBox	1
16279-1	Bloc d'alimentation HeatBox 110 volts	1



### Pistolet applicateur chargement latéral tube 200 & 210 ml

- Chargement latéral, construction robuste
- Spécialement adapté pour les tubes de colle bicomposante de 200 ml ou 210 ml

Code	Description	Emballage
DM2C-200	Pistolet applicateur chargement latéral tube 200 & 210 ml	1



DM2C-200

### Pistolet applicateur pour tube 200 & 210 ml

- Spécialement adapté pour les tubes de colle bicomposante de 200 ml ou 210 ml
- Construction robuste

Code	Description	Emballage
WT-205M200	Pistolet applicateur pour tube 200 & 210 ml	1

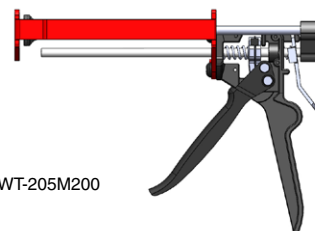

WT-205M200

### Pistolet applicateur à batterie pour tube 200 & 210 ml

- Pour cartouches doubles de 200 ml & 210 ml - 1:1
- Alimenté par une batterie 7.2V Li-ion
- Vitesse variable. Vitesse maximale: 8.0mm./sec. Poussée maximale : 500 kgs
- Fonction anti-goutte
- L'ensemble inclus: une mallette de transport en plastique rigide. 2 batteries 7,2 V Li-ion. 1 chargeur

Code	Description	Emb.
MP-358T200-2	Pistolet applicateur à batterie pour tube 200 & 210 ml	1
358B20	Batterie 7.2V recharge pour pistolet applicateur	1



MP-358T200-2

358B20

## BLOCS

### Bloc de bois franc

Longueur: Régulier 4 3/8" - XL 5 1/8" • Largeur: 2 1/8" • Épaisseur: 15/16

Code	Description	Emballage	Caisse
16104	Bloc bois franc rayures croisées	1	100
16105	Bloc bois franc rayures croisées XL	1	50



### Bloc de bois franc cunéiforme

- Longueur: régulier 4 3/8" - XL 5 1/8" • Largeur: 2 1/8"
- Épaisseur: talon:15/16 - pointe:11/16"

Code	Description	Emballage	Caisse
16132	Bloc bois franc cunéiforme rayures croisées	1	50
16133	Bloc bois franc cunéiforme rayures croisées XL	1	50



### Bloc de bois franc mince

Longueur: régulier 4 3/8" - XL 5 1/8" • Largeur: 2 1/8" • Épaisseur: 1/2"

Code	Description	Emballage	Caisse
16134	Bloc bois franc mince rayures croisées	1	50
16135	Bloc bois franc mince rayures croisées XL	1	80



## Bloc de plastique BOHNING

### AVANTAGES DU BOHNING BLOCK

- **RESTE EN PLACE:** Le motif en nid d'abeille crée une liaison ultra forte avec la colle et évite le gaspillage de colle.
- **AUCUN CHAUFFAGE NÉCESSAIRE:** Notre processus de fabrication ne laisse aucun résidu huileux, vous n'avez donc pas à perdre de temps à le brûler avant l'application
- **UTILISATION BIDIRECTIONNELLE:** Peut être retourné pour être utilisé de chaque côté du sabot.
- **MOBILE:** Trou pour cordon incorporé pour un accès facile
- **DEUX TAILLES DISPONIBLES:** Petit et grand
- **DEUX ÉPAISSEURS:** 15 mm d'épaisseur et 22 mm d'épaisseur

Code	Description	Emb.	Caisse
HBCL	Bloc de plastique BOHNING mince 121 x 48 x 15 mm	1	50
HBPU	Bloc de plastique BOHNING mince XL 134 x 54 x 15 mm	1	50
HBNO	Bloc de plastique BOHNING standard 121 x 48 x 22 mm	1	50
HBHP	Bloc de plastique BOHNING standard XL 134 x 54 x 22 mm	1	50

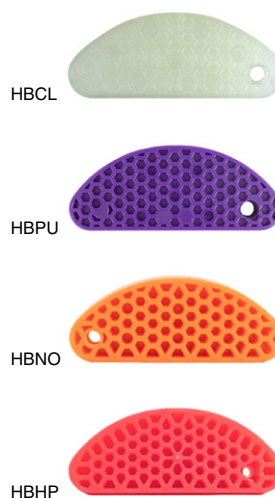

## DISQUES À SABOTS

### Disques à sabot en aluminium haute résistance

- Pour traitement de la sole, de la muraille, de l'ergot et de l'espace interdigité
- Enlèvement élevé pour un travail rapide
- Faible poids et disposition asymétrique des lames assurant un fonctionnement encore plus silencieux
- Forme particulière permettant de voir l'onglon
- Lames de parage réversibles utilisables sur 2 faces d'un excellent rapport qualité-prix
- Maniement facile : vissage direct du disque sur l'axe de la meuleuse d'angle
- Matériau : aluminium à haute rigidité avec un revêtement dur comme de l'acier
- Pour meuleuses d'angle à partir de 800 watts

Code	Description	Emballage
163002	Disque à sabot en aluminium haute résistance 4 couteaux	1
163003	Ensemble de couteaux pour 163002	10
163005	Ensemble de couteaux R5 pour 163002	10



163002

### Disques à sabot aluminium Profi 3 et 6 couteaux

- Pour le soin professionnel des sabots, nous proposons un outil innovant: le disque à 3 ou 6 couteaux!
- L'arrangement géométrique des couteaux a été optimisé et peut maintenant garantir une meilleure performance de meulage pour max. 700 animaux par ensemble de couteaux (ou 2800 sabots). Le disque est en aluminium, ce qui facilite la manipulation. L'angle des pastilles de coupe permet à la corne d'être retirée plus rapidement et plus doucement.
- Les couteaux de coupe peuvent être utilisés des deux côtés et sont remplaçables individuellement. Hauteur de coupe 1,2 mm et 1,8 mm avec élévateur.

Code	Description	Emballage	Caisse
16316	Disque à sabot aluminium Profi 3 couteaux	1	1
16318	Disque à sabot aluminium Profi 6 couteaux	1	1
16320	Ensemble de couteaux Profi	Emb/3	25



### Disque à sabot Philipsen double face

Granulosité 30 et 10, recommandé pour les utilisateurs expérimentés

Code	Description	Emballage
16337	Disque à sabot Philipsen 115 mm double	1
16338	Disque à sabot Philipsen 125 mm double	1

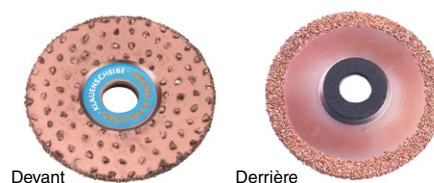

### Disque à sabot Philipsen faible densité

Granulosité 30, recommandé pour les sabots mous.

Code	Description	Emballage
16340	Disque à sabot Philipsen 115 mm faible densité	1
16344	Disque à sabot Philipsen 125 mm faible densité	1

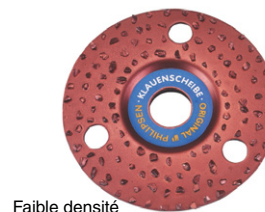

Faible densité

### Disque à sabot Philipsen forte densité

Granulation 30, recommandé pour les sabots durs.

Code	Description	Emballage
16342	Disque à sabot Philipsen 115 mm forte densité	1
16343	Disque à sabot Philipsen 125 mm forte densité	1



Haute densité

### Disque à sabot Standard

Granulation 30, excellente valeur pour le prix.

Code	Description	Emballage
16348	Disque à sabot Standard 115 mm	1
16349	Disque à sabot Standard 125 mm	1

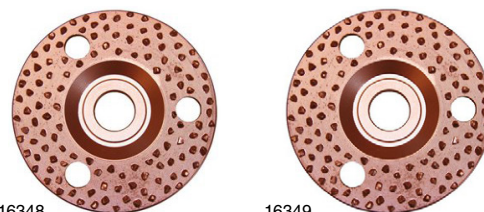

16348

16349

### Disque à sabot Standard double 115 mm

Granulation 30, double face, excellente valeur pour le prix.

Code	Description	Emballage
16359	Disque à sabot Standard double 115 mm	1



Devant

Derrière

### Disque à sabot P6

Surface de contact inclinée, bonne maniabilité et haute efficacité ergonomique. La lame en carbure est fabriquée à partir de l'alliage à grain le plus fin avec une durabilité améliorée qui permet de traiter jusqu'à 750 vaches.

Code	Description	Emballage
16358	Disque à sabot P6 105 mm	1
16360	Disque à sabot P6 125 mm	1



16358

16360

OUTILS

**Couteau à sabot KERBL®**

- Bonne capacité de coupe et d'affûtage malgré un prix économique
- Lame en acier inoxydable. Poignée en bois façonnée

Code	Description	Emballage	Caisse
16160	Couteau à sabot KERBL double	1	10
16163	Couteau à sabot KERBL droitier	1	10
16164	Couteau à sabot KERBL gaucher	1	10



**Couteau à sabot Profi**

Fabriqu  en acier de haute qualit  sp cifique aux outils de coupe. Lame durable facile   aiguiser avec une poign e en bois fin.

Code	Description	Emballage	Caisse
16801	Couteau � sabot Profi lame �troite droitier	1	10
16802	Couteau � sabot Profi lame large droitier	1	10
16803	Couteau � sabot Profi lame �troite gaucher	1	10
16804	Couteau � sabot Profi lame large gaucher	1	10
16805	Couteau � sabot Profi lame large double	1	10



**Couteau   sabot SuperProfi**

Ce couteau est destin  aux pareurs de sabots professionnels, mar chal-ferrants ainsi que pour tous ceux qui recherchent un outil de qualit  professionnelle. Acier sp cial fortement alli  pour une longue dur e de vie et d'excellentes propri t s d'aiguisage. Aff tage de scalpel   0   pour un tranchant et des performances de coupe exceptionnelles. Poign e ergonomique en bois de h tre trait  thermiquement.

Code	Description	Emballage	Caisse
16814	Couteau � sabot Super Profi lame �troite droitier	1	10
16815	Couteau � sabot Super Profi lame �troite gaucher	1	10



**Couteau   sabot Profi pour mouton et ch vre**

Lame double courte en acier inoxydable de haute qualit , longue dur e de vie du mat riau et excellentes propri t s d'aiguisage. Bois noble r sistant   l'eau et aux graisses avec un design ergonomique.

Code	Description	Emballage	Caisse
16819	Couteau � sabot Profi pour mouton lame double	1	10



**Couteau   sabot ProfiCurv®**

- Lame   boucle pour droitiers et gauchers ou pour travailler des deux c t s
- Acier sp cial fortement alli  pour plus de long vit  et une plus grande r sistance   l'aff tage
- Aff tage sp cial pour un tranchant et un comportement de coupe extraordinaires
- Poign e ergonomique en bois de h tre   traitement thermique
- Transmission parfaite de la force gr ce   un effet de levier optimis  entre la poign e et la lame

Code	Description	Emballage	Caisse
16823	Couteau � sabot ProfiCurv droitier	1	10
16824	Couteau � sabot ProfiCurv gaucher	1	10
16825	Couteau � sabot ProfiLoop	1	10



## Couteau à sabot Aesculap®

Les couteaux à sabot Aesculap sont réputés pour être extrêmement résistants. La lame ainsi que la poignée ergonomique répondent aux exigences les plus élevées, ce qui est connu et apprécié par les utilisateurs professionnels depuis de nombreuses années.

Fabriquée en acier spécial incassable et inoxydable, la lame a une durée de vie particulièrement longue.

Code	Description	Emb.	Caisse
GTA300	Couteau à sabot Aesculap droitier lame étroite	1	10
GTA302	Couteau à sabot Aesculap droitier lame large	1	10
GTA305	Couteau à sabot Aesculap gaucher lame étroite	1	10
GTA307	Couteau à sabot Aesculap gaucher lame large	1	10
GTA310	Couteau à sabot Aesculap forme Danoise droitier lame étroite	1	10
GTA311	Couteau à sabot Aesculap forme Danoise gaucher lame étroite	1	10
GTA315	Couteau à sabot Aesculap double lame étroite	1	10
GTA316	Couteau à sabot Aesculap double lame moyenne	1	10
GTA317	Couteau à sabot Aesculap double lame moyenne	1	10
GTA320	Couteau à sabot Aesculap Expert droitier lame étroite	1	10
GTA321	Couteau à sabot Aesculap Expert gaucher lame étroite	1	10
GTA322	Couteau à sabot Aesculap ProCut poignée plastique droitier	1	10
GTA323	Couteau à sabot Aesculap ProCut poignée plastique gaucher	1	10



## Lime à affûter au diamant DICK

Outil professionnel. Lime enduite de diamant, idéale pour tous les types de couteaux de sabot.

Code	Description	Emballage	Caisse
16169	Lime à affûter au diamant DICK 31 cm	1	5

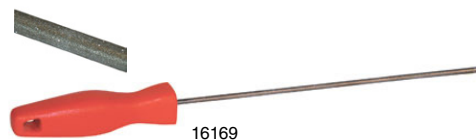

## Cisaille onglons KERBL 26 cm

- Pour moutons
- Modèle robuste, lames de coupe de qualité

Code	Description	Emballage
16391	Cisaille onglons KERBL 26 cm	1



## Cisaille onglons ClawCut PRO

- Pince coupe-onglons compacte pour le soin des onglons des moutons, chèvres, alpagas
- Lames en acier au carbone traitées thermiquement pour une coupe propre des sabots durs
- Verrouillage facile à utiliser d'une seule main
- Taille pratique et poids léger pour une utilisation quotidienne
- Longueur : 20cm / Longueur du manche : 10cm / Longueur de lame: 5cm

Code	Description	Emballage
16495	Cisaille onglons ClawCut PRO dentelée	1
16496	Cisaille onglons ClawCut PRO non dentelée	1



## Pince à sabot KERBL 36 cm / 14"

Code	Description	Emballage
16182	Pince à sabot KERBL 36 cm / 14"	1



### Coupe-onglons articulé

Code	Description	Emballage
163	Coupe-onglons articulé	1
164	Lames (2) de remplacement pour 163	2



164

### Pince pour tester les sabots

Code	Description	Emballage
1619	Pince pour tester les sabots acier inox	1



1619

### Râpe à sabots

Code	Description	Emballage	Caisse
16161	Râpe à sabot standard 35 cm	1	5
16165	Râpe à sabot DICK 30 cm	1	5



16161

16165

### Pince Gouge

Code	Description	Emballage
SI-081130	Pince gouge courbe 18 cm - 7"	1
SI-081131	Pince gouge droite 18.5 cm - 7 1/4"	1
SI-081136	Pince gouge étroite courbe 18 cm - 7"	1
SI-081137	Pince gouge étroite droite 18 cm - 7"	1

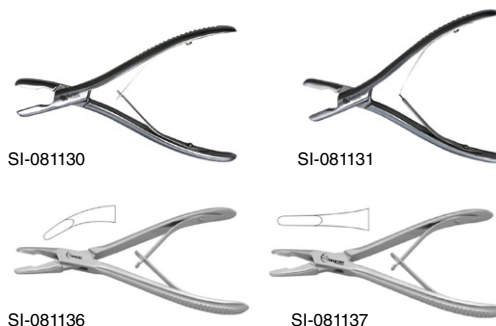

SI-081130

SI-081131

SI-081136

SI-081137

### Mesure à sabot Demotec®

Conçue pour fournir des mesures objectives pour le processus de coupe de griffes, le Claw Check est un dispositif facile à utiliser qui sert cinq fonctions: mesurer l'angle entre les onglons et la paroi de l'onglon antérieur, la longueur de la paroi antérieure, la hauteur des deux onglons, la surface de contact et la pente du sabot.

Code	Description	Emballage	Caisse
CC100	Mesure à sabot Demotec	1	1



### Tablier de parage

- En matériau PVC résistant
- Avec de nombreuses poches et possibilités de rangement pour les outils de maréchalerie
- Taille unique et réglable grâce à des sangles
- Version longue sans séparation des jambes
- Lavable facilement à l'eau et avec un détergent doux
- Matériau souple pour une liberté de mouvement suffisante

Code	Description	Emb.
163102	Tablier de parage long 123 cm	1
163101	Tablier de parage avec ouverture au niveau des jambes 128 cm	1



Devant

Arrière

Devant

Arrière

## TRAITEMENT DES SABOTS

## Hoof &amp; Claw Spray pour onglons et sabots 200 ml

- Spray de soin qui crée un film noir et oléagineux sur les sabots, onglons et autres tissus cornéens
- Protège de l'humidité et des autres facteurs nocifs (urine, lisier, etc.)
- Grâce à sa couleur noire intense, le spray Hoof & Claw est également idéal pour l'embellissement des sabots lors de compétition et d'exposition

Code	Description	Emballage	Caisse
16402	Hoof & Claw Spray pour onglons et sabots 200 ml	1	12



16402

## Technobase Hoof care gel SaliVera 500 ml

- Gel à formule spécialement conçue pour le soin et le nettoyage des onglons et sabots particulièrement sollicités. Contient de l'acide salicylique et de l'aloé vera. Grâce à l'acide salicylique, la peau de l'espace interdigital reste saine.
- Facile à appliquer grâce à une viscosité optimisée
- Le gel convient aux vaches laitières, veaux, chevaux, moutons et chèvres

Code	Description	Emballage	Caisse
163630	Technobase Hoof care gel SaliVera 500 ml	1	6



163630

## MagicBrush® graisse noire pour les sabots

- Préviend le dessèchement du sabot et donne au sabot un aspect soigné et sain
- Grâce à une application quotidienne, les sabots de votre cheval sont protégés de manière optimale contre les agressions extérieures
- La corne reste élastique et respirante, le sabot est nourri de manière optimale et conserve sa brillance

**Ingrédients actifs :** Huiles végétales, cires et extrait de laurier

Code	Description	Emballage	Caisse
3223436	MagicBrush graisse noire pour les sabots 1000 ml	1	6
3223378	MagicBrush graisse noire pour les sabots 2500 ml	1	3



3223436



3223378

## MagicBrush® huile pour les sabots 450 ml avec brosse

- Huile 1er choix pour sabots à base d'huile de laurier
- Empêche le sabot de se dessécher et de devenir cassant pour un aspect soigné et sain
- Avec une application quotidienne, les sabots de votre cheval sont protégés de manière optimale contre les agressions extérieures
- La corne reste élastique et respirante, le sabot est nourri de manière optimale et conserve sa brillance

**Ingrédients actifs :** Huile d'avocat, de l'huile de noix de macadam et de la vitamine E

Code	Description	Emballage	Caisse
3223439	MagicBrush huile pour les sabots 450 ml avec brosse	1	12



3223439

## Conditionneur à sabot liquide Hoof Care 946 ml

Hoof Care est un onguent hydratant topique pour les sabots. Pour aider au traitement des sabots secs et craquelés et à la prévention des fissures, pour maintenir la souplesse du sabot, etc.

**Ingrédients actifs :** Huile de pied de boeuf 150.4 mg/ml, Lanoline 90 mg/ml, Huile de térébenthine 79.1 mg/ml, Goudron de pin 36 mg/ml, Phénol 2.7 mg/ml.

Code	Description	Emballage	Caisse
PV-HoofCare	Conditionneur à sabot liquide Hoof Care 946 ml	1	6



PV-HoofCare

## Goudron de pin 900 ml

Code	Description	Emballage	Caisse
PV-Pinetar900ml	Goudron de pin 900 ml	1	9



PV-Pinetar900ml

## Solution hydratante Sure Hoof 946 ml

Sure Hoof est une solution hydratante pour les sabots durs, secs et fragiles. Elle contient de l'huile de poisson, du goudron de pin et d'autres extraits d'huiles qui pénètrent profondément dans la muraille du sabot. Son action aide à restaurer l'humidité et la souplesse pour avoir des sabots plus forts et plus flexibles en plus d'en améliorer la couleur, l'éclat et la texture.

### Ingrédients actifs :

Huile de poisson 44,6% p/p, Goudron de pin 34,6% p/p, Povidone iodée 20,0% p/p

Code	Description	Emballage	Caisse
PV-SureHoof	Solution hydratante Sure Hoof 946 ml	1	6



PV-SureHoof

## Conditionneur à sabot Venice Turpentine 473 ml (chevaux)

**Ingrédients actifs :** Pinus Palustris (Gomme) 65%, Huile essentielle de térébenthine (Larix decidua) 20%. Excipient : Huile minérale 15%

Code	Description	Emballage	Caisse
PV-Turpentine	Conditionneur à sabot Venice Turpentine 473 ml	1	10



PV-Turpentine

## SOINS DU PIS

### Support à pis avec sangle de cou

- Sangle de cou pour un meilleur ajustement
- Qualité éprouvée depuis plusieurs années
- Protège le pis contre les dommages dans les pâturages et dans les granges très fréquentées
- Ce filet est également très utile pour le traitement de la mammite
- Lors de la traite, il suffit de relâcher un crochet à ressort sur le filet

Code	Description	Emballage
1567	Support à pis avec sangle de cou, moyen, <b>M</b>	1
1568	Support à pis avec sangle de cou, Large, <b>L</b>	1
1569	Support à pis avec sangle de cou, Extra Large, <b>XL</b>	1



### Brûleur à pis Preventa avec réducteur de pression

- Le brûleur à pis Preventa élimine rapidement les poils du pis sans provoquer de douleur grâce à une flamme «froide»
- La tige de la torche est incurvée pour permettre un travail ergonomique en position debout
- Aide à prévenir la mammite et réduit le temps de préparation avant la traite
- Les pis sans poils sont plus faciles à nettoyer
- Fonctionne avec cartouche de gaz de 975 ml / 450 g (non incluse), suffisante pour 3 - 4 heures de fonctionnement

Code	Description	Emballage
15676	Brûleur à pis Preventa avec réducteur de pression	1



## Bouteille de gaz butane / propane 450 g

La cartouche de gaz PRIMUS de 975 ml est suffisante pour 3 - 4 heures de fonctionnement.

Code	Description	Emballage	Caisse
TA1862	Bouteille de gaz butane / propane 450 g	1	12



TA1862

## Bain de trayon vert

- Bain de trayon standard sans soupape de sécurité.
- La bouteille contient environ 300 ml. Réservoir gradué.

Code	Description	Emballage	Caisse
15656	Bain de trayon standard	1	20



15256

## Bain de trayon sans retour vert

- Un mécanisme anti-retour situé à l'intérieur du chapeau de soupape empêche le produit de trempage usagé de recouler dans le réservoir – hygiénique, pratique et sûr !
- Le produit de trempage utilisé est évacué et le gobelet peut à nouveau être rempli d'une pression sur le réservoir. Convient également à des produits de trempage visqueux grâce à son large tuyau d'aspiration.
- Réservoir gradué

Code	Description	Emballage	Caisse
15652	Bain de trayon sans retour vert	1	20



15652

## Bain de trayon FoamExpert vert 300 ml

- Avec tamis moussant spécial dans le réservoir
- Formation de mousse rapide et uniforme par simple compression
- Facile à démonter pour le nettoyage
- Bouteille en plastique mou pour un travail sans fatigue en cas de troupeaux plus grands
- Crochet de ceinture pratique

Code	Description	Emballage	Caisse
15648	Bain de trayon FoamExpert vert 300 ml	1	20



15648

## Vaporisateur à trayon avec buse métallique

- Pompe de pulvérisation de haute qualité avec buse en métal
- Inclinaison pour un accès optimal et ciblé du trayon
- Capacité approximative 500 ml

Code	Description	Emballage	Caisse
15256	Vaporisateur à trayon avec buse métallique	1	25



## Inserts naturels pour trayon

- Calme l'irritation des trayons blessés.
- La composition est proche du sébum naturel du canal de trayon.
- Ne contient pas de médicament et n'impose pas d'attente pour la traite.
- La consistance cireuse s'adapte parfaitement au canal et évite la cicatrisation.
- Si nécessaire, l'insert peut être retiré du canal du trayon à la main lors de la traite.

Code	Description	Emballage
1566	Inserts naturels pour trayon emb / 6	6



1566



**Implant de silicone jetable SIMPL**

- Pour prévenir la sténose du canal du trayon
- Flexible et adapté aux tissus

Code	Description	Emballage
SIMPL	Implants de silicone jetable SIMPL	20

**Tube de traite jetable STERIL**

- Le premier tube de traite jetable stérile
- Plus petit avec adaptateur Luer Lock

Code	Description	Emballage
STERIL	Tubes de traite jetables STERIL	20

**Embout stérile luer lock**

Utilisé pour donner des perfusions mammaires aux vaches laitières. Convient à n'importe quelle seringue.

Code	Description	Emballage
MA2115	Embout stérile pour seringue jetable	100

**Bandage à trayon**

Auto adhésif, doux et élastique, ne colle pas à la peau ou à la plaie. 6 cm x 5,0 m.

Code	Description	Emballage
15660	Bandage à trayon 6 cm x 5 m	1

**Onguent adoucissant et protecteur Red Udder 400 g**

Cet onguent soulage et protège dans les cas de coupures superficielles sur les trayons et le pis de tous les animaux de ferme. À utiliser également pour prévenir les trayons gercés.

**Ingédients actifs :**

Phénole 0.5 % / Eucalyptus 1.0 % / Salicylate de méthyle 0.5 % / Camphre 0.5 %

Dans une base d'onguent émoullent

Code	Description	Emballage	Caisse
DVL-Red400g	Onguent adoucissant et protecteur Red Udder 400 g	1	12

**Onguent antiseptique Udder Budder 400 g**

Onguent pénétrant antiseptique pour utilisation sur les trayons et le pis dans le traitement de trayons gercés, de coupures superficielles et d'égratignures.

Ce produit peut également être utilisé pour le traitement d'une plaie en application sur une gaze dans un pansement ou encore pour activer la circulation.

**Ingédients actifs :** Acide carbolique 0.3 % / Huile de térébenthine 6.0 % / Eucalyptol 1.0 % / Lanoline 5.0 % Salicylate de méthyle 0.3 % / Créosote 0.2 % / Dans une base de pommade apaisante

Code	Description	Emballage	Caisse
DVL-Budder400g	Onguent antiseptique Udder Budder 400 g	1	12



### Onguent adoucissant Lanovet 400 g

À utiliser après chaque traite pour le traitement des trayons gercés, coupures légères et égratignures chez les bovins. Lorsque les trayons sont douloureux et enflés, appliquer avant la traite avec parcimonie pour soulager et permettre une traite plus facile.

**Ingrédients actifs :** Salicylate de Méthyle 2% / Lanoline 5% / Dans une base de gelée de pétrole

Code	Description	Emb.	Caisse
DVL-Lanovet400g	Onguent adoucissant Lanovet 400 g	1	12



### Serviette à pis en microfibre 12" x 12" bleue

- Les serviettes en microfibre bleue Coburn sont douces, durables, réutilisables et absorbent 7 fois leur poids en eau
- Les serviettes laitières en microfibre Coburn Blue sont fabriquées à partir d'une microfibre plus fine qu'un fil de soie, permettant au chiffon d'atteindre les plis et les crevasses du pis pour un nettoyage plus approfondi
- Le tissu ne tue pas les bactéries mais a la propriété de piéger jusqu'à 99 % des bactéries et de les retenir jusqu'au lavage
- Il est recommandé de laver et de sécher à 140 degrés F
- Par rapport au coton, la microfibre est plus douce, plus durable, plus absorbante et sèche plus rapidement
- Les serviettes ourlées mesurent 12" x 12". Paquet de 50

Code	Description	Emb.	Caisse
MDT-06	Serviette à pis en microfibre 12" x 12" bleue	50	5



### Serviette à pis UdderoClean réutilisable

- Serviette à pis réutilisable pour le nettoyage du pis et la réduction des germes
- Tissus de fibre non-tissé offrant une excellente absorption
- Excellents résultats de nettoyage grâce à une surface très adhérente. Lavable à 95 °C

Code	Description	Emb.	Caisse
15666	Serviette à pis UdderoClean réutilisable 34 x 37 cm emb/50	50	6
15667	Serviette à pis UdderoClean réutilisable 29 x 27 cm emb/50	50	8



## TESTS DU LAIT

### Colostromètre

- Pour la détermination rapide et facile de la qualité du colostrum
- Il mesure la teneur en gammaglobuline grâce à la mesure de la densité
- La qualité du colostrum peut être lue sur l'échelle de couleurs de la tige

Code	Description	Emballage
1459	Colostromètre	1



### Réfractomètre pour mesurer le colostrum

- Déterminer précisément et rapidement la qualité du colostrum
- Le niveau de qualité est déterminé avec précision en regardant à travers la lentille

**Accessoires inclus :** une pipette, un tournevis, une lingette et un étui de haute qualité.

Code	Description	Emballage
1464	Réfractomètre pour mesurer le colostrum	1



## Test LDH du lait de vache pour la mammite

La mammite est considérée comme la maladie la plus courante et la plus coûteuse dans l'industrie laitière. Le détecter tôt est facile et abordable avec ce test subclinique de la bandelette pondéreuse.

Le test de la LDH de la mammite du lait est conçu pour mesurer la LDH (lactate déshydrogénase), une enzyme libérée dans le lait lorsque le tissu du pis est endommagé et que les cellules sont compromises en raison d'une infection.

Des études montrent que la mesure de l'activité de la LDH dans le lait est un moyen facile et rentable de détecter la mammite subclinique.

Comparativement aux tests de CSC, le dépistage de la LDH est tout aussi efficace (sinon plus), moins coûteux et permet une détection plus précoce, car les taux de LDH augmentent souvent plus tôt que le CSC.

Bien que la LDH soit corrélée au CSC, la LDH n'est pas aussi facilement affectée par le stress, la nutrition, la parité et le stade de lactation, ce qui en fait un indicateur plus fiable pour déterminer une infection du pis.

Utilisez ce test fiable à la ferme pour détecter la mammite subclinique avant qu'elle ne progresse et ne cause des dommages à vos vaches et à vos profits. Ce test mesure et quantifie spécifiquement la LDH, une enzyme courante dans le lait qui indique des lésions tissulaires.

Il suffit de tremper la bandelette dans du lait frais, puis de secouer cette dernière et ensuite de la comparer au tableau de résultat et ce après seulement trois minutes.

Code	Description	Emballage
AT02V50	Test LDH du lait de vache pour la mammite	50



## Test SCC mesure des cellules somatiques

UNE MEILLEURE FAÇON DE MESURER LE COMPTE DES CELLULES SOMATIQUES

**Facile** – Simple à utiliser avec des résultats objectifs et faciles à lire

**Rapide** – Procédure de 1 minute, résultats en 15 minutes

**Abordable** – Coûte bien moins cher que les tests de laboratoire et les testeurs électroniques

**À la ferme** – Testez à tout moment, sans laboratoire nécessaire

**Précis** – Fournit des résultats objectifs avec une cohérence de niveau de laboratoire

**Polyvalent** – Fonctionne avec des échantillons de quartier du pis et composé.

Chaque kit est fourni pour réaliser 50 tests : 50 bandelettes, 50 pipettes de prélèvement et un tampon chimique.

Code	Description	Emballage
AT03V50	Test SCC mesure des cellules somatiques	50



## Détecteur électronique de mammite Draminski® (1 coupe)

La nouvelle génération du détecteur à une tasse est conçue pour la détection indépendante de la mammite chez les vaches et les petits ruminants (y compris les moutons et les chèvres) au stade le plus précoce, visuellement indétectable.

**Protégez efficacement votre troupeau**

Aide à maintenir l'état de santé du troupeau

Améliore les résultats économiques de l'éleveur

Permet de détecter l'inflammation subclinique (asymptomatique)

Aide à prendre les mesures nécessaires pour prévenir le développement de la maladie

Accélère les décisions de traitement avant que les antibiotiques ne soient nécessaires

**Avantages de l'utilisation du détecteur de mammite MD4Q2**

Maximiser votre production de lait

Utilisation facile et intuitive

Logiciel sur ordinateur pour les éleveurs

Mémoire interne pour l'enregistrement des résultats

Parfait pour travailler dans toutes les conditions

2 ans de garantie

**L'ensemble contient :**

**Le détecteur de mammite DRAMINSKI MD4Q2**, une boîte de transport (pratique, légère, durable et résistante à l'eau), 4 piles AA, 1,5 V (LR6)

Le câble USB pour la communication avec l'ordinateur

Un cordon pour l'appareil (protège l'appareil contre les chutes et les dommages).

Code	Description	Emballage
DR-MD4Q	Détecteur électronique de mammite Draminski (1 coupe)	1



### Palette blanche pour test mammite

Code	Description	Emballage	Caisse
1513	Palette blanche pour test mammite	1	10



1513

### Flacon doseur pour test de lait

Code	Description	Emballage
1515	Flacon doseur pour test de lait 250 ml	1



1515

### Test du lait KerbaTest (Mammite)

- Test de la mammite du lait KerbaTEST (équivalant au CMT)
- Permet le décompte des cellules somatiques dans le lait cru
- Fournit des informations sur l'état du pis chez les vaches et les brebis avant l'apparition des signes cliniques de la mammite dans le lait tel que les flocons et le sang

Code	Description	Emballage	Caisse
1514	Test du lait KerbaTest (Mammite) 1 L	1	12
15141	Test du lait KerbaTest (Mammite) 5 L	1	4



1514

15141

### Kit test du lait: Solution Kerbatest 1L + palette + doseur

Le kit inclus: 1514 - 1 L de solution KerbaTEST pour la mammite du lait (équivalant au CMT). 1515 - Flacon doseur pour test de lait 250 ml. 1513 - Palette blanche pour test mammite.

Code	Description	Emballage
1514-kit	Kit test du lait: Solution Kerbatest 1 L + palette + doseur	1



1514-kit

### Batteur à lait manche inox 20"

Code	Description	Emballage
TA1854	Batteur à lait manche inox 20"	1



TA1854

### Mesureur gradué à poignée et à bec verseur

- Avec poignée et bec verseur. Empilable.

Code	Description	Emballage
291194	Mesureur gradué à poignée et à bec verseur 500 ml	1
291196	Mesureur gradué à poignée et à bec verseur 2000 ml	1
291182	Mesureur gradué poignée et bec verseur 5000 ml	1



### Tasse de dépistage en plastique

Code	Description	Emballage
1529	Tasse de dépistage en plastique	1



1529

### Tasse de dépistage pré-traité

- Crochet de ceinture pratique.

Code	Description	Emballage
15678	Tasse de dépistage pré-traité	1



**ACCESSOIRES DE TRAITE**

**Attache-queue type Allgäu**

Code	Description	Emballage
11280/10	Attache-queue type Allgäu emb/10	10

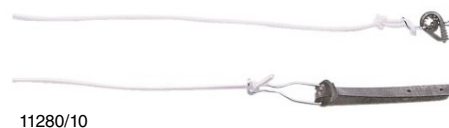

**Attaches**

Code	Description	Emballage
1129/5	Attache caoutchouc haut emb/5	5
11300/5	Attache caoutchouc bas emb/5	5
1131/5	Attache métal emb/5	5



**Siège de traite en bois**

- Pied en acier et ressort hélicoïdaux métalliques, siège en bois
- Sangles en nylon réglables
- Hauteur de 13"

Code	Description	Emballage
2910	Siège de traite en bois	1



2910

**Seau à lait avec graduation 30 L**

- Pour usage quotidien
- Peut être utilisé pour monitorer la production de lait de chaque vache
- Fonctionne également avec les machines à traire mobiles

Code	Description	Emballage
151050	Seau à lait avec graduation 30 L, ROUGE	1
151051	Seau à lait avec graduation 30 L, BLEU	1
151030	seau à lait avec graduation semi-transparent 30 L, BLEU	1
151031	seau à lait avec graduation semi-transparent 30 L, VERT	1



**Couvercle de seau à lait 30 L manchon**

- Polycarbonate transparent – extrêmement résistant et facile d'entretien
- Version plate pour seau à lait en plastique et en acier inoxydable de 25 / 30 litres

Code	Description	Emballage	Caisse
151058	Couvercle de seau à lait 30 L manchon DI 13 mm + DA 17 mm	1	20
151059	Couvercle de seau à lait 30 L manchon DI 16 mm + DA 20 mm	1	20



**Joint caoutchouc pour couvercle seau à lait 25 & 30 L**

Code	Description	Emballage	Caisse
151060	Joint caoutchouc pour couvercle seau à lait 25 & 30 L	1	26



**FILTRES À LAIT**

**Sana filtres disques 170 mm**

- Tissu non tissé haut de gamme de qualité alimentaire

Code	Description	Emballage	Caisse
46757	Sana filtres disques 170 mm	200	35



46757

**Sana Filtres chaussettes 70 g / m<sup>2</sup>**

- Sana Filtres à lait Premium 70 g. 70 g / m<sup>2</sup> - cousu
- Tissu non tissé haut de gamme de qualité alimentaire
- Haute résistance à la traction
- Filtration très fine
- Particulièrement adapté aux grandes quantités de lait et aux exigences les plus strictes
- Le goût et la qualité du lait sont protégés
- Plus de résistance à la traction grâce à une distribution et une perméabilité optimisées des fibres
- **Recommandé pour robots de traite.**

Code	Description	Emballage	Caisse
46826	Sana Filtre chaussette Premium 70 g / m <sup>2</sup> 2" x 24" emb/200	1	10
46827	Sana Filtre chaussette Premium 70 g / m <sup>2</sup> 2.25" x 24" emb/200	1	10
46828	Sana Filtre chaussette Premium 70 g / m <sup>2</sup> 4 7/8" x 33.5" emb/200	1	4
46829	Sana Filtre chaussette Premium 70 g / m <sup>2</sup> 3" x 23 3/8" emb/200	1	5
46839	Sana Filtre chaussette Premium 70 g / m <sup>2</sup> 2,25" x 12" emb/200	1	10
46840	Sana Filtre chaussette Premium 70 g / m <sup>2</sup> 4 7/8" x 17" emb/100	1	4
46740	Sana Filtre chaussette Premium 70 g / m <sup>2</sup> 620 x 78 mm emb/200	1	5



**Sana Filtres chaussettes 120 g / m<sup>2</sup>**

- Sana Filtres à lait Premium 120 g. 120 g / m<sup>2</sup> - cousus
- Tissu non-tissé haut de gamme de qualité alimentaire
- Filtration fine
- Résistance très élevée à la déchirure en l'état humide
- Spécialement adapté aux grandes quantités de lait et aux exigences les plus strictes
- **Recommandé pour robots de traite**

Code	Description	Emballage	Caisse
46783	Sana Filtres chaussette 120 g / m <sup>2</sup> 570 x 44 mm emb/100	1	10
46784	Sana Filtres chaussette 120 g / m <sup>2</sup> 1044 x 44 mm emb / 100	1	8
46786	Sana Filtres chaussette 120 g / m <sup>2</sup> 620 x 78 mm emb/ 100	1	8
46787	Sana Filtres chaussette 120 g / m <sup>2</sup> 1125 x 78 mm emb / 100	1	5



**INSÉMINATION**

**Détecteur de chaleur Draminski pour les vaches et juments**

**DETERMINATION DU MEILLEUR MOMENT POUR L'INSÉMINATION**

- Permet la détection de l'oestrus silencieux
- Facilite la définition de la date d'accouplement de la femelle dont l'oestrus est atypique
- Améliore les résultats économiques de l'élevage
- Une utilisation simple et intuitive
- La longueur de la sonde est adaptée à l'anatomie de l'animal
- Examen sûr et sans stress
- Connexion mini USB – actualisation à distance de l'appareil et transfert des données vers l'ordinateur
- Standard / Avancé – paramétrage du mode de travail à partir du menu
- Étanchéité – maintien de la propreté de l'appareil et désinfection après chaque examen

**CARACTÉRISTIQUES PRINCIPALES**

- Résultats fiables
- Grand écran avec rétroéclairage LED, économe en énergie
- Absolument sans danger pour les animaux et les hommes
- Ne nécessite pas de réglage périodique
- Mémoire pour 250 animaux et 200 000 mesures, avec la date et l'heure
- 2 ans de garantie

**LE KIT CONTIENT:**

- Le détecteur
- Une mallette de transport
- 4 piles de type AA 1,5 V (LR6)
- 1 câble USB pour communication avec l'ordinateur
- 1 attache de sécurité



Code	Description	Emballage
DR-EDC	Détecteur de chaleur Draminski pour les vaches et juments	1

**Pistolet IA CITO**

Code	Description	Emballage	Caisse
AI-GU-1112-10T	Pistolet IA CITO Dual Ring 0.25 & 0.50 cc	1	10
AI-GU-1212-10T	Pistolet IA CITO Dual Twist 0.25 & 0.50 cc	1	10



AI-GU-1112-10T



AI-GU-1212-10T

**Gaines universelles pour IA avec insert**

Code	Description	Emballage	Caisse
AG-001	Gaines universelles pour IA insert vert slit	50	20
AG-002	Gaines universelles pour IA insert bleu	50	20

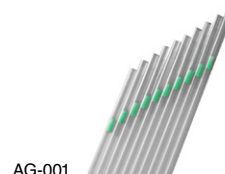

AG-001



AG-002

**Tubes pour infusion AGVET 21" avec embout percé emb/25**

- S'adapte à n'importe quelle seringue à embout Luer standard.
- Adaptateurs de connection non nécessaires.
- Fabriqué avec des polymères de haute qualité

Code	Description	Emballage	Caisse
AG054	Tubes pour infusion AGVET 21" avec embout percé emb / 25	25	40

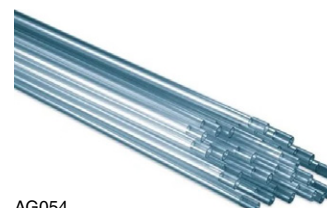

AG054

## Gaines IA Stérile SecuSert - Insert intégré fixe - emb/50

### Gaines stériles SECUSERT

#### Caractéristiques

- Insert fixe intégré, conception monobloc – stable et fiable
- Compatible paillettes 0,25 cc et 0,5 cc – ajustement précis, expulsion complète
- Introduction simultanée paillette + pistolet d'I.A. – gain de temps à l'insémination
- Gaine stérile, emballage individuel – hygiène optimale sur le terrain
- Extrémité lisse et arrondie – sécurité animale accrue
- Compatible pistolets push-on et à spirale – utilisation universelle

Les gaines stériles SECUSERT se distinguent par un insert fixe intégré et un emballage individuel stérile pouvant servir de chemise sanitaire lors de l'insémination artificielle.

#### Conception

L'insert (ou bouchon interne) est fusionné ou fixé à l'extrémité avant de la gaine, formant un composant unique et intégré.

#### Facilité d'utilisation

Cette conception simplifie la préparation et permet un gain de temps lors de l'insémination en facilitant l'introduction simultanée de la paillette et du pistolet d'I.A. dans la gaine.

#### Maintien sécurisé des paillettes

L'insert fixe assure un ajustement sûr et précis pour les paillettes de semence standard 0,25 cc et 0,5 cc, garantissant un positionnement optimal et une expulsion complète de la semence.

#### Hygiène

Gaine stérile emballée individuellement, avec un emballage pouvant servir de chemise sanitaire, contribuant à maintenir un haut niveau d'hygiène et à prévenir toute contamination externe.

#### Sécurité animale

L'extrémité avant est lisse et arrondie, réduisant les risques de traumatismes des membranes cervicales ou utérines lors de l'insertion.

#### Compatibilité

Compatible avec les pistolets d'insémination artificielle « push-on » et « à spirale ».

Code	Description	Emballage	Caisse
AG-005	Gaines IA Stérile SecuSert - Insert intégré fixe	50	20

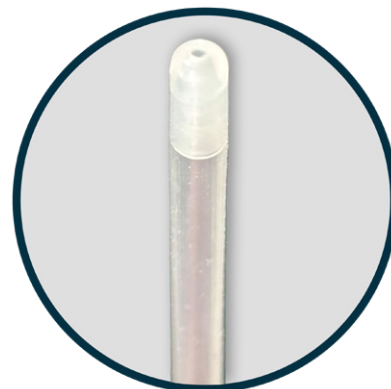

## Protecteur rigide pour insémination emb/25

- Le tube et son capuchon en caoutchouc empêchent le transfert de contaminants dans l'utérus lors de l'insémination ou du transfert d'embryon puisque la gaine n'entre pas en contact avec du matériel extérieur à l'animal
- Son embout en entonnoir permet de le tenir facilement d'une seule main lors de l'insémination

Code	Description	Emballage	Caisse
AG053	Protecteur rigide pour insémination emb/25	25	50



AG053

## Chemises sanitaires pour insémination

- Chemises de protection pour les gaines et tubes d'infusion.
- Emballage perforé pour faciliter le déroulement.

Code	Description	Emballage
AG008	Chemises sanitaires pour insémination 21" bte/80	80



AG008

## Collecte de semence

Code	Description	Emballage	Caisse
NCC100	Cône de collecte de semence sac/100	100	10
NCC101	Flacons pour collecter la semence sac/100	100	10



NCC100



NCC101

## Coffre IA CITO avec coupe-paille et pinces

Un kit de technicien très robuste, mais léger, fabriqué en plastique ABS non corrosif. Avec son plateau d'accessoires amovible et son compartiment de rangement de la gaine dans le couvercle, il ne pèse que 7 livres. **Comprend** : Pince à paille - pour 1/2 cc et le coupe-paille CITO.

Code	Description	Emballage
AI-CB-12-CBTB	Coffre I.A. CITO avec coupe-paille et pinces	1

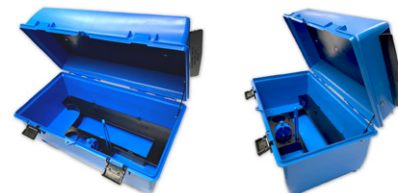

## Thermos CITO digital

- Un thermos de décongélation testé et éprouvé sur le terrain pour décongeler correctement la semence à un taux constant de 36°C grâce à un contrôle précis et électronique
- Fabriqué en plastique ABS résistant et non corrosif, cet appareil est très robuste et conçu pour protéger ses éléments fonctionnels
- Les voyants lumineux indiquent quand l'appareil est prêt à l'emploi quand il fonctionne et maintient le bain-marie à la bonne température

Code	Description	Emballage
AI-CT-D-120	Thermos CITO digital °C 12 V & 120 V	1
AI-P-TH-LINER	Doublure thermos Cito	1
AI-CORD-120V	Cordon pour thermos CITO 120 V	1
AI-P-SUPPLY	Bloc d'alimentation Thermos CITO	1



AI-CT-D-120

## Coupe-paille CITO

Code	Description	Emballage	Caisse
AI-CUTTER	coupe-paille CITO	1	10



AI-CUTTER

## AI-TWEEZER

Code	Description	Emballage	Caisse
AI-TWEEZER	Pince à paille CITO	1	10



AI-TWEEZER

## VÊLAGE

## Chaîne OB IDEAL

Code	Description	Emballage
NC3100	Chaîne OB IDEAL 30"	1
NC3101	Chaîne OB IDEAL 60"	1

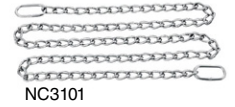

## Poignée OB IDEAL avec enduit caoutchouc

Code	Description	Emballage
NC3104	Poignée OB IDEAL avec enduit caoutchouc	1

NC3104



## Lacet de vêlage Save-A-Calf câble en acier

Code	Description	Emballage
NC3108	Lacet de vêlage Save-A-Calf câble en acier	1

NC3108



## Lacet de vêlage blanc, 190 cm

Code	Description	Emballage
1025	Lacet de vêlage blanc, 190 cm	1

1025



## Vêreuse Dr. Frank's

- La vêreuse Dr. Frank est l'instrument obstétrique original développé par B.N. Frank, DMV, spécialiste en obstétrique vétérinaire
- La vêreuse Dr. Frank est un instrument de précision qui a prouvé son efficacité année après année dans des milliers de vêlage
- La tension uniforme qui est appliquée par cette vêreuse empêche le glissement ou le recul
- La traction sur le veau et la poussée contre la vache produisent l'écartement du bassin, l'élévation de l'abdomen et la cambrure du dos de l'animal, ce qui contribue à l'accouchement naturel
- L'unité s'assemble facilement en peu de temps. Les tiges lisses se dévissent pour un rangement et un nettoyage facile. La vêreuse Dr. Frank est livrée avec une chaîne OB de 45"
- Fabriquée aux États-Unis

Code	Description	Emballage
NC3003	Vêreuse Dr. Frank's	1

NC3003

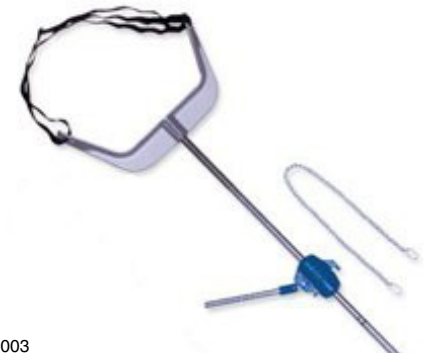

## Vêreuse CALF EZE

- La vêreuse Calf-Eze est conçue pour l'utilisateur qui préfère une traction à double action, ou un mouvement en zig-zag, au lieu d'un instrument de traction à action simple
- La vêreuse Calf-Eze est supérieure aux extracteurs à cliquet qui reposent sur des arbres rainurés avec des arêtes vives et des rainures difficiles à nettoyer
- La vêreuse Calf-Eze utilise le même système de traction à came antidérapante que l'extracteur de veau Dr. Frank, mais possède deux points de traction qui avancent alternativement pour déplacer la traction d'un pivot à l'autre
- Le corps du cric à double action est fait d'aluminium spécial et ne pèse que 17 lb. Le mécanisme du vérin est facile d'assemblage et permet à l'utilisateur de positionner facilement le vérin sur les tiges et de le verrouiller en place
- Les cames en acier empêchent le glissement et prolongent la durée de vie du cric. Un troisième crochet de chaîne est également fourni pour donner l'option d'utiliser le cric en mode d'action unique
- Fabriquée aux États-Unis

Code	Description	Emballage
NC3022	Vêreuse CALF EZE	1

NC3022



### Vêluse HK2020 avec tête plastique

- Faible poids car entièrement construite en aluminium
- Avec 3 crochets pour les cordes de vêlage pour une traction alternée ou simultanée
- Mécanisme de verrouillage rapide et très facile à utiliser, même sous charge
- Le mécanisme de tous les modèles est mobile de 360° autour du tube et offre une très grande flexibilité

Code	Description	Emballage
1012	Vêluse HK2020 avec tête plastique	1

1012



### Vêluse HK2020 avec appui plastique et ailettes

- Appui en plastique robuste avec ailettes latérales
- Mécanisme 2020. Tube cranté renforcé 180 cm. Mécanisme en aluminium.
- Trois crochets pour une traction alternée et simultanée
- Le mécanisme est débrayable immédiatement dans toutes les circonstances d'intervention pour une sécurité optimale
- Peut être déconnectée dans tous les cas même sous grosse traction
- Étrier basculant pour une adaptation flexible

Code	Description	Emballage
10121	Vêluse HK2020 avec appui plastique et ailettes	1

10121

Mécanisme 2020



VÊLAGE

68

### Vêluse HK2020 avec appui PVC et étrier réglable 58 cm

- Cette nouvelle conception est facile d'utilisation, assure une parfaite tenue et évite les dérapages
- Mécanisme 2020
- Tube renforcé long 180 cm
- Mécanisme en aluminium
- Trois crochets pour une traction alternée et simultanée
- Le mécanisme est débrayable immédiatement dans toutes les circonstances d'intervention pour une sécurité optimale
- Peut être déconnectée dans tous les cas même sous grosse traction
- Étrier basculant pour une adaptation flexible

Code	Description	Emballage
10126	Vêluse HK2020 avec appui PVC et étrier réglable 58 cm	1

10126



PRODUCTION LAITIÈRE & BOVINE

### Vêluse HK 2060 appui Flexi largeur de 58 cm

- Faible poids grâce à sa construction entièrement en aluminium
- Avec 2 crochets pour le cordage de vêlage (traction simultanée)
- Mécanisme de déblocage rapide et très facile à utiliser, même sous charge
- Le mécanisme de tous les modèles est mobile à 360° autour du tube et offre une très grande flexibilité
- La limite de la tension de traction évite l'application de forces excessives au veau. À défaut d'une telle limitation, les forces de traction appliquées peuvent atteindre jusqu'à 600 kg et générer un risque de blessures élevé pour la vache et le veau. L'application de forces jusqu'à 160 kg est absolument suffisante lors de naissances normales.
- Le mécanisme 2060 de HK Rheintech est doté d'un contrôle à réglage continu de la force de traction. Le levier se bloque dès l'atteinte de la force pré-réglée. L'interruption du contrôle de la force de traction est également possible en cas de complications.

Code	Description	Emballage
10141	Vêluse HK 2060 appui Flexi largeur de 58 cm	1

10141



### Véleuse Vink SECURPART 180 cm

- Force de traction possible vers le bas, vers le haut et vers l'arrière. La tension peut être relâchée immédiatement en cas de complications
- Conception robuste et durable

Code	Description	Emballage
1046	Véleuse Vink SECURPART 180 cm	1



1046

### Pompe de réanimation HK

- Pompe de réanimation HK par le Dr. BRON.
- La pompe de réanimation HK Rheintechnik ressemble à une grande pompe à air. La cloche d'aspiration se place sur le nez et le museau du veau. Une forte pression aspire les glaires susceptibles de boucher les voies respiratoires. Après une brève pause, l'air est refoulé dans les voies respiratoires. Les alvéoles pulmonaires et les poumons peuvent alors se dilater.
- Le processus peut être répété plusieurs fois jusqu'à ce que le veau commence à respirer de manière autonome.

**Avantages :** Très robuste puisque le cylindre métallique n'est pas affecté par les chocs et que la cloche d'aspiration en plastique rigide avec une lèvre en caoutchouc est pratiquement indestructible. La pompe de réanimation selon Dr. Bron est donc particulièrement bien adaptée aux situations d'urgence confuses et agitées.

- Maniement facile.
- Également utilisable par une seule personne.

Code	Description	Emballage
1032	Pompe de réanimation HK	1

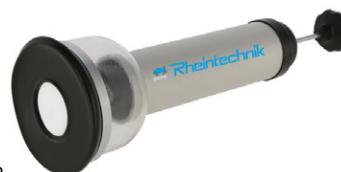

1032

### Couverture à veau ThermoPlus

- Dessus en polyester Ripstopp résistant à la déchirure de 600 deniers
- Boucle de poitrail et sangle ventrale anatomiques
- Fixation solide avec fermeture velcro complémentaire
- Hydrofuge jusqu'à 3000 mm de colonne d'eau
- Garnissage avec 200 g de microfibres pour une protection optimale, même en cas de grand froid
- Propriétés respirantes qui préviennent une transpiration excessive

Code	Description	Emballage
14148	Couverture à veau ThermoPlus 70 cm	1
14149	Couverture à veau ThermoPlus 80 cm	1



ThermoPlus

### Couverture à veau Premium

- Garde la chaleur grâce à une couche de mousse de PU
- Matériel 4 couches étanche et respirant
- Particulièrement douce et robuste
- Excellente coupe et taille ajustable flexible grâce à une bavette à crampons ventrale réglable, à des sangles de jambes et des fermetures en Velcro à la poitrine
- Lavable à la machine à 30 °C

Code	Description	Emballage
14157	Couverture à veau Premium 70 cm	1
14158	Couverture à veau Premium 80 cm	1



Premium

## ÉCORNAGE

## Pâte à écorner DVL 85 g

- Pour empêcher les cornes de pousser et pour enlever la nouvelle pousse de corne sur les veaux.
- Pour les veaux de 4 à 8 semaines

## Ingrédients Actifs:

Hydroxide de sodium 46.0 %, Hydroxide de Calcium 18.4 %, Glycérine 13.0 %

Code	Description	Emballage	Caisse
DVL-DHorn	Pâte à écorner DVL 85 g	1	9



## Scie-fil et poignées

- Exclusivement adaptés à l'élevage
- Utilisation rapide et facile
- Poignées 1715 vendues séparément

Code	Description	Emballage	Caisse
1714	Scie-fil 3.6 m	1	
17141	Scie-fil 12 m	1	10
1715	Poignées scie-fil	Paire	



## Écorneur manuel IDEAL®

- Les écorneurs de type Barnes sont construits avec des têtes de coupe en acier inoxydable pour un fonctionnement en douceur et une longue durée de vie
- La tête des écorneurs est fabriquée à partir de la plus haute qualité d'acier trempé
- Les poignées sont revêtues de polyuréthane pour réduire le glissement et augmenter le confort
- Les lames se chevauchent pour assurer une coupe complète

Code	Description	Emballage
NC2101	Écorneur manuel IDEAL® manches de métal 13"	1
NC2102	Écorneur manuel IDEAL® manches de métal 17"	1



## Écorneur IDEAL® 110 volts avec embout 5/8"

- Diminue les dommages causés aux bovins en procédant à l'écornage lorsqu'ils sont jeunes
- Aucune perte de sang ou choc grave pendant ou après l'écornage. Seules quelques secondes sont nécessaires pour l'ensemble de l'opération et elle peut être effectuée en toute sécurité à n'importe quel mois de l'année
- Fonctionne sur le 110 volts
- L'écorneur a un diamètre intérieur de 5/8" avec une tête en bronze coulé (préférable pour l'écornage des petits veaux et des chèvres)

Code	Description	Emballage
NC2103	Écorneur IDEAL® 110 volts avec embout 5/8"	1



## Écorneur à air chaud AirBuddex

- Le nouveau produit innovant de Kerbl. Contrairement aux écorneurs traditionnels, les bourgeons cornuaux sont sclérosés sur toute la surface par l'air chaud. L'application superficielle est facile à réaliser
- Excellents résultats d'écornage grâce à une sclérose et à un bref temps d'application de 2 x 10 secondes par bourgeon cornual
- Application non invasive
- Temps de chauffage très bref, immédiatement prêt à l'emploi
- Design fonctionnel et ergonomique d'une répartition optimale du poids
- Allumage piézo fiable et automatique

Code	Description	Emballage
1766	Écorneur à air chaud AirBuddex	1



## Écorneur GasBuddex

- Outil professionnel pour l'écornage des veaux
- Le temps de chauffage rapide et la température maximale élevée de 650 °C font du GasBuddex un outil de la plus haute qualité
- La finition en acier inoxydable garantit la durabilité et répond aux attentes les plus élevées
- Processus d'écornage de 10 secondes maximum
- 2-3 heures d'utilisation avec une cartouche de gaz.
- Livré dans une boîte de transport en métal pratique

Code	Description	Emballage	Caisse
1730	Écorneur GasBuddex avec embout 20 mm	1	1
1733	Embout pour écorneur GasBuddex 15 mm	1	1
1732	Embout pour écorneur GasBuddex 20 mm	1	1
1738	Embout pour écorneur GasBuddex 25 mm	1	1
1734	Buse pour écorneur GasBuddex	1	1
1736	Allumeur en céramique pour écorneur GasBuddex	1	1
1756	Cartouche de gaz 110 ml	1	12



## Ecorneur Buddex à batterie

- Technique Buddex éprouvée au nouveau design ergonomique
- La tête céramique et sa résistance permettent un écornage fiable dans le respect de l'animal
- Température sur l'embout de fusion : grâce à la température élevée, de 700 °C sur l'anneau de fusion, l'écornage devient pour le veau une affaire de secondes
- La pression contre la corne déclenche la montée en température ; aucune tige n'est chauffée au maximum, ce qui réduit le risque de brûlure pour l'utilisateur
- Le Buddex chauffe à 700 °C en seulement 4 secondes
- Utilisation d'une seule main, ce qui permet de tenir l'animal de l'autre
- Jusqu'à 40 veaux par charge de batterie
- Avec câbles d'alimentation 110 V

Code	Description	Emballage
1790	Ecorneur Buddex à batterie	1
1790-110V	Chargeur 110 volts	1



## Écorneur HORN'UP® S à batterie

Simple, rapide et rechargeable. Cautérise les vaisseaux sanguins. Fonctionne à basse température. 10 secondes par cautérisation. Fabriqué en France.

Code	Description	Emballage
KF20S	Écorneur HORN'UP® S à batterie	1
KF20S-Ceramic	Kit tête céramique et 2 vis	1
KF20S-Wire	Kit fil chauffant et 2 vis	1
KF20S-110V	Chargeur 110 V	1
KF20S-12V	12V/24V Kit chargeur allume-cigare	1



## Aérosol réfrigérant IceCool 400 ml

- Spray réfrigérant
- Pour traitement par choc thermique
- Les zones gelées sont moins sensibles à la douleur
- Pour la préparation de l'écornage
- Utilisation facile

Code	Description	Emballage	Caisse
15879	Aérosol réfrigérant IceCool 400 ml	1	12



**CASTRATION**

**Anneaux de castration et pinces pour anneaux**

Code	Description	Emb.	Caisse
2219	Anneaux caoutchouc pour castration orange	100	10
NC2007C	Anneaux caoutchouc IDEAL	100	25
NC2005	Pince pour anneaux de caoutchouc Premium IDEAL	1	1
2217	Pince pour anneaux de caoutchouc KERBL	1	12

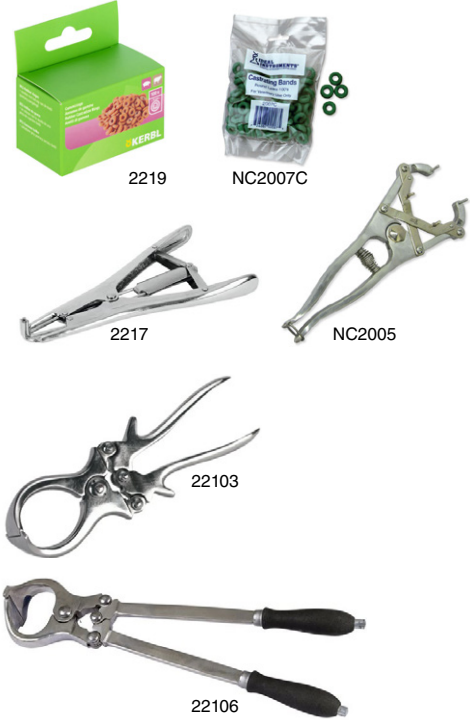

**Émasculateur type Burdizzo 9" (23 cm)**

- Pour une castration sans effusion de sang et sans saignement
- En acier inoxydable
- Longueur de 9" (23 cm)
- Largeur des mors 43 mm

Code	Description	Emballage
22103	Émasculateur type Burdizzo 9" (23 cm)	1

**Pince à castrer type Burdizzo 47 cm**

Code	Description	Emballage
22106	Pince à castrer type Burdizzo 47 cm	1

**CONTENTION**

**Entrave de flanc**

Robuste, galvanisée et réglable pour différentes tailles d'animaux. Si elle est correctement ajustée, elle empêche les animaux de ruer.

Code	Description	Emballage	Caisse
111	Entrave de flanc	1	1
115	Embout entrave de flanc	1	1
1147	Ressort pour entrave de flanc	1	10



**Entrave de flanc Easy Release**

- Minimise le risque de blessure pour l'animal et l'utilisateur lorsque qu'utilisé correctement
- Système de fermeture rapide permettant une adaptation facile et rapide à différentes tailles d'animaux
- La position inclinée à 45° des arceaux empêche l'ouverture autonome de l'entrave
- Bon ajustement grâce au marquage de la partie inférieure par un embout noir
- Qualité robuste grâce à une épaisseur de paroi renforcée
- Taille en réglage minimum (L x l x H) : 53 x 28 x 4 cm

Code	Description	Emballage
1155	Entrave de flanc Easy Release galvanisée	1
1156	Entrave de flanc Easy Release acier inox	1



**Anti-ruade Professionnel**

Empêche les coups de pied, même sur les animaux particulièrement tenaces. Indispensable lors des examens, des traitements médicaux et de l'insémination artificielle.

Code	Description	Emballage
113	Anti-ruade Professionnel	1

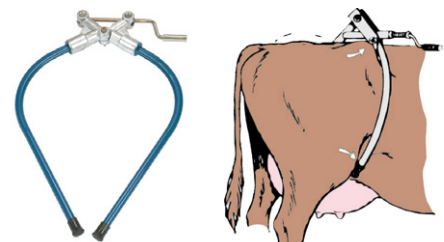

## Serre-jarret

- Type Bron
- Bloque le jarret de la vache lors de la traite. Inoffensif pour la peau et l'articulation du bovin. Sécurisant pour les intervenants et soignants

Code	Description	Emballage
117	Serre-jarret	1

117



## Lève-bétail Standard

- Lève-bétail économique dans la version standard, en métal
- Pour relever les vaches couchées
- Réglage en continu des attaches sur la largeur de croupe spécifique
- N'importe quel animal peut être relevé à l'aide d'une poulie ou d'un autre dispositif

Code	Description	Emballage
1057	Lève-bétail Standard capacité 800 kg	1



1057

## Lève-bétail Profi

Un dispositif indispensable pour les vaches qui ne peuvent pas se remettre sur pied (par exemple, une mise bas compliquée). Un bon investissement qui devrait être indispensable pour tous les éleveurs de bovins laitiers. Les pinces gommées sont ajustables à la taille de chaque vache avec une manivelle. En combinaison avec un autre appareil de levage, chaque animal peut être remis sur pieds.

Code	Description	Emballage
1067	Lève-bétail Profi capacité 900 kg	1
1068	Lève-bétail Profi capacité 1500 kg	1



1067

1068

## Dispositif lève-vache en PVC capacité 1000 kg

- Pour relever les bovins affaiblis et les soutenir à court et moyen terme. Aide la vache à retrouver son entière mobilité. Favorise la circulation sanguine. La bavette agrandit la surface de transport et soutient l'animal lors du levage. Points de compression nettement diminués grâce à l'appui large
- Matière PVC robuste et résistante à la déchirure. Toutes les pièces métalliques sont galvanisées. Les sangles résistantes dotées de cliquets réglables permettent une adaptation de la longueur même sous charge
- Le rembourrage des sangles au niveau du pis prévient les blessures par frottement
- Réglable pour diverses tailles
- Livraison en kit complet dans un sac de transport

Code	Description	Emballage
1066	Dispositif lève-vache en PVC avec sac de transport	1



## Entrave en nylon pour bovin

Facilite le relevage de la vache après le vêlage. Évite les blessures.

Code	Description	Emballage	Caisse
10281	Entrave en nylon pour bovin standard avec attaches	1	10
10282	Entrave en nylon Standard pour bovin avec attaches ajustables	1	10



10281



10282

## Entrave en nylon pour bovin

Résistance accrue à la déchirure et à la traction par une méthode de tissage spéciale. Sangles particulièrement solides pour un usage extrême.

Code	Description	Emb.	Caisse
10291	Entrave en nylon pour bovin standard avec attaches	1	10
10292	Entrave en nylon Standard pour bovin avec attaches ajustables	1	10



10291

10292

## Collier

Collier renforcé de cuir avec boucle à rouleau et anneau ovale. Toutes les composantes de la chaîne sont galvanisées.

Code	Description	Emballage	Caisse
12467	Collier à veaux avec maillon ovale 65 cm / 26"	1	10
12463	Collier à veaux avec maillon ovale 85 cm / 34"	1	10
12465	Collier à veaux avec maillon ovale 100 cm / 40"	1	10
12502	Collier à vache avec maillon ovale 130 cm / 52"	1	10
12508	Collier à veau avec maillon en D 100 cm / 40"	1	10



12463  
12465  
12467

12508  
12502

## Mousqueton robuste galvanisé

Code	Description	Emballage	Caisse
12506	Mousqueton robuste galvanisé avec virole carrée	1	10
12507	Mousqueton robuste galvanisé avec virole ronde	1	10



12506

12507

## Guide à taureaux

Code	Description	Emballage
NC7000	Guide à taureaux IDEAL® sans chaîne	1
NC7001	Guide à taureaux IDEAL® avec chaîne	1
119	Guide à taureaux à ressort	1
11161	Guide à taureaux avec corde	1

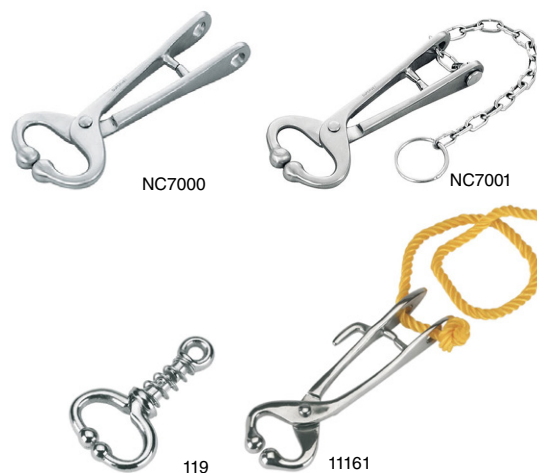

NC7000

NC7001

119

11161

## Anneau à taureaux

Code	Description	Emballage	Caisse
NC7002	Anneau à taureaux IDEAL® 3"	1	1
1113	Anneau à taureaux en laiton 54 mm	1	6
11131	Anneau à taureaux en laiton 65 mm	1	6



NC7002

1113

11131

## Caveçon de sevrage MÜLLER

Un matériau flexible et une vis de fixation assurent un ajustement facile au cartilage nasal des veaux. Il est presque impossible de perdre le caveçon de sevrage.

Code	Description	Emballage	Caisse
1316	Caveçon de sevrage MÜLLER blanc petit	1	6
13160	Caveçon de sevrage MÜLLER jaune moyen	1	6
13161	Caveçon de sevrage MÜLLER beige large	1	6



1316

13160

13161

## Caveçon SuckStop MÜLLER

### Le caveçon innovant et inédit

SuckStop Müller impressionne par sa facilité de manipulation, l'effet d'apprentissage obtenu chez l'animal et l'amélioration du bien-être animal.

Code	Description	Emballage	Caisse
13140	Caveçon SuckStop MÜLLER transparent petit	1	6
13141	Caveçon SuckStop MÜLLER jaune moyen	1	6
13142	Caveçon SuckStop MÜLLER blanc grand	1	6



## Caveçon de sevrage universel

Code	Description	Emballage	Caisse
TA916	Caveçon de sevrage orange universel	1	24



## AIMANTS & LANCE-CAPSULES

### Aimant à anneaux

Code	Description	Emballage	Caisse
AG133	Aimant à anneaux	12	12

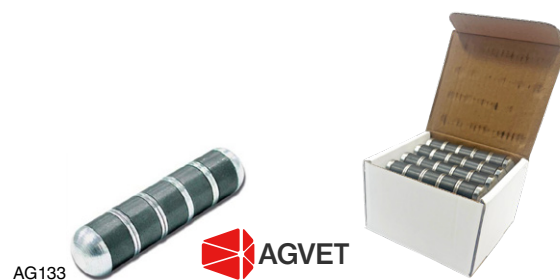

### Aimants en cage plastique

Code	Description	Emballage	Caisse
2115	Aimant en cage plastique	1	10
21150	Aimant en cage plastique forte	1	10



### Lance-capsules

Code	Description	Emballage
AG770	Lance-capsule plastique pour bovin rouge	1
AG771	Lance-capsule plastique pour veau bleu	1
NC4000	Lance-capsule 16" avec tête métal 1"	1



### Lance-capsules pour aimant en cage

Embout en acier inoxydable d'un diamètre intérieur 36 mm, longueur 11 cm, avec ressorts de retenue pour une utilisation à une main.

Code	Description	Emballage
2129	Lance-capsule pour aimant en cage	1



### Lance-capsule 3 bolus Inox pour Sugar-Mate®

- Design durable en acier inoxydable
- Languette de retenue pour maintenir les bolus en place
- Ouverture de 32 mm

Code	Description	Emballage
DM51005S	Lance-capsule 3 bolus Inox pour Sugar-Mate®	1



**ALIMENTATION & ABREUVEMENT**

**Pompes œsophagiennes IDEAL®**

Cette pompe œsophagienne efficace et légère est solidement construite en laiton nickelisé hautement poli. Il contient des valves à billes pour une aspiration efficace et un raccord de tuyau conique adapté à la plupart des tubes d'estomac.

Code	Description	Emballage
NC8000	Pompe œsophagienne IDEAL®	1
NC8700	Tube d'estomac spéculum Frick's 19 5/8"	1
NC8761	Tube d'estomac Keroseal 10' L x 5/8 ext x 3/8"int	1



**Ensemble de réparation pour pompe NC8000**

L'ensemble de réparation inclut:

1 joint en caoutchouc, 1 bague en laiton, 1 disque en feutre

Code	Description	Emballage
NC9786	Ensemble de réparation pour pompe NC8000	1



**Pompe œsophagienne Drench-Mate® original 6.5 gallons**

- Le Drench-Mate est un système de pompage unique et de haute qualité spécialement conçu pour pomper des fluides dans les ruminants
- Pour le système à dose unique, nous avons un seau de 6.5 gallons, un poly-tuyau de 11.5 pieds et un raccord à came pour un détachement facile. Un tube Frick verrouillable pour que le tuyau ne glisse pas hors du rumen pendant que vous pompez.
- Une marque rouge sur le tuyau indique à quelle distance il doit être inséré dans le rumen
- Une pompe manuelle à diaphragme est montée sur le dessus et a la capacité de gaver une vache en 1 à 1.5 minute
- Le Drench-Mate est fait de plastique durable et de matériel en acier inoxydable afin qu'il ne rouille pas et ne se corrode pas

Code	Description	Emballage
DM20015	Pompe œsophagienne Drench-Mate® original 6.5 gallons	1
DM11022	Kit tuyau et tube frick pour Drench-Mate®	1
DM11013	Kit de service Drench-Mate® avec diaphragme	1
DM11014	Kit de service Drench-Mate® avec diaphragme à 3 plis	1



**Biberon à veau MilkyFeeder**

- Biberon à veau MilkyFeeder 2.5 L ou 4 L
- Vanne à 3 niveaux pour le réglage du débit
- Ouverture large avec bouchon vissable pour faciliter le nettoyage
- Graduation en litres et quarts
- Option: Sonde de gavage 52 cm (code: 14675)

Code	Description	Emballage	Caisse
14671	Biberon à veau MilkyFeeder 2.5 L	1	20
14676	Biberon à veau MilkyFeeder 4 L	1	12
14672	Tétine à veau MilkyFeeder. <ul style="list-style-type: none"> <li>• À clapet intégré (type Peach) pour faciliter l'allaitement.</li> </ul>	1	10
14677	Couvercle de rechange avec tétine MilkyFeeder	1	



## Gaveur à veau MilkyFeeder 4 L

- Gaveur à veau MilkyFeeder 4 L
- Vanne à 3 niveaux pour le réglage du débit
- Ouverture large avec bouchon vissable pour faciliter le nettoyage
- Graduation en litres et quarts
- Option: Convercle avec Tétine à clapet intégré (type Peach) pour faciliter l'allaitement (Code:14677)

Code	Description	Emballage	Caisse
14674	Gaveur à veau MilkyFeeder 4 L	1	12
1483	Couvercle de rechange avec sonde MilkyFeeder • Peut être utilisé avec le biberon à veau MilkyFeeder 2.5 L (code: 14671) & le gaveur à veau MilkyFeeder 4 L (code: 14674)	1	



## Sac flexible de gavage avec tube flexible 2.5 L

- Sac de gavage transparent pour l'administration de liquides et d'électrolytes aux veaux
- Doté d'un zip pour un remplissage et un nettoyage faciles
- Avec sonde flexible et tuyau inclus (152 cm)
- Équipé d'un collier de serrage du tuyau spécial pour réguler le débit de boisson et fermer le tuyau
- Avec graduation gravée

Code	Description	Emballage	Caisse
14678	Sac flexible de gavage avec tube flexible 2.5 L	1	30



## Gaveur Profi 2 L

- Pour l'administration de liquides et d'électrolytes aux veaux
- À fermeture vissée
- Vanne à 3 niveaux pour le réglage du débit

Code	Description	Emballage	Caisse
14692	Gaveur Profi à sonde flexible 2 L	1	10
14693	Gaveur Profi à sonde rigide 2 L	1	10



## Gaveur Profi 4 L

- Pour l'administration de liquides et d'électrolytes aux veaux
- À fermeture vissée
- Vanne à 3 niveaux pour le réglage du débit
- Sonde flexible (105 cm), réservoir de 4 L gradué. Peut aussi être utilisé avec une tétine

Code	Description	Emballage	Caisse
14695	Gaveur Profi à sonde flexible 4 L	1	10



## Pièces et accessoires Profi

Code	Description	Emballage
146941	Cap vissable avec tétine pour gaveur PROFi	1
14698	Sonde flexible avec cap vissable pour 14692/14695	1
14699	Sonde rigide avec cap vissable pour 14693	1

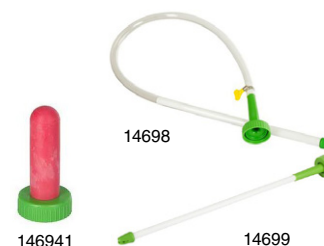

### Biberon avec tétine snap-on 2 L

- Bouteille en polyéthylène robuste et durable
- Graduation aux 250 ml / 7.5 fl onces
- Bouteille pratique avec une poignée moulée, 2 litres de capacité

Code	Description	Emballage	Caisse
FW1216-SYR	Biberon avec tétine snap-on 2 L	1	12
FW1216A-SYR	Tétine à veau snap-on (tétine de remplacement pour biberon)	1	50



FW1216-SYR



FW1216A-SYR



1461

### Biberon avec poignée et tétine snap-on 3 L

Code	Description	Emballage	Caisse
1461	Biberon avec poignée et tétine snap-on 3 L	1	10

### Biberon à veau Pink Feeder

- Biberon à veaux avec tétine THRIVER
- Bouteille de style traditionnel de 2 litres de capacité
- Contient une tétine Thriver
- Système unique à deux renflards pour un meilleur écoulement de l'air

Code	Description	Emballage	Caisse
PF-SCB	Biberon à veau Pink Feeder carré 2 L	1	12
PF-BTH	Biberon à veau Pink Feeder avec poignée 2 L	1	12
PF-BTHCap	Bouchon pour biberon Pink Feeder avec tétine Thriver	1	



PF-SCB



PF-BTH



PF-BTHCap

### Suce flottante

- Facilement démontable et nettoyable. Robuste et fiable
- Pas de retournement possible du fait de la grande taille du flotteur
- Tétines de remplacement disponibles

Code	Description	Emballage	Caisse
1416	Suce flottante large	1	10
1417	Tétine de remplacement pour suce flottante	1	50



1416



1417

### Tétine à veau Super rouge

- Pour seau à veaux

Code	Description	Emballage	Caisse
147	Tétine à veau Super rouge 100 mm	1	50
1471	Tétine à veau Super rouge 125 mm	1	50



147



1471

### Tétine à veau latex beige 100 mm

- Pour seau à veau
- Beige. Fabriquée en latex. Percée en X. 100 mm

Code	Description	Emballage	Caisse
1454	Tétine à veau latex beige 100 mm	1	50



1454

## Tétine à veau pour nourrisseur automatique

- Pour distributeurs de lait

Code	Description	Emballage	Caisse
1472	Tétine à veau pour nourrisseur automatique blanche 100 mm	1	50
1474	Tétine à veau Super nourrisseur automatique rouge 100 mm	1	50



## Seau à veau KERBL en plastique 8 L

- Complet avec tétine rouge, clapet et anse
- Résistant aux acides. Non toxique. Sans cadmium
- Utilise la tétine à veau rouge Super 100 mm (code: 147)

Code	Description	Emballage	Caisse
144	Seau à veau KERBL en plastique 8 L	1	10



## Pièces pour seau à veau

Code	Description	Emballage	Caisse
148	Joint rouge pour valve	1	50
149	Valve pour seau en plastique	1	10
1410	Support de métal pour seau en plastique	1	10
1441	Couvert pour seau en plastique	1	50

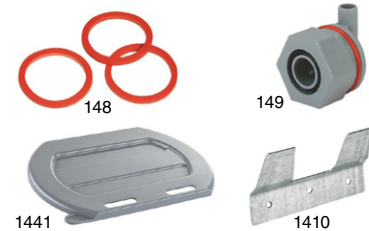

## Seau à veau en plastique avec clapet hygiénique 8 L

- Le mécanisme novateur de détachement rapide de la tétine et le clapet hygiénique antiretour assurent un démontage en un tour de main, ce qui permet un nettoyage facile tout en assurant un mouvement naturel de la tétine
- Le clapet hygiénique antiretour, mis au point avec des professionnels de la santé animale, ne contient aucun endroit inaccessible
- L'outil de séchage se fixe latéralement sur les anses du seau et permet de ranger la tétine propre et son anneau de fixation.
- Si nécessaire avec support de métal pour accrochage, réf. 1410.

Code	Description	Emballage	Caisse
14210	Seau à veau en plastique avec clapet hygiénique 8 L	1	5



## Clapet hygiénique gris

- Diminue la formation de germes dans le clapet. Facilite le nettoyage et la propreté des seaux à veau et des clapets
- Assèchement propre et complet du clapet et du seau à l'aide de l'outil de séchage
- Assemblage verrouillé sur le seau d'alimentation des veaux
- Le clapet à visser, conçu pour améliorer l'hygiène des bacs d'allaitement pour veaux, facilite considérablement le nettoyage approfondi de la zone intérieure du clapet
- Il est notamment facile d'accéder aux pièces en contact avec le lait pour les nettoyer et l'intérieur de la valve ne présente aucune zone propice à l'accumulation de germes

Code	Description	Emballage
14230-G	Clapet hygiénique gris	1
14224/5-G	Valve pour clapet hygiénique emb/5	5



# La nouvelle génération de tétines pour veaux

## 100% compatibles avec les produits PEACH

Notre nouvelle gamme Thriver vise à révolutionner l'élevage des animaux avec des produits soigneusement conçus et rigoureusement testés pour garantir performance et confort.

## Inspirée par la nature, améliorée par l'ingénierie

La tétine Thriver pour veaux a été rigoureusement testée et perfectionnée. Plusieurs conceptions ont été soigneusement évaluées avant de finaliser le produit. Nos ingénieurs et nos développeurs ont collaboré étroitement avec notre équipe sur le terrain pour créer un matériau en caoutchouc de qualité supérieure, une valve et une géométrie interne qui imitent fidèlement la mamelle d'une vache.



Valve à sens unique pour empêcher le retour d'écoulement



Conçue pour s'adapter aux produits PEACH



DÉMONTABLE POUR LE NETTOYAGE

### DÉMONTABLE SI NÉCESSAIRE

La valve de la tétine Thriver peut être démontée pour une vérification périodique de sa salubrité.

# La tétine la plus innovante jamais créée

## MOLLE ET DURABLE

La tétine Thriver est fabriquée dans un matériel unique qui la rend plus molle que la tétine Peach originale tout en assurant une durabilité accrue. Cela permet aux jeunes veaux d'adopter plus rapidement l'utilisation de la tétine et d'assurer un niveau d'alimentation adéquat à travers leurs différentes étapes de croissance. Résistance aux fissures induites par la désinfection à l'ozone (ISO 1431).

## CAOUTCHOUC ANTIBACTÉRIEN INNOVANT

Les tétines Thriver se distinguent par leur formulation en caoutchouc antibactérien, empêchant naturellement la transmission des bactéries entre les veaux, réduisant ainsi les risques de propagation des maladies. Composé antibactérien à 99,9 % (ISO 22196:2011).

## PARFUM DE VANILLE POUR L'APPÉTENCE ET LA PRISE DE POIDS

Le parfum de vanille incorporé au caoutchouc de la tétine aide à attirer les veaux, favorisant une acceptation plus rapide lors de l'alimentation précoce. Testé en Nouvelle-Zélande et en Europe, ce parfum a démontré qu'il favorisait la prise de poids pendant la période présevrage.

## RISQUE D'ÉTOUFFEMENT RÉDUIT ET RÉSISTANCE AUX FUITES

Le design interne permet à la tétine de maintenir une haute pression sans fuite et sans reflux. Sa valve unidirectionnelle contrôle le flux de lait et l'orientation des fentes réduit le risque d'étouffement ainsi que les projections de lait en dehors de la bouche.

## FABRIQUÉE EN NOUVELLE-ZÉLANDE PAR SKELLERUP

Fièrement conçue, fabriquée et assemblée en Nouvelle-Zélande dans une usine à la fine pointe de la technologie. Depuis 1910, SKELLERUP est l'un des principaux fabricants mondiaux de consommables laitiers essentiels, garantissant la qualité du lait, la santé et le bien-être des animaux.



SKELLERUP  
**Thriver**





### Tétine THRIVER noire

- Compatible avec les produits PEACH
- La tétine THRIVER est conçue pour améliorer l'expérience alimentaire en fournissant aux veaux de tous âges une tétine naturelle et confortable
- Fièrement conçue et fabriquée à 100% en Nouvelle-Zélande, cette tétine vissable intègre des fonctionnalités avancées pour une alimentation efficace avec un joint résistant aux fuites

Code	Description	Emballage	Caisse
PF-BlackPull	Tétine THRIVER noire base lisse en angle	1	50
PF-ThriverBlack	Tétine vissable THRIVER noire	1	50



### Seau à veau Pink Feeders

- Choix de modèle réversible et non-réversible
- Fabriqué d'une seule pièce
- Ce seau a été protégé contre les rayons UV pour une très grande durabilité

Code	Description	Emballage	Caisse
PF-BR	Seau à veau réversible Pink Feeder 8 L	1	10
PF-1	Seau à veau Pink Feeder une tétine 8 L	1	10
PF-3	Seau à veau Pink Feeders 3 tétines 17 L	1	1
PF-5	Seau à veau Pink Feeders 5 tétines 25 L	1	1



### Accessoires Pink Feeder

Code	Description	Emballage	Caisse
PF-Adapter	Adaptateur vissable Pink Feeder	2	50
PF-Tube	Tube Pink Feeder 3/8" rouleau/100 pi.	1	50



# BROSSES À VACHES **HAPPYCOW**

La gamme la plus durable et la plus diversifiée au **CANADA**

Que vous soyez à la recherche d'une brosse motorisée rotative ou d'une brosse simple pour vos taures, nous avons le modèle qui vous conviendra !

Plus de 15 modèles différents afin d'offrir le plus grand confort à vos animaux.



CONÇUES ET FABRIQUÉES PAR  
**KERBL**



## ULTRA RÉSISTANT

Construction robuste grâce à des composantes de plus gros calibre et de qualité supérieure (roulement à billes, arbre de transmission et quincaillerie).



## BROSSES DENSES

Nos brosses ont une densité de poils défiant toute concurrence. Cette densité augmente le confort des animaux et la durabilité des brosses.

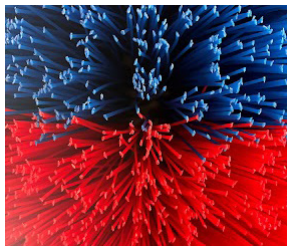

## ACIER GALVANISÉ

Les châssis des brosses HAPPYCOW sont fabriqués en acier de gros calibre galvanisé à chaud pour une robustesse inégalée sur le marché.



## CONFORMITÉ CSA

Vous pouvez être rassurés, nos brosses sont conformes aux normes CSA. Le moteur et la carte électronique sont certifiés.



## SÉCURITAIRE

La carte électronique intelligente change le sens de rotation entre chaque activation. Il est possible d'ajuster le minuteur (30-120 sec)

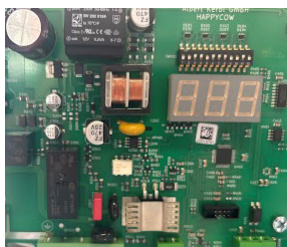

## DURABLE

Grâce à son positionnement séparé de la brosse, la carte électronique subit moins de vibrations ce qui lui assure une longue durée de vie.



# BROSSES MOTORISÉES

## HAPPYCOW

### UN MEILLEUR CONFORT POUR UNE MEILLEURE PRODUCTION

Les brosses électriques HappyCow sont entièrement automatisées, offrant des massages et des soins à la demande pour les animaux.

De plus, elles aident à réduire le risque de maladies de la peau et d'infestations parasites en stimulant la circulation sanguine tout en améliorant le confort et en réduisant le stress.



#### Brosse à vaches HAPPYCOW Duo

La brosse HappyCow DUO offre une conception à deux brosses pour un massage intensif de l'ensemble du corps dans un format compact et extrêmement durable. Le brossage, le nettoyage et le massage intensif de la tête, du cou, du dos, de la croupe et du flanc ont pour effet de stimuler le métabolisme et la circulation sanguine de la peau.

##### Brossage supérieur dans un format compact :

La conception spéciale composée de deux brosses permet un nettoyage simultané des flancs et du dos, offrant un brossage de qualité supérieure, et ce, même dans les endroits restreints tels que les corridors menant au robot de traite.

Code	Description	Emballage
18820	Brosse à vaches HAPPYCOW Duo, avec des poils en polyamide, rouge / bleu	1
18821	Brosse de rechange horizontale	1
18822	Brosse de rechange verticale	1



#### Brosse à vaches HAPPYCOW MaxiSwing

La brosse pendulaire Maxi Swing en attente de brevet a été entièrement repensée, de conception robuste, facile à entretenir et dotée d'une carte électronique améliorée.

La conception spéciale de la brosse, de l'entraînement et de l'unité articulée crée une pression de contact optimale de la brosse sur l'animal et garantit un brossage efficace et confortable.

##### Confort et brossage supérieur

La conception spéciale de la brosse, de forme pendulaire verticale, facilite le nettoyage du pelage de la tête au corps.

La brosse est accessible de tous les côtés et tourne dans toutes les directions et à presque tous les angles, pouvant ainsi atteindre toutes les parties du corps de l'animal.

Le problème de ruades rencontré avec des brosses conçues à l'horizontale est chose du passé !

Code	Description	Emballage
18860	Brosse à vaches HAPPYCOW MaxiSwing, rouge / bleu	1
18881	Brosse de rechange HAPPYCOW pour MaxiSwing & FreeMaxi	1



# BROSSES FIXES

# HAPPYCOW

## SOINS RENTABLES ET EFFICACES POUR TOUS LES TYPES D'ÉLEVAGE

### Brosse d'étable HAPPYCOW Free Maxi

La brosse mécanique qui s'approche le plus d'une brosse motorisée dans ses caractéristiques a un coût avantageux. La brosse HAPPYCOW Free Maxi permet aux animaux de décider eux-mêmes de l'intensité du nettoyage et du massage.

- Brosse à mouvement pendulaire vertical sans raccord électrique
- Convient aussi comme matériel de jeu
- Adaptée pour l'intérieur et l'extérieur
- Poils de haute qualité garantissant une utilisation longue durée, très robuste et d'un coût avantageux.
- Suspension articulée galvanisée à chaud avec des coussinets lisses
- Suspension par câble d'acier de 1,3 m (longueur réglable)

Code	Description	Emballage
18865	Brosse à étable HAPPYCOW Free Maxi, rouge / bleu	1



### Brosse HAPPYCOW Flexi Swing

Offrez le maximum de confort tant à l'intérieur qu'à l'extérieur sans la complexité et le prix élevé d'une brosse motorisée. Elle dispose d'un ressort robuste mais très flexible, similaire aux ressorts trouvés sur les terrains de jeux pour enfants, ce qui la rend adaptée aux veaux à partir de deux mois. La construction de haute qualité garantit une longue durée de vie et minimise les efforts d'entretien. Le revêtement spécial rend également le ressort résistant à la corrosion et surtout résistant aux conditions météorologiques défavorables.

- Brosse à mouvement pendulaire vertical sans raccord électrique
- Permet aux animaux de décider eux-mêmes de l'intensité du nettoyage et du massage
- Contre-pression optimale pour différentes espèces et tailles d'animaux grâce à la suspension à ressort robuste
- Adapté pour l'intérieur et l'extérieur. Montage facile
- Utilisation de longue durée garantie grâce aux poils de haute qualité et aux pièces en acier galvanisées

Code	Description	Emballage
18670	Brosse HAPPYCOW Flexi Swing	1
18671	Brosse de recharge pour HAPPYCOW Flexi Swing	1
18670-1	Ressort de recharge pour HAPPYCOW	1

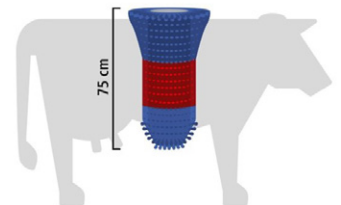

### Brosse sur poteau HAPPYCOW

Une option simple pour le confort des animaux au champs.

La forme cylindrique des brosses de poteau permet d'accéder de tous les côtés.

Cette conception innovante garantit que les animaux peuvent se libérer efficacement de l'excès de fourrure et de saleté.

- Grâce au kit d'ancrage au sol, l'installation devient plus simple
- Disponible en 2 tailles (Maxi et Mini)
- Ancrage au sol sur des surfaces dures ou dans le pâturage
- Structure de métal robuste et galvanisée à chaud
- Poils de brosse résistants de qualité supérieure

Code	Description	Emballage
18650	Brosse sur poteau HAPPYCOW, MAXI, 163 cm	1
18660	Brosse sur poteau HAPPYCOW, MINI, 100 cm	1
18652	Kit d'ancrage au sol pour brosse sur poteau HAPPYCOW	1
18651-2	Disques de brosse pour brosse sur poteau Maxi - Ensemble de 8 disques - Bleu	1
18651-3	Disques de brosse pour brosse sur poteau Maxi - Ensemble de 11 disques - Rouge	1



18650



18652

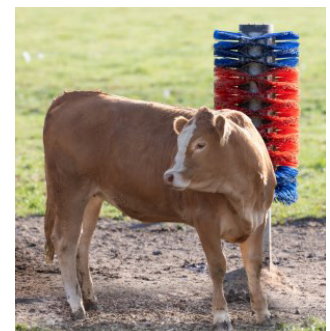

### Brosse de frottement semi-circulaire bleue & rouge

- Pour un nettoyage et un soin du pelage idéal
- Convient particulièrement au brossage de la tête et le cou
- Convient aux bovins et veaux, aux équidés, aux chèvres, et bien plus encore
- Diverses possibilités de montage (murs, coins, étables, piquets)
- Épaisseur 9 cm

Code	Description	Emballage
293100	Brosse de frottement semi-circulaire bleue & rouge 22 cm (8,66 po) x 50 cm (19,5 po)	1
293105	Brosse de frottement semi-circulaire bleue & rouge XL 32 cm (12,5 po) x 50 cm (19,5 po)	1

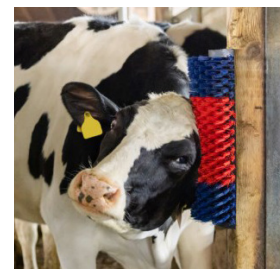
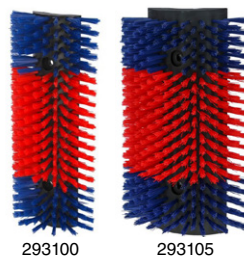

### Brosse HAPPYCOW Bully

- Permet à l'animal de se gratter la tête et les flancs
- Construction très robuste en acier galvanisée à chaud et conçue pour l'engraissement des taureaux
- Montage flexible ou tubulaire aux murs, montage réglable en hauteur et flexible grâce aux trous ovales intégrés
- Poils résistants de qualité élevée. Barres de brosse interchangeables
- Dos de brosse en matière 100 % recyclée
- Convient à l'initiative pour le bien-être animal dans l'engraissement des bovins
- Kit de montage pour stabulation disponible en option (293151 ou 293152)

Code	Description	Emballage	Caisse
293130	Brosse HAPPYCOW Bully, rouge / bleue	1	
293130-2	Brosse de rechange HAPPYCOW Bully	1	
293151	Kit de montage HAPPYCOW Bully pour stabulation 2"	1	6
293152	Kit de montage HAPPYCOW Bully pour stabulation 2 1/2"	1	6

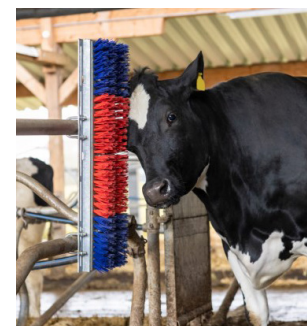
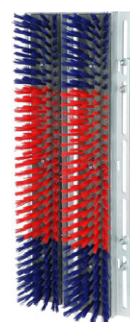

### Plaque de grattage

- Pour le soin du pelage
- Simple, abordable, durable et facile à entretenir
- Construction très robuste en acier galvanisée à chaud et conçue pour l'engraissement des taureaux
- Surface de frottement de 90 x 30 cm
- Montage flexible ou tubulaire aux murs
- Montage réglable en hauteur et flexible grâce aux trous ovales intégrés
- Kit de montage pour stabulation disponible en option
- Convient à l'initiative pour le bien-être animal dans l'engraissement des bovins

Code	Description	Emballage
293150	Plaque de grattage	1



### Brosse d'étable Texas

- Fabrication robuste avec ressort intégré
- Brosse horizontale flexible dans toutes les directions

Code	Description	Emballage
29310	Brosse d'étable Texas	1
29305	Brosse de rechange Texas	1
6033	Ressort de rechange Texas	1

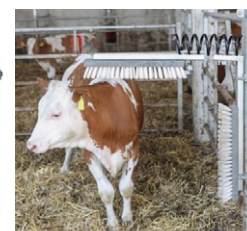

## Brosse d'étable bleue & rouge

- Complète avec ressort
- La conception particulièrement robuste de cette brosse garantit un confort d'utilisation élevé
- Les animaux de différentes tailles peuvent s'y frotter sans problème
- L'énorme flexibilité résiste même aux sollicitations exceptionnelles (par exemple: les bonds des animaux)
- Poils en nylon spécial pour le nettoyage et le soin du pelage
- Suspension à ressort flexible

Code	Description	Emballage
29325	Brosse d'étable bleue & rouge	1
29302	Brosse de rechange pour 29325 (Brosse d'étable bleue & rouge)	1
29326	Support avec ressort de rechange pour 29325	1

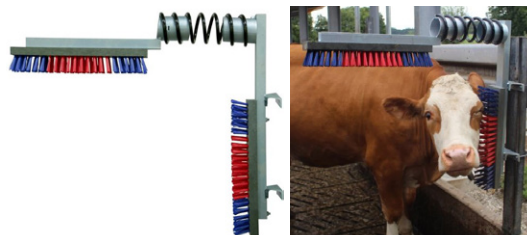

## Plaque de grattage

- En caoutchouc naturel
- Les picots souples et doux garantissent le meilleur soin possible de la robe ou du pelage et ce sans risques d'irritations de la peau
- Forme rectangulaire avec de nombreux trous de fixation pour un montage stable
- Diverses possibilités de montage (murs, coins, étables, piquets)
- Convient uniquement aux animaux adultes

Code	Description	Emballage	Caisse
32678	Plaque de grattage 40 cm x 30 cm	1	12
32689	Plaque de grattage 60 cm x 40 cm	1	12



## Tapis de nettoyage ou plaque de frottement KratzPad 40 x 60 cm

La plaque flexible pour un soin du pelage qui requiert aucun accessoire  
Facile, souple et sécuritaire : la plaque de grattage et de nettoyage est d'une structure douce pour le pelage des animaux.

Flexible, elle convient également au montage sur des surfaces droites, en angle et également sur des arbres ou poteaux.

- La structure spéciale de la plaque évite les plaies et éraflures chez l'animal et ce même en cas de frottement constant
- Montage facile, sur les enclos, les troncs d'arbres, les poteaux, les murs, etc.
- Protège votre infrastructure : la plaque prévient tout simplement le grignotage des portes des box, l'endommagement des piquets de clôture ou le grignotage des écorces d'arbres
- Fabriqué en polyéthylène résistant à l'usure
- Convient uniquement aux animaux adultes
- Installation très facile à l'aide de vis ou de clous

### Peut également être utilisé comme tapis de nettoyage :

- Sa résistance aux produits chimiques signifie que le tapis peut également être utilisé dans les baignoires de désinfection des bottes pour un nettoyage et une désinfection combinés
- Convient à l'intérieur de ce produit : 16594 (voir page 133)

Code	Description	Emb.	Caisse
3282838	Tapis de nettoyage ou plaque de frottement KratzPad 40 x 60 cm	1	10



PRODUITS DE TOILETTAGE

**MagicBrush EasyCare**  
lotion nettoyante pour chevaux 500 ml

- Vaporiser, laisser agir quelques instants, puis essuyer avec un chiffon sec — c'est terminé !
- Contient du D-panthénol – protège la peau et le pelage du dessèchement
- Formulation spéciale pour un nettoyage doux mais efficace du pelage du cheval, sans eau
- Idéale pour le nettoyage entre deux lavages ou avant les concours
- Particulièrement recommandée pour les robes claires
- Avec D-panthénol

Code	Description	Emballage	Caisse
3223441	MagicBrush EasyCare lotion de nettoyage 500 ml	1	12



3223441

**MagicBrush shampoing pour chevaux aux protéines de blé**

Shampoing doux pour chevaux, formulé à partir d'ingrédients de haute qualité pour le soin et l'entretien de la crinière, de la queue et du pelage. Contient des protéines de blé pour une brillance soyeuse, un démêlage facile et une peau saine et intacte. La peau est enrichie en nutriments essentiels et reste souple et résistante. Une utilisation régulière préserve la structure naturelle et la brillance du pelage.

- Nettoyage en profondeur tout en douceur pour un pelage doux et brillant
- Un agent hydratant (complexe au D-panthénol) protège la peau et le pelage du dessèchement – le D-panthénol apaise également les peaux abîmées
- Formulation protectrice pour la peau, même en cas de lavages fréquents
- Avec des protéines de blé et du D-panthénol

Code	Description	Emballage	Caisse
3223442	MagicBrush Shampoing protéines de blé 1000 ml	1	6



3223442

**MagicBrush ManeCare spray lustrant pour le pelage des chevaux**

Offre un soin intensif à l'huile d'amande et au D-panthénol, protège contre la déshydratation et apporte au pelage, à la crinière et à la queue une brillance soyeuse ainsi qu'un démêlage facile — le tout en un seul spray.

- Un agent hydratant (complexe au D-panthénol) protège la peau et le pelage du dessèchement — le D-panthénol apaise également les peaux abîmées
- Contient un complexe de soin spécial qui améliore le démêlage sur poils secs et mouillés, évitant ainsi des cassures et des nœuds au brossage et au peignage
- Facilite le démêlage et l'entretien de la crinière et de la queue
- Spray lustrant pour le pelage et après-shampoing pour crins longs en un seul produit
- Au parfum agréable
- Avec une riche huile d'amande pour le soin du pelage du cheval
- Donne au pelage un aspect soyeux et brillant pendant de longues heures
- Avec huile d'amande et D-panthénol

Code	Description	Emballage	Caisse
3223443	MagicBrush ManeCare spray lustrant 1000 ml	1	6
3223444	MagicBrush ManeCare spray lustrant 5000 ml	1	



3223443



3223444

**BROSSES & ACCESSOIRES DE PANSAGE**

**MagicBrush kit de 3 brosse Classic**

Un véritable outil polyvalent : que ce soit pour le pelage, les membres ou les sabots, pour un nettoyage à sec ou humide, en période de mue ou encore pour nettoyer les tapis de selle et les couvertures — la MagicBrush Classic est toujours la brosse de premier choix. Grâce à la structure et à la forme spéciales des picots MagicBrush Quadro, elle nettoie de manière particulièrement efficace tout en procurant un agréable effet massant.

- Forme ergonomique qui tient parfaitement en main
- Convient au soin du pelage, des membres et des sabots
- Hygiénique : les brosses peuvent être nettoyées en machine à laver
- 2-en-1 : le dos de la brosse peut être utilisé comme racloir à sueur



Code	Description	Emballage
328313	MagicBrush Classic kit / 3	1

**MagicBrush kit de 3 brosse Jellyfish**

Pour un pelage éclatant et bien entretenu, et plus de couleur dans votre routine de pansage. Ce set se compose de deux brosses classiques MagicBrush au design exclusif Jellyfish et d'une brosse douce pour les zones sensibles de la tête et de l'encolure. La structure et la forme spéciales des picots Quadro assurent un nettoyage particulièrement efficace tout en procurant un agréable effet massant.

- Ensemble de 3 brosses MagicBrush, dont une brosse douce (Softbrush)
- Convient au soin du corps, de la tête, des membres et des sabots
- Le dos de la brosse peut être utilisé comme racloir à sueur
- Facile à nettoyer en machine à laver



Code	Description	Emballage
3228256	MagicBrush JellyFish kit / 3	1

**MagicBrush étrille en plastique WaterLily**

- Plastique produit de manière durable : jusqu'à 60 % de matériau recyclé (PP)
- Utilisation supplémentaire de fibres de riz et de paille jusqu'à 55 %
- Avec sangle de main en 100 % coton

Code	Description	Emballage	Caisse
3297677	MagicBrush étrille de plastique 16 cm x 11 cm	1	50
3297678	MagicBrush étrille de plastique 13 cm x 9 cm	1	50



**MagicBrush brosse de finition WaterLily**

- Plastique produit de manière durable : jusqu'à 60 % de matériau recyclé (PP).
- Utilisation supplémentaire de fibres de riz et de paille jusqu'à 55 %
- Poils composés de 65 % de crin de cheval naturel et de 35 % de fibres synthétiques recyclées
- Avec sangle de main en 100 % coton

Code	Description	Emballage	Caisse
3297681	MagicBrush brosse à sangle de finition 17 cm x 8 cm	1	10
3297682	MagicBrush brosse à sangle de finition 14 cm x 7 cm	1	10



BROSSES & ACCESSOIRES DE PANSAGE

PANSAGE & TOILETTAGE

## MagicBrush brosse douce WaterLily

- Plastique produit de manière durable : jusqu'à 60 % de matériau recyclé (PP) avec l'utilisation supplémentaire de fibres de riz et de paille jusqu'à 55 %
- Avec sangle de main en 100 % coton
- Poils naturels de porc

Code	Description	Emballage	Caisse
3297780	MagicBrush brosse à sangle, poils naturels 17 cm x 8 cm	1	10
3297781	MagicBrush brosse à sangle, poils naturels 14 cm x 7 cm	1	10



## MagicBrush brosse combinée 2 en 1 pour chevaux

La brosse idéale pour chevaux avec fonction 2-en-1 : nettoie et fait briller.

- Dos de la brosse en bois de hêtre huilé, aux lignes douces et arrondies
- Forme spéciale MagicBrush qui tient parfaitement en main
- Combinaison de poils pour un nettoyage rapide et efficace avec effet brillant : les fibres extérieures éliminent les poils morts, la poussière et la saleté du pelage, tandis que les poils en crin de cheval apportent hydratation et brillance parfaite
- Les poils flexibles pénètrent en profondeur dans le pelage et garantissent un résultat exceptionnel

Code	Description	Emballage	Caisse
3297787	MagicBrush brosse combinée 2 en 1	1	20



## MagicBrush brosse de prénettoyage

La brosse de nettoyage naturelle pour un (pré)nettoyage en profondeur !

- Dos de la brosse en bois de hêtre huilé, aux lignes douces et arrondies
- Forme spéciale MagicBrush qui tient parfaitement en main
- Tête en fibres d'arenga idéale pour éliminer les saletés tenaces sur les membres, les sabots et les zones moins sensibles du corps, assurant un nettoyage efficace sans compromis
- Les poils flexibles pénètrent en profondeur dans le pelage et garantissent un résultat exceptionnel

Code	Description	Emballage	Caisse
3297788	MagicBrush brosse bouchon nettoyage	1	20



## MagicBrush brosse douce de nettoyage

La brosse de nettoyage naturelle pour les chevaux sensibles !

- Dos de la brosse en bois de hêtre huilé, aux lignes douces et arrondies
- Forme spéciale MagicBrush qui tient parfaitement en main
- Tête en fibres qui élimine les poils morts, la poussière et la saleté du pelage, tout en nettoyant en douceur et en profondeur
- Les poils flexibles pénètrent en profondeur dans le pelage et garantissent un résultat exceptionnel

Code	Description	Emballage	Caisse
3297789	MagicBrush brosse douce de nettoyage	1	20



## MagicBrush brosse de finition en crin de cheval

La brosse naturelle pour chevaux qui garantit un effet de brillance ultime!

- Dos de la brosse en bois de hêtre huilé, aux lignes douces et arrondies
- Forme spéciale MagicBrush qui tient parfaitement en main
- Tête en crin de cheval qui apporte hydratation et brillance parfaite
- Les poils flexibles pénètrent en profondeur dans le pelage et garantissent un résultat exceptionnel

Code	Description	Emballage	Caisse
3297790	MagicBrush brosse de finition	1	20



## Peigne démêlant pour la queue

Code	Description	Emballage	Caisse
TC-290504	Peigne démêlant pour la queue	1	12



## Brosse démêlante flexible 7 rangées

- Brosse démêlante flexible à 7 rangs en assortiment de rose fluo, violet, orange et vert.
- Fonctionne également très bien sur les animaux à poils longs !

Code	Description	Emballage	Caisse
TC-290509	Brosse démêlante flexible 7 rangées	1	12



## Étrille 8 barres avec peigne à crinière

- 8 rangées dentelées, fines dentelures et avec peigne à crinière
- Quadruple renfort
- Zinguée, laquée incolore

Code	Description	Emballage	Caisse
1811	Étrille 8 barres avec peigne à crinière	1	12



## Étrille circulaire métal 10.5 cm

- Utilisable recto verso
- Dentelures fines

Code	Description	Emballage	Caisse
1815	Étrille circulaire métal 10.5 cm	1	10



## Étrille en plastique

- À dentelures fines

Code	Description	Emballage	Caisse
1881	Étrille en plastique rouge	1	25
1883	Étrille en plastique bleue	1	25
1885	Étrille en plastique noire	1	25



## Éponge de massage

- Picots de caoutchouc et éponge

Code	Description	Emballage	Caisse
32824	Éponge de massage	1	10



## Flacon pulvérisateur

Code	Description	Emb.	Caisse
TC-290160	Flacon pulvérisateur pour bovins 36 onces - 4 ml / jet Modèle 640. Flacons en HDPE de 1020 ml (36 onces). 4 ml / jet	1	12
TC-290273	Flacon pulvérisateur inversé 36 onces - 1 ml / jet Modèle 300 inversé. Flacons en HDPE de 1020 ml (36 onces). 1 ml / jet	1	12
TC-290128	Flacon pulvérisateur pour chevaux 36 onces - 4 ml / jet	1	12



TC-290160



TC-290273



TC-290128

### MagicBrush graisse pour cuir 450 ml

- Protège le cuir contre l'humidité, la moisissure et le dessèchement et prolonge sa durée de vie
- Convient à l'entretien des brides, selles, bottes et tous les articles en cuir lisse
- Nourrit les cuirs fortement sollicités et leur redonne leur brillance d'origine
- Des huiles végétales sélectionnées pénètrent en profondeur dans le cuir pour le nourrir, le protéger et l'entretenir
- Le cuir dur redevient souple avec une utilisation régulière
- Avec de la cire d'abeille

Code	Description	Emballage	Caisse
3223430	MagicBrush graisse pour le cuir 450 ml	1	12



### MagicBrush huile pour cuir 500 ml

- Convient à l'entretien des brides, selles, bottes et tous les articles en cuir lisse
- Des composants nettoyants et nourrissants pénètrent en profondeur dans le cuir afin de le rendre à nouveau durable et résistant à la déchirure
- Des huiles sélectionnées protègent contre l'humidité et la moisissure
- Nourrit les cuirs fortement sollicités et leur redonne leur brillance d'origine
- Le cuir dur redevient souple avec une utilisation régulière
- Avec huile de macadamia

Code	Description	Emballage	Caisse
3223432	MagicBrush huile pour le cuir 500 ml	1	12



### MagicBrush savon pour cuir 500 ml

- Convient au cuir lisse, au cuir suédé et au nubuck
- Élimine même les taches les plus tenaces et rend le cuir merveilleusement souple
- Nettoyage doux et délicat
- Avec huile de coco

Code	Description	Emballage	Caisse
3223434	MagicBrush savon pour le cuir 500 ml	1	12



### MagicBrush soin 3 en 1 pour le cuir 1000 ml

Pour tous ceux qui souhaitent nettoyer et entretenir leur cuir lisse simplement et rapidement ! Met fin à l'entretien du cuir long et fastidieux : versez la solution dans de l'eau froide, plongez brièvement le cuir sale dans le liquide, puis laissez-le sécher. Après quelques minutes (environ 15), le cuir est de nouveau prêt à l'emploi.

Il suffit également d'essuyer bottes, selles et autres articles en cuir lisse avec une éponge imbibée de la solution — et c'est terminé !

- 3-en-1 : un seul produit, trois résultats — nettoyage, soin et huilage
- Pour toutes les selles et brides en cuir lisse
- Utilisation facile, sans frotter — agit automatiquement en quelques minutes

Code	Description	Emballage	Caisse
3223435	MagicBrush soin 3 en 1 pour le cuir 1000 ml	1	6



## ÉTIQUETTES DE COU

## Plaquettes de marquage pour la nuque vierge, jaune

La plaquette numérotée est placée debout sur la nuque de l'animal et facilite considérablement son identification. Les plaquettes numérotées fixées au collier sont fréquemment cachées en stabulation et l'éleveur ne peut pas les voir. Les plaquettes numérotées positionnées debout sur la nuque sont plus faciles à identifier en stabulation, notamment dans le box de couchage où une plaquette placée latéralement n'est souvent pas visible.

- Très solide et facile à enfiler
- Convient aux colliers de marquage jusqu'à 40 mm de large

Code	Description	Emballage
208430	Plaquettes de marquage pour la nuque vierge jaune emb/25	25



## Blocs numériques

Code	Description	Emballage	Caisse
207490	Plaquette numérotée standard bleue # 0	1	10
207491	Plaquette numérotée standard bleue # 1	1	10
207492	Plaquette numérotée standard bleue # 2	1	10
207493	Plaquette numérotée standard bleue # 3	1	10
207494	Plaquette numérotée standard bleue # 4	1	10
207495	Plaquette numérotée standard bleue # 5	1	10
207496	Plaquette numérotée standard bleue # 6 + 9	1	10
207497	Plaquette numérotée standard bleue # 7	1	10
207498	Plaquette numérotée standard bleue # 8	1	10
207499	Plaquette numérotée standard bleue # 0 à 9	1	10
207470	Plaquette numérotée standard rouge # 0	1	10
207471	Plaquette numérotée standard rouge # 1	1	10
207472	Plaquette numérotée standard rouge # 2	1	10
207473	Plaquette numérotée standard rouge # 3	1	10
207474	Plaquette numérotée standard rouge # 4	1	10
207475	Plaquette numérotée standard rouge # 5	1	10
207476	Plaquette numérotée standard rouge # 6 + 9	1	10
207477	Plaquette numérotée standard rouge # 7	1	10
207478	Plaquette numérotée standard rouge # 8	1	10
207479	Plaquette numérotée standard rouge # 0 à 9	1	10
207480	Plaquette numérotée standard jaune # 0	1	10
207481	Plaquette numérotée standard jaune # 1	1	10
207482	Plaquette numérotée standard jaune # 2	1	10
207483	Plaquette numérotée standard jaune # 3	1	10
207484	Plaquette numérotée standard jaune # 4	1	10
207485	Plaquette numérotée standard jaune # 5	1	10
207486	Plaquette numérotée standard jaune # 6 + 9	1	10
207487	Plaquette numérotée standard jaune # 7	1	10
207488	Plaquette numérotée standard jaune # 8	1	10
207489	Plaquette numérotée standard jaune # 0 à 9	1	10



## Collier de marquage 130 cm

- Collier de marquage de haute qualité pour bovins avec fermoir à anneau
- Le fermoir à anneau permet un réglage facile et continu de la longueur et garantit une adaptation confortable
- Sangle en polypropylène très solide, stabilisée aux UV, très résistante et indéchirable grâce à une structure de fils et une technique de tissage spéciales

Code	Description	Emballage	Caisse
2088	Collier de marquage 130 cm	1	10



## CHEVILLIÈRES

### Chevillières en plastique vierge modèle EURO

Chevillières en plastique originales brevetées pour le marquage à long terme. Faites en plastique de haute qualité avec une longueur de 37 cm (14" 9/16).

Code	Description	Emballage	Caisse
20110	Chevillière plastique Euro vierge, jaune	1	10
20111	Chevillière plastique Euro vierge, rouge	1	10
20112	Chevillière plastique Euro vierge, bleue	1	10
20113	Chevillière plastique Euro vierge, verte	1	10
20114	Chevillière plastique Euro vierge, orange	1	10



### Chevillières en plastique vierge

Chevillières réutilisables et résistantes pour marquer les vaches dans un enclos de groupe. Les chevillières ont un verrou à cliquet pour un ajustement facile sur différentes tailles de chevilles.

Code	Description	Emballage	Caisse
TA1519	Chevillière plastique vierge, orange, 37 cm	1	10
TA1522	Chevillière plastique vierge, rouge, 37 cm	1	10
TA1525	Chevillière plastique vierge, bleue, 37 cm	1	10
TA1528	Chevillière plastique vierge, verte, 37 cm	1	10
TA1531	Chevillière plastique vierge, jaune, 37 cm	1	10



### Chevillières velcro

- Chevillières (bracelets) velcro avec fermeture velcro de 36 cm de longueur
- Pour l'identification des vaches par exemple pour sécheresse, mammité, traitements des onglons, etc

Code	Description	Emballage	Caisse
2089	Chevillières velcro jaune	10	10
20892	Chevillières velcro rouge	10	10
20893	Chevillières velcro bleue	10	10
20894	Chevillières velcro verte	10	10
20895	Chevillières velcro assorties	10	10



## MARQUEURS AÉROSOL

## Marqueur aérosol AERVOE, 15 oz / 425 g

Marqueur colorant AERVOE de la plus haute qualité pour bétail. Résistant aux UV et durables. Appliquez des rayures, des lettres, des chiffres ou d'autres marques à n'importe quel angle et avec une précision extrême.

**Application:** porc, chèvres, vaches et autres animaux d'élevage.

- Excellente visibilité des couleurs
- Marques durables.
- Plus de marques (300 à 400) et de pieds linéaires que la concurrence
- Le plus bas coût / once disponible
- Non affecté par l'humidité et ne disparaîtra pas

Code	Description	Emballage	Caisse
AI-1731	Marqueur aérosol AERVOE rouge fluo 15 oz / 425 g	1	12
AI-1732	Marqueur aérosol AERVOE bleu fluo 15 oz / 425 g	1	12
AI-1733	Marqueur aérosol AERVOE vert fluo 15 oz / 425 g	1	12



## Marqueur pour queue inversé AERVOE 15 oz / 425 g

Il s'agit d'une peinture à base d'huile qui est résistante aux intempéries et peut être appliquée sur les vaches humides. Permet de détecter rapidement la chaleur stagnante en produisant des résultats faciles à interpréter. La couleur ne s'enlève pas et dure jusqu'à 4 semaines. Pulvérise en position inversée (à l'envers).

Développé spécifiquement pour la détection de chaleur, mais peut être utilisé sur d'autres animaux.

Code	Description	Emballage	Caisse
AI-1726	Marqueur pour queue inversé AERVOE orange fluo 15 oz / 425g	1	12
AI-1727	Marqueur pour queue inversé AERVOE rose fluo 15 oz / 425g	1	12
AI-1728	Marqueur pour queue inversé AERVOE vert fluo 15 oz / 425g	1	12
AI-1729	Marqueur pour queue inversé AERVOE bleu fluo 15 oz / 425g	1	12
AI-1730	Marqueur pour queue inversé AERVOE jaune fluo 15 oz / 425g	1	12



## Pistolet pour aérosol

Code	Description	Emballage
AI-241	Pistolet pour aérosol	1

## Marqueur dosé Prima Marc 30 g net

- Marqueur en aérosol dosé qui marque plus de 1000 animaux.
- Conçu pour être utilisé avec les seringues Prima Marc. (Voir page 17)

Code	Description	Emballage	Caisse
PT369017	Marqueur dosé Prima Marc orange 30 g net	1	24
PT369024	Marqueur dosé Prima Marc vert 30 g net	1	24
PT369031	Marqueur dosé Prima Marc rouge 30 g net	1	24
PT369048	Marqueur dosé Prima Marc bleu 30 g net	1	24
PT369055	Marqueur dosé Prima Marc rose 30 g net	1	24



## CRAYONS MARQUEURS

### Crayon marqueur Top Marker

- Pour le marquage temporaire des porcs, moutons et bovins
- Facile d'utilisation et couleurs à forte visibilité
- Très économique, env. 60 ml

Code	Description	Emballage	Caisse
20620	Crayon marqueur Top Marker bleu bte/10	10	10
20621	Crayon marqueur Top Marker rouge bte/10	10	10
20622	Crayon marqueur Top Marker vert bte/10	10	10
20623	Crayon marqueur Top Marker jaune bte/10	10	10
20624	Crayon marqueur Top Marker orange bte/10	10	10
20625	Crayon marqueur Top Marker violet bte/10	10	10
20626	Crayon marqueur Top Marker noir bte/10	10	10



### Crayon Livestock Marker

- Marqueur pour le bétail pour l'élevage, le tri, l'inoculation et les autres besoins de marquage.
- Utilisation sur les animaux mouillés ou secs. Excellente rétention de la couleur au-delà de 5 jours et ne s'efface pas une fois sec.
- Disponible en 10 couleurs, incluant 4 couleurs fluo.
- Résistant à la température, aux intempéries et aux rayons UV.

Code	Description	Emballage	Caisse
AI-1751	Crayon Livestock Marker rouge bte/12	12	4
AI-1752	Crayon Livestock Marker bleu bte/12	12	4
AI-1753	Crayon Livestock Marker vert bte/12	12	4
AI-1754	Crayon Livestock Marker orange bte/12	12	4
AI-1755	Crayon Livestock Marker jaune bte/12	12	4
AI-1756	Crayon Livestock Marker noir bte/12	12	4
AI-1757	Crayon Livestock Marker orange fluo bte/12	12	4
AI-1758	Crayon Livestock Marker rose fluo bte/12	12	4
AI-1759	Crayon Livestock Marker vert fluo bte/12	12	4
AI-1760	Crayon Livestock Marker jaune fluo bte/12	12	4



### Crayon vissable Livestock Marker

- Marqueur pour le bétail livré dans un distributeur en plastique avec capuchon pour l'élevage, le tri, l'inoculation et les autres besoins de marquage.
- Utilisation sur les animaux mouillés ou secs. Excellente rétention de la couleur au-delà de 5 jours et ne s'efface pas une fois sec
- Disponible en 7 couleurs
- Résistant à la température, aux intempéries et aux rayons UV

Code	Description	Emballage	Caisse
AI-1781	Crayon vissable Livestock Marker rouge bte/12	12	4
AI-1782	Crayon vissable Livestock Marker bleu bte/12	12	4
AI-1783	Crayon vissable Livestock Marker vert bte/12	12	4
AI-1784	Crayon vissable Livestock Marker orange bte/12	12	4
AI-1785	Crayon vissable Livestock Marker noir bte/12	12	4
AI-1786	Crayon vissable Livestock Marker mauve bte/12	12	4
AI-1787	Crayon vissable Livestock Marker rose bte/12	12	4



SOINS DES PORCELETS

Pince à dents

Code	Description	Emballage	Caisse
22600	Pince à dents acier inoxydable 14 cm	1	12
Plier-01	Pince à dents acier inoxydable, étroite 14 cm	1	12



Coupe-queue au butane

Pour une coupe rapide et sans douleur de la queue des porcelets nouveaux-nés. Réduit le risque d'infections. La coupe de la queue est recommandée peu de temps après la naissance - max. 3 à 4 jours. Une recharge permet de couper jusqu'à 120 queues. Toutes les pièces métalliques sont en acier inoxydable.

Code	Description	Emballage
221	Coupe-queue au butane	1
22109	Lame pour 221	1
22113	Cartouche pour 221	1



Coupe-queue électrique Engel 110 V

Pour couper les queues de porcelet, permet aussi de couper ou joindre des cordes. Testé VDE. 60 watts - 110 volts.

Code	Description	Emballage
22701	Coupe-queue électrique Engel 110 V	1
22710	Lame Engel régulière	1
22717	Lame Engel en V	1



Appareil à castrer pour porcelet 2-9 jours

Pour le montage sur la cloison des parcs. Le porcelet doit être placé dans l'appareil couché sur le dos avec la tête vers l'avant. Maintenant, la castration peut être réalisée facilement par une seule personne. Peut également être utilisé pour la coupe de la queue et les injections de fer. Surface hygiénique facile à nettoyer en acier inoxydable.

Code	Description	Emballage
22818	Appareil à castrer pour porcelet 2-9 jours	1
22819	Support pour appareil à castrer 22818	1

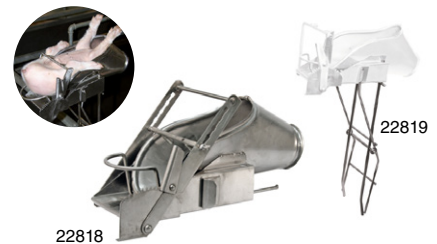

Meule à dents rechargeable Propig 18 volts

Rend le travail plus facile et réduit considérablement le risque d'infection. La meuleuse est connectée à la batterie par un cordon spiralé. La vitesse de meulage est d'environ 20 000 tr / min. Outil de meulage au diamant protégé par un embout protecteur spécialement conçu pour protéger la langue et les gencives du porc contre les blessures. Batterie puissante 18V / 1,5 Ah pour env. 2 heures d'utilisation. Temps de charge env. 3 heures. Kit complet qui inclut : la meuleuse, la meule au diamant de 5.4 mm, la batterie, la poche avec la ceinture pour la batterie et une boîte de rangement pratique en plastique.

Code	Description	Emballage
22655	Meule à dents rechargeable Propig 18 volts	1
22913	Meule ProPig 5.4 mm	1



## INSTRUMENTS OB

## Forceps OB de type Niemand 52 cm

Pour les cochons. Empêche les mains de glisser. 52 cm de long - en acier inoxydable.

Code	Description	Emballage
225	Forceps OB de type Niemand 52 cm	1



225

## Entrave pour porcelet velcro

Empêche les porcelets de s'écarter après la naissance si leurs muscles ne sont pas complètement développés. L'entrave s'attache à leurs chevilles. Fabriquée en plastique.

Code	Description	Emballage
22891	Entrave pour porcelet velcro Emb/12	1



22891

## Tubes Pro-Fix®

Conçus pour la réparation du prolapsus rectal chez les porcs, les ovins et les bovins, les tubes Pro-Fix® éliminent les problèmes de sténose parfois associés aux méthodes de réduction du traitement. Les tubes sont entièrement coniques à une extrémité pour une insertion plus facile et ont des rainures centrales très profondes pour une meilleure rétention. Les tailles de 1 1/2" et 2" de diamètre ont des trous dans la rainure centrale pour suturer en place.

Code	Description	Emballage	Caisse
R050	Tube Pro-Fix® porcelet au sevrage - 5/8" x 1 3/4"	Bte/24	6
R075	Tube Pro-Fix® porc d'engraissement -40 lb- 3/4" x 2"	Bte/16	6
R100	Tube Pro-Fix® porc engraissement 40 + lb - 1" x 2 1/4"	Bte/12	6
R125	Tube Pro-Fix® petit porc - 1 1/4" x 2 1/2"	Bte/16	4
R150	Tube Pro-Fix® gros porc - 1 1/2" x 3"	Bte/16	3
R200	Tube Pro-Fix® truie et veau - 2" x 3 3/4"	Bte/9	3



## CONTENTION ET BIEN-ÊTRE

## DVL Anti-cannibalisme Stop-Bite / Stop-Pick liquide 200 ml

Pour poussins, dindonneaux et volailles:

- Arrête le picotage
- Empêche le cannibalisme

Pour porcs:

- prévient les morsures de la queue et les querelles

Contient :

Aloès, gentiane, poivre de cayenne, goudron de genièvre dans une base de pétrole.

Code	Description	Emb.	Caisse
DVL-StopBite	DVL Anti-cannibalisme Stop-Bite / Stop-Pick liquide 200 ml	1	12



## Anti-cannibalisme No-Bite aérosol

Prévient le cannibalisme et permet de maintenir une atmosphère calme à l'intérieur de la porcherie. Le spray a un effet durable sur l'orientation olfactive des porcs.

Code	Description	Emb.	Caisse
2298	Anti-cannibalisme No-Bite aérosol 400 ml	1	12

## Spray anti-agression No Fight

Pour les porcs et la volaille.

Code	Description	Emb.	Caisse
22152	Spray anti-agression No Fight 400 ml	1	12



2298



22152

## Odeur synthétique de verrat

Utilisée pour vérifier la chaleur et stimuler la truie. Pulvériser directement sur le museau de la truie cochette/réformée. Peut également être utilisée chez les verrats réticents pour augmenter leur libido.

Code	Description	Emballage	Caisse
22153	Odeur synthétique de verrat aérosol 250 ml	1	12



22153



22139

## Odeur synthétique de verrat Boarmate™

Boarmate™ a été développé pour les agriculteurs et les éleveurs qui ont besoin d'aide pour déterminer le moment optimal d'insémination des truies et des cochettes.

Boarmate™ permet de stimuler les truies et cochettes qui présentent un net réflexe d'immobilité dès qu'elles sont prêtes pour l'accouplement. C'est alors le moment idéal pour l'insémination.

Code	Description	Emballage	Caisse
22139	Odeur de verrat Boarmate 250 ml	1	12

## Lacet à porcs IDEAL® 60 cm

Conçu afin d'attraper et maintenir facilement les porcs. Autobloquants.

Code	Description	Emballage
TA819	Lacet à porcs IDEAL® 60 cm	1



## Lacet à porcs chrome 60 cm

Code	Description	Emballage
2211	Lacet à porcs chrome 60 cm	1



## Palette de triage

Solution alternative aux aiguillons électriques. Fabriquée en vinyle résistant à la rupture avec de petites pastilles à l'intérieur de la palette pour créer des sons. Poignée en fibre de verre extrêmement durable. 42" / 107 cm de long.

Code	Description	Emballage	Caisse
22146	Palette de triage rouge 42"	1	6



## Panneau à porc

Robuste et résistant - Léger - Bords lisses.

Code	Description	Emballage	Caisse
22122	Panneau à porc rouge 30" x 36"	1	6
22123	Panneau à porc rouge 30" x 48"	1	4



## Disque à mordre pour porcelets en plastique

- Disque robuste pour canaliser et limiter l'agressivité des porcelets
- Matériaux alimentaires, 180 mm diamètre et renforts afin d'éviter une usure prématurée
- Pour porcelets d'un poids max. de 25 kg
- Peut être suspendue à une chaîne (chaîne d'attache, réf.22607)

Code	Description	Emballage	Caisse
22606	Disque à mordre pour porcelets en plastique	1	50



### Disque à mordre naturel

- Jouet comestible, biocompatible, biodégradable et sans OGM
- Acide polylactique obtenu à partir de la canne à sucre, renforcé par des fibres de bois
- Bois d'arbres à feuilles caduques sélectionné et conforme aux instructions pour l'hygiène et la sécurité alimentaire (HACCP)
- Pour porcelets d'un poids max. de 25 kg
- Peut être suspendu à une chaîne (chaîne d'attache, réf.22607)

Code	Description	Emballage	Caisse
22638	Disque à mordre naturel	1	50



### Balle à mâcher naturelle

- Jouet comestible, biocompatible, biodégradable et sans OGM
- Acide polylactique obtenu à partir de la canne à sucre, renforcé par des fibres de bois
- Bois d'arbres à feuilles caduques sélectionné et conforme aux instructions pour l'hygiène et la sécurité alimentaire (HACCP)
- Convient aux porcs d'engraissement
- Peut être suspendue à une chaîne (chaîne d'attache, réf.22608)

Code	Description	Emballage	Caisse
22649	Balle à mâcher naturelle	1	25



### Cylindre à mordiller

- En deux parties pour faciliter le montage sur des tuyaux de 1", idéal pour l'aménagement des cages pour porcelets, adapté pour box d'alimentation et de repos
- Orifice permettant également de le fixer à des chaînes d'activités
- Très attrayant, tourne et glisse, géométrie spéciale avec rainures
- En plastique. Hygiénique & silencieux
- Livré avec raccord vissé, sans chaîne
- Peut être suspendu à une chaîne.

Code	Description	Emballage	Caisse
22650	Cylindre à mordiller	1	25

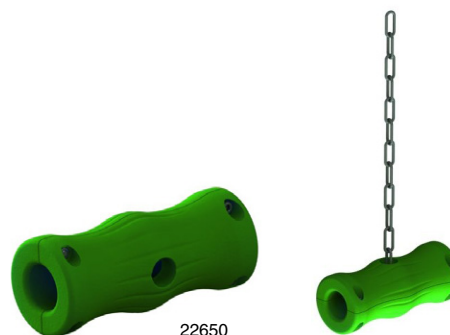

### Chaînes de suspension

Code	Description	Emballage	Caisse
12309	Chaîne de suspension 75 cm / 4 mm avec virole	1	10
22607	Chaîne de suspension 75 cm / 4 mm	1	25
22608	Chaîne de suspension 75 cm / 6 mm	1	25



SUCES & ABREUVOIRS

Suces à porc en acier inoxydable

- 100 % inox
- Filtre en inox et joint EPDM résistant aux acides
- Adaptée pour haute et basse pression
- Triple réglage de débit

Code	Description	Emb.	Caisse
222863	Suce en inox pour porcelets (1/2" raccord- 3/8" suce)	1	20
222550	Suce inox porc d'engraissement (1/2" raccord- 1/2" suce)	1	10
222551	Suce inox porc & truies (1/2" raccord - 3/4" suce)	1	10
222553	Suce en inox pousse-mouilleur long (1/2" raccord)	1	10
222554	Suce en inox pousse-mouilleur court (1/2" raccord)	1	10
222865	Suce en inox pulvérisation 1/2" (1/2" raccord)	1	10



Abreuvoir en inox pour porcelets

- Acier inoxydable
- Pousse mouilleur 1/2" avec débit réglable facilement accessible
- Pas de gaspillage d'eau
- Pour haute et basse pression

Code	Description	Emb.	Caisse
222620	Abreuvoir en inox pour porcelets (15 x 21 x 9 cm)	1	12
222621	Abreuvoir inox pour porcs d'engraissement (19 x 27 x 11 cm)	1	12

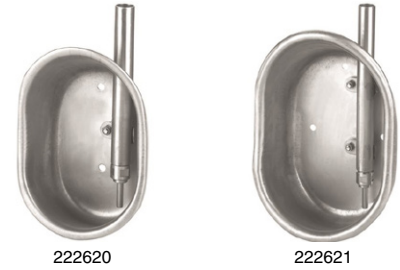

REPRODUCTION

Spray d'adoption pour agneaux

- Neutralise l'odeur naturelle de l'agneau et de la brebis
- Préviend le rejet instinctif de l'agneau adoptif par la brebis
- Mélange d'huiles aromatiques sélectionnées scientifiquement

Code	Description	Emballage	Caisse
27450	Aérosol d'adoption pour agneaux 200 ml	1	12



Lacet d'agnelage

- Pour agneaux
- Fabriqué en PVC, stérilisable

Code	Description	Emballage
2725	Lacet d'agnelage	1



Prolapse à brebis unité

- Pessaire pour moutons
- Fabriqué en PVC, avec ficelle d'attache

Code	Description	Emballage	Caisse
2726	Prolapse à brebis unité	1	4



## Harnais à prolapse pour brebis

Permet un déroulement normal de l'agnelage et atténue la douleur. Sangles en nylon avec attaches rapides et inserts en cuir doux. Anti-moisissure et lavable.

Code	Description	Emballage
10303	Harnais à prolapse pour brebis	1



10303

## Harnais à bélier en nylon

- Pour repérage des brebis couvertes
- Livré sans craie

Code	Description	Emballage
2736	Harnais à bélier en nylon avec boucle	1
2797	Harnais à bélier en nylon avec clip	1



2736



2797

## Bloc marqueur Raidex

Les blocs marqueurs RAIDEX sont constitués de cires spéciales de haute qualité, d'huile de paraffine et de pigments. Ils ne sont pas nocifs pour les animaux ou l'environnement.

- Pour harnais marqueur
- Étui en métal
- Pour été et hiver

Code	Description	Emballage	Caisse
2737	Bloc marqueur Raidex rouge	1	10
2738	Bloc marqueur Raidex bleu	1	10
2739	Bloc marqueur Raidex vert	1	10
2756	Bloc marqueur Raidex jaune	1	10



## Bloc marqueur TOP MARKER

- Pour harnais marqueur
- En étui métal
- Pour été et hiver

Code	Description	Emballage	Caisse
2793	Bloc marqueur TOP MARKER rouge	1	10
2794	Bloc marqueur TOP MARKER bleu	1	10
2795	Bloc marqueur TOP MARKER vert	1	10
2796	Bloc marqueur TOP MARKER jaune	1	10



**CONTENTION**

**Collier et licou en nylon pour mouton**

Code	Description	Emballage	Caisse
2718	Collier à mouton avec maillon ovale 60 cm / 24"	1	10
2713	Licou à mouton en nylon ajustable	1	



**Licou en nylon pour lama et alpaga**

Collier et licou en nylon résistant pour lama et alpaga.  
Conception spéciale qui empêche une trop grande pression sur le museau

Code	Description	Emballage
2799	Licou à alpaga en nylon ajustable	1
27198	Licou à lama en nylon ajustable	1



**Harnais de pesée pour agneaux, lamas et alpagas**

- Pour transporter et peser sans stress les agneaux et les alpagas
- Sangle avant réglable en longueur, mise en place facile et rapide avec fermeture à clip
- Idéal pour la fixation à une balance suspendue
- Dimensions de la bavette : 18 cm x 43 cm

Code	Description	Emballage
27473	Harnais de pesée pour agneaux et alpagas	1



**Entraves pour chèvre**

- Évite les ruades pendant la traite
- Fermeture à velcro et boucle plus rapide à passer et à retirer

Code	Description	Emballage
27474	Entraves pour chèvre	1



## ALIMENTATION &amp; ABREUVEMENT

## Biberon à agneau Anti-Vac

Débit de lait réglable individuellement. Goulot de bouteille de grand diamètre pour un remplissage facile et graduations faciles à lire.

Code	Description	Emballage	Caisse
278	Biberon à agneau Anti-Vac 500 ml	1	24
279	Tétine Anti-Vac	1	50



## Support pour biberons à agneau

S'accroche à des clôtures et enclos. Pour 5 biberons Anti-Vac de 500 ml avec revêtement de plastique très durable.

Code	Description	Emballage
27110	Support pour biberons à agneau Anti-Vac 500 ml	1

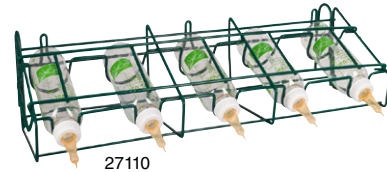

## Biberon à agneau avec tétine IDEAL® rouge 500 ml

Code	Description	Emballage	Caisse
NC7004	Biberon à agneau avec tétine IDEAL® rouge 500 ml	1	12

## Tétine style Pritchard rouge

- Reproduit la forme naturelle de la mamelle maternelle
- Clapet à battant spécial pour éviter l'aspiration d'air

Code	Description	Emballage	Caisse
2783/5	Tétine style Pritchard rouge emb / 5	5	20



## Tétine IDEAL® pour agneau à débit contrôlé

- Convient à la plupart des bouteilles de soda
- Pointe conique creuse
- Peut être utilisée pour les agneaux et chevreaux

Code	Description	Emballage	Caisse
NC7007	Tétine IDEAL pour agneau à débit contrôlé emb / 3	3	24



## Gaveur à agneaux Roslam

Gaveur à agneaux Roslam avec bouteille graduée

Code	Description	Emballage	Caisse
2754	Gaveur à agneaux Roslam 200 ml	1	12



## Seringue 150 ml avec sonde de gavage

- Pour agneaux
- Pour l'administration de liquide
- Sonde flexible : 40 cm

Code	Description	Emballage
27113	Seringue 150 ml avec sonde de gavage	1

## Sonde flexible 40 cm

Compatible avec les seringues cathéters et le gaveur Roslam

Code	Description	Emballage
27541	Sonde flexible 40 cm	1

**Multibiberon à agneaux à 3 ou 5 tétines**

- Fabriqué en PVC de grade alimentaire
- Complet avec plaque d'accrochage, tétines et clapets
- Forme aplatie sur deux côtés

Code	Description	Emballage
2769	Multibiberon à agneaux 3 tétines	1
276	Multibiberon à agneaux 5 tétines	1



2769

276

**Tétine agneau rouge pour valve plastique**

Code	Description	Emballage	Caisse
277	Tétine agneau rouge pour valve plastique	1	20
148	Joint rouge pour valve	1	50
149	Valve pour seau en plastique	1	10



277

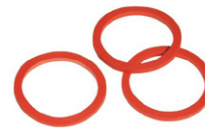

148



149



271

**Multibiberon à agneaux 6 tétines**

- Fabriqué en PVC de grade alimentaire
- Pour l'alimentation de 6 agneaux
- Avec support, tétines et clapets
- 8 litres
- Très robuste
- Livré sans couvercle

Code	Description	Emballage
271	Multibiberon à agneaux 6 tétines	1

**Tétine agneau latex pour valve aluminium**

Code	Description	Emballage
274/6	Tétine agneau latex pour valve aluminium	6



274/6



275/6

**Valve aluminium**

Code	Description	Emballage
275/6	Valve aluminium	6

INSECTIFUGES MOUSTIQUES & MOUCHES

**AHHH! BITE & ITCH RELIEF**  
soulagement des morsures 25 g

- Soulagement rapide, apaisant et doux des irritations mineures de la peau et des éruptions cutanées.
- Soulagement de la douleur, des démangeaisons causées par les piqûres d'insectes tels que les moustiques, les mouches noires, les guêpes et plus encore
- Activité anti-inflammatoire et formulation hydratante

**Ingrédients non médicaux du gel:** Eau, miel blanc, extrait d'épicéa, glycérine, propanediol, gomme de xanthium et polyglycérol.

**Ingrédients médicaux:** Sel de sodium d'acide carbonique (1:1) (Bicarbonate de sodium) 1 g

Code	Description	Emballage	Caisse
MS0040	AHHH! BITE & ITCH RELIEF soulagement des morsures 25 g	1	24



MS0040

**PIACTIVE Original 100% SANS Deet / 12h / Aérosol 150 g**

**USAGE:**

Insectifuge protection forte, doux pour la peau. Peut être appliqué sur des enfants de 6 mois et plus. Sans risque pour des matériaux synthétiques ou le plastique. Sans risque pour les lignes de pêche et les équipements de plein air. Non parfumé, non gras et non collant. Aucun effet irritant sur la peau.

**CONTRÔLE:**

Jusqu'à 12 heures de protection contre: moustiques, tiques et mouches noires.

**GARANTIE:**

Icardine 20%



Code	Description	Emballage	Caisse
MS0022	PIACTIVE Original 100% SANS Deet / 12h / Aérosol 150 g	1	12



Boussole en prime incluse dans le bouchon breveté

**PIACTIVE Original 100% SANS Deet / 12h / Crème 120 g**

**USAGE:**

Insectifuge protection forte, doux pour la peau. Peut être appliqué sur des enfants de 6 mois et plus. Sans risque pour des matériaux synthétiques ou le plastique. Sans risque pour les lignes de pêche et les équipements de plein air. Non parfumé, non gras et non collant. Aucun effet irritant sur la peau.

**CONTRÔLE:**

Jusqu'à 12 heures de protection contre: moustiques, tiques et mouches noires.

**GARANTIE:**

Icardine 20%



Code	Description	Emballage	Caisse
MS0023	PIACTIVE Original 100% SANS Deet 12h 120 g crème	1	12



**PIACTIVE Original 100% SANS Deet / 12h / 100 g pompe voyage**

**USAGE:**

Insectifuge protection forte, doux pour la peau. Peut être appliqué sur des enfants de 6 mois et plus. Sans risque pour des matériaux synthétiques ou le plastique. Sans risque pour les lignes de pêche et les équipements de plein air. Non parfumé, non gras et non collant. Aucun effet irritant sur la peau.

**CONTRÔLE:**

Jusqu'à 12 heures de protection contre: moustiques, tiques et mouches noires.

**GARANTIE:**

Icardine 20%



Code	Description	Emballage	Caisse
MS0025	PIACTIVE Original 100% SANS Deet 12h / 100 g pompe voyage	1	12



**MOSQUITO SHIELD enfants & famille (10% DEET) 220 g aérosol****USAGE:**

Repousse les moustiques, les mouches noires, les brûlots, les mouches à chevreuil, les mouches piquantes des étables, les tiques et les aoûtats.

**CONTRÔLE:**

Jusqu'à 3 heures de protection contre: moustiques, mouches noires, brûlots, mouches à chevreuil, mouches piquantes des étables, tiques et aoûtats.

**GARANTIE:**

DEET et toluamides apparentés actifs 10%



Code	Description	Emballage	Caisse
MS0011	MOSQUITO SHIELD enfants & famille (10% DEET) 220 g aérosol	1	12

**MOSQUITO SHIELD formule Sauvage (30% DEET) 220 g pompe****USAGE:**

LA PLUS FORTE PROTECTION DISPONIBLE AU CANADA. La formule Sauvage / Combat est une protection sérieuse pour les conditions d'insectes intenses.

**CONTRÔLE:**

Jusqu'à 8 heures de protection contre: moustiques, mouches noires, brûlots, mouches à chevreuil, mouches piquantes des étables, tiques et aoûtats.

**GARANTIE:**

DEET et toluamides apparentés actifs 30%



Code	Description	Emballage	Caisse
MS0003	MOSQUITO SHIELD formule Sauvage (30% DEET) 220 g pompe	1	12

**MOSQUITO SHIELD formule Combat (30% DEET) 220 g aérosol****USAGE:**

Insectifuge protection maximale. La formule Combat est destinée aux gens de plein air extrême à la recherche d'une protection et d'une durabilité maximales. C'est un ajout essentiel pour les aventuriers extrêmes. 30% DEET, quantité maximale permise par Santé Canada.

**CONTRÔLE:**

Jusqu'à 6 heures de protection contre: les moustiques (maringouins), les mouches noires (simulies), les brûlots, les mouches à chevreuil (chrysopes, taons), les mouches piquantes des étables, les tiques, les aoûtats (rougets)

**GARANTIE:**

DEET et toluamides apparentés actifs 30%



Code	Description	Emballage	Caisse
MS0012	MOSQUITO SHIELD formule Combat (30% DEET) 220 g aérosol	1	12

**MOSQUITO SHIELD Brumisateur  
contrôle d'insectes pour la cour 350 g****USAGE:**

CONTRÔLE DES INSECTES DANS LA COUR – Brumisateur d'extérieur – (Aérosol) Mosquito Shield™. Contrôle des insectes dans la cour. Peut être utilisé à l'extérieur pour créer une zone sans piqûres pour votre plaisir. Parfait pour les cours, les terrasses, les patios et les aires de pique-nique. Ne pas utiliser à l'intérieur.

**CONTRÔLE:**

Tue les mouches, moustiques, mouches noires, papillons nocturnes, frelons et guêpes.

**GARANTIE:**

Contient 0.2% Pyrèthrine, 1.0% P.B.O.



Code	Description	Emballage	Caisse
MS100D	MOSQUITO SHIELD Brumisateur contrôle d'insectes pour la cour 350 g	1	12

## Spirale anti-moustiques Mosquito Shield boîte (10 X 16 g)

### USAGE:

Idéal pour le camping, les chalets, les porches, les patios, les terrasses et les cours arrière

### CONTRÔLE:

Chaque spirale protège des moustiques pendant près de 5 heures. Parfum de citronnelle.  
10 spirales de 12 g et 2 supports sur pieds en métal inclus par boîte.

### GARANTIE:

D-CIS, Trans Alléthrine 0.35%

### ACCESSOIRE OPTIONNEL: Support protecteur avec récupérateur de cendre MS0403.

Supporte une spirale antimoustiques. Les spirales antimoustiques MOSQUITO SHIELD™ offrent une utilisation en toute sécurité. Armature en métal résistante. Récupère les cendres de la spirale pour une utilisation facile. Peut être placé sur des surfaces ou accroché.



MS0402



MS0403

Code	Description	Emballage	Caisse
MS0402	Spirale anti-moustiques Mosquito Shield boîte (10 X 16 g)	1	10
MS0403	Support protecteur et crochet pour spirale Mosquito Shield	1	12

## Lanterne anti-insectes intelligente MOSQUITO SHIELD

### USAGE:

La lanterne anti-moustiques Mosquito Shield™ MS0500 offre une protection efficace pour vos espaces intérieurs et extérieurs. Compacte, résistante à l'eau (IPX4) et rechargeable, elle attire les insectes grâce à sa lumière UV bleue et les élimine instantanément avec une grille haute tension de 4200 V.

### CONTRÔLE:

Conçue pour attirer et éliminer les moustiques, mouches et papillons de nuit, la lanterne agit efficacement contre la majorité des insectes volants nuisibles, vous permettant de profiter pleinement de vos soirées à l'intérieur comme à l'extérieur.

### ATOUT CLÉ:

Sa batterie rechargeable intégrée offre jusqu'à 14 heures d'autonomie, et son anneau pliable permet de suspendre facilement la lanterne là où les insectes sont les plus nombreux.

Choisissez parmi trois modes d'éclairage — lumière bleue avec fonction anti-insectes, lumière ambiante effet flamme, ou lumière ambiante bleue — pour profiter d'une protection efficace tout en créant l'atmosphère idéale.

La grille électrifiée puissante, les options d'éclairage variées et le bac amovible de collecte des insectes facilitent grandement le nettoyage. Chaque lanterne est livrée avec un câble de recharge USB-C et une brosse de nettoyage pour un entretien rapide.



Code	Description	Emballage	Caisse
MS0500	Lanterne anti-insectes intelligente MOSQUITO SHIELD	1	4

## Raquette tue-insectes

### USAGE:

La raquette tue-insectes est un moyen facile de choquer et de tuer les insectes volants gênants dans n'importe quel environnement. La raquette est légère, efficace et prête à être utilisée immédiatement.

### CONTRÔLE:

Insectes volants gênants



Code	Description	Emballage	Caisse
KD0503	Raquette tue-insectes	1	12

INSECTICIDES DOMESTIQUES

**Insecticide Knock Down® plantes & fleurs, pompe 950 ml**

**USAGE:**

Usage domestique à l'intérieur et dans les serres. Ne pas pulvériser en plein soleil. Il est préférable de pulvériser tôt le matin ou en soirée. Utiliser avec prudence sur les jeunes plants et jeunes pousses.

**CONTRÔLE:**

Allises, cicadelles, mouches blanches, tétranyques, pucerons, Chrysomèles de l'aster, scarabées du rosier, tenthrèdes limaces du rosier, punaises ternes et Scarabée Japonais

**GARANTIE:** Pyréthrine 0.02% - Butoxyde de pipéronyle 0.20%

Code	Description	Emballage	Caisse
KD425D	Knock Down insecticide plantes & fleurs 950 ml pompe	1	6



**Dust Devil PRO tueur multi-insectes terre de diatomées**

**USAGE:**

Intérieur & extérieur. Knock Down Dust Devil Poudre à tuer et contrôle pour insectes volants et rampants est composé de la terre de diatomées (TD) de qualité alimentaire et de pyréthrinés des fleurs de chrysanthème.

**CONTRÔLE:**

Fourmis, blattes, certains scarabées, punaises de l'érable négondo, grillons, mouches, papillons nocturnes, moucherons, moustiques, lépismes argentés, guêpes, mille-pattes, perce-oreilles, millipèdes, puces et punaise des lits.

**GARANTIE:** Dioxyde de silicium (présent sous forme de terre de diatomées) 74,0 % - Pyréthrinés 0,2 % - Butoxyde de pipéronyle 1,0 %

Code	Description	Emballage	Caisse
KD167D	Dust Devil PRO tueur multi-insectes terre de diatomées 300 g	1	12
KD169D	Dust Devil PRO tueur multi-insectes terre de diatomées 3 kg	1	



**Terre de diatomées pour insectes rampants Knock Down®**

- Pour un usage à l'intérieur et à l'extérieur
- Lutte contre les insectes dans la maison et le jardin
- Insecticide tout usage – formulé à partir de terre de diatomées naturelle d'eau douce de qualité alimentaire (TD) et de deux appâts de qualité alimentaire.

**GARANTIE:** Dioxyde de silicium (présent sous forme de terre de diatomées à 100%) 79.5%

Code	Description	Emballage	Caisse
KD160D	Knock Down terre de diatomées pour insectes rampants 300 g	1	12
KD164D	Knock Down terre de diatomées pour insectes rampants 8 kg	1	



**Knock Down® ANT ATTACK mousse anti-fourmis 400 g**

**USAGE:**

BIEN AGITER. Utiliser le tube d'extension. Ce produit est conçu pour une application dans les fentes, fissures, vides ou espaces étroits difficiles à atteindre et là où la mousse insecticide ne sera pas essuyée. L'action moussante de cette formule remplit complètement les fissures et laisse un résidu insecticide actif.

**CONTRÔLE:**

Ce produit doit être utilisé pour éliminer les fourmis, blattes, perce-oreilles à l'intérieur des bâtiments. À l'extérieur, sur les surfaces externes des bâtiments et sur les patios, les vérandas et les terrasses. Également approprié pour les utilisations extérieures générales en milieu résidentiel.

**GARANTIE:** Perméthrine 0,25%

Code	Description	Emballage	Caisse
KD107D	ANT ATTACK mousse anti-fourmis 400 g	1	12



## Poudre Anti-fourmis 200 g ANT ATTACK par Knock Down®

La terre de diatomée en poudre Knock Down est une solution naturelle où les insectes ne développeront pas de résistance à la substance active. Knock Down Dust Diatomaceous Earth fait partie intégrante de tout bon programme de lutte intégrée contre les ravageurs.

- Naturel, inodore, ne tache pas.
- Terre de diatomée de qualité alimentaire

### Pour la lutte contre :

Fourmis et autres insectes tels que perce-oreilles, blattes, coléoptères, araignées, puces, lépismes, punaises, grillons, insectes à grains. Tue les fourmis en 2 jours

**GARANTIE:** Dioxyde de silicium (présent sous forme de terre de diatomée à 100%) 91,1%.

Code	Description	Emballage	Caisse
KD165D	KNOCK DOWN ANT ATTACK poudre Anti-fourmis 200 g	1	12



## Vaporisateur en mousse contre les guêpes & frelons Knock Down®

- Non tachant
- Tue les guêpes, les guêpes jaunes et les frelons au contact
- Tue rapidement par contact et de manière résiduelle les guêpes et les frelons qui reviennent au nid traité
- Atteint les nids à plus de 20 pieds au-dessus du sol
- Bouchon personnalisé avec support pour tube d'extension
- Pulvérisation à 360°

\*Ne pas utiliser à l'intérieur des maisons, sur les humains ou les animaux.

### INGRÉDIENTS ACTIFS:

D-phénothrine 0.20% / Tétraméthrine 0.20%

Code	Description	Emballage	Caisse
KD131D	Knock Down mousse pour guêpes & frelons 510 g	1	12



## Insecticide pour cheval Knock Down®

### USAGE:

À base d'eau. INSECTICIDE RÉSIDUEL ET RÉPULSIF POUR CHEVAUX. 17 jours de protection contre les mouches et les moustiques répertoriés. Tue rapidement les nuisibles répertoriés.

### CONTRÔLE:

Moucheron piqueurs, aoûtats, mouches à chevreuil, mouches faciales, puces, mouches domestiques, mouches des cornes, mouches à cheval, moustiques, mouches des étables, poux et tiques.

**GARANTIE:** Pyréthrine 0.05% - Butoxyde de pipéronyle 0,50% - Perméthrine. 0,10%

Code	Description	Emballage	Caisse
KD620D	Knock Down insecticide pour cheval 950 ml pompe	1	6
KD621D	Knock Down insecticide pour cheval 3.8 L	1	6



## KILLSOL® One Solution multi-insectes 400 g aérosol (Formule à base d'eau)

### USAGE:

Knock Down™ introduit une solution révolutionnaire multi-insectes pour l'intérieur et l'extérieur contre vos problèmes d'insectes.

### CONTRÔLE:

22 types d'insectes dont insectes volants, insectes rampants, punaises des lits, puces et ravageurs sur les plantes d'intérieur. Ne pas utiliser à l'intérieur d'une serre, dans un potager ou sur des plantes qui portent des aliments. Voir étiquettes pour la liste complète.

**CONTRÔLE LES INSECTES VOLANTS :** Mouches, moucheron, moustiques, frelons, guêpes, aleurodes (plantes d'intérieur seulement) et petites mites volantes.

**CONTRÔLE LES INSECTES RAMPANTS :** Fourmis, anthrènes des tapis, mille-pattes, chenilles, blattes, grillons, puces, lépismes argentés, perce-oreilles, cochenilles et araignées.

**CONTRÔLE LES RAVAGEURS SUR LES PLANTES D'INTÉRIEUR :** Tue les fourmis, pucerons, chenilles, cicadelles, araignées, aleurodes, cochenilles et tétranyques.

### CONTRÔLE LES PUCES ET PUNAISES DE LIT

**GARANTIE:** D-Phénothrin 0.20% - Tetrametrin 0.20%

Code	Description	Emballage	Caisse
KD098D	KILLSOL One Solution multi-insectes 400 g aérosol	1	12



## Insecticide liquide multi-zones Knock Down® PRO-152

### USAGE:

Insecticide domestique prêt à l'usage pour utilisation à l'intérieur et à l'extérieur sur les surfaces externes des bâtiments et sur les patios, les vérandas et les terrasses.

### CONTRÔLE:

Les fourmis, les anthrènes des tapis, les blattes, les grillons, les perce-oreilles, les lépismes argentés, les cloportes communs, les araignées, les tiques sanguines, les puces, les mouches et les moustiques.

**GARANTIE:** Tétraméthrine 0,20% - Perméthrine 0,20%



Code	Description	Emballage	Caisse
KD152DP	Knock Down PRO-152 insecticide multi-zones liquide 3.78 L	1	4

## Knock Down X-Max insectes volants & rampants 454 g aérosol

### USAGE:

Usage domestique à l'intérieur et à l'extérieur. Insectes volants, traitement pour les fentes et crevasses, les plinthes, cadres de fenêtres et de porte ainsi que les lits d'animaux de compagnie.

### CONTRÔLE:

Les mouches piquantes des étables, les mouches à cheval, les mouches faciales, les mouches à chevreuil, les mouches domestiques, les mouches des cornes, les moustiques, les brûlots, les guêpes, etc.

**GARANTIE:** Pyréthrine 0.50% - Butoxyde de pipéronyle 5.00%



Code	Description	Emballage	Caisse
KD120D	Knock Down X-Max insectes volants & rampants 454 g aérosol	1	12

## INSECTICIDES COMMERCIAUX

### Appât à mouches Premium Starbar®

L'appât à mouches Premium de Starbar permet d'éliminer efficacement les mouches domestiques dans et autour des bâtiments agricoles.

L'appât à mouches Premium de Starbar est un appât pour mouches amélioré dont la formule renferme l'attractif pour mouches MUSCAMONE qui encourage les mouches, mâles et femelles, à rester près des surfaces traitées et à se nourrir de l'appât.

Disperser l'appât ou le placer dans un point d'appât à raison de 250 g par 100 m<sup>2</sup> dans les endroits où les mouches se rassemblent. Utilisation dans et autour des bâtiments agricoles, tel que poulaillers, laiteries, étables, porcheries ou granges où se trouve le bétail et les parcs d'engraissement et les chenils.

**GARANTIE:** Méthomyl 1,000% - (Z)-9-tricosene 0,049%

Code	Description	Emballage	Caisse
CLS-107137	Starbar appât à mouches Premium 454 g	1	12
CLS-10950C	Starbar appât à mouches Premium 2 kg	1	6
CLS-10960C	Starbar appât à mouches Premium 10 kg	1	



Permis de pesticide requis

### Station d'appâts à mouches Starbar®

- Facile à utiliser
- Conçue pour être utilisée avec des appâts anti-mouches
- Élimine les débris d'appâts dispersés au sol
- Réduit l'exposition potentielle des enfants, des animaux domestiques et du bétail

Code	Description	Emballage	Caisse
CLS-100505102	Starbar station d'appâts	1	12



### Boucles d'oreilles insecticides SABER®

Boucles d'oreilles insecticides qui sont conçues pour contrôler les mouches de cornes et réduire les mouches faciales sur les bovins et les vaches qui ne sont pas en lactation.

Contiennent une nouvelle génération d'ingrédients bioactifs plus efficaces que les boucles contre les mouches conventionnelles.

Une seule boucle est nécessaire pour offrir une même protection contre les mouches faciales et les mouches de cornes.

**USAGE :**

Sur les bovins et les vaches qui ne sont pas en lactation.

**CONTRÔLE :**

Conçues pour contrôler les mouches de cornes et réduire les mouches faciales.

Une boucle offre une bonne protection.

**GARANTIE :** Lambda-cyhalothrine 10 %

Code	Description	Emballage	Caisse
MK055065	SABER Boucles d'oreilles insecticides emb/20	20	15



Permis de pesticide requis

### Traitement de surface anti-mouches 473 ml ECTIBAN 25®

Traitement de surface anti-mouches à base de pyréthroïde concentrée émulsifiable à utiliser en traitement de surface pour le contrôle des mouches des cornes, des mouches faciales, des mouches noires, des moustiques et des poux.

**USAGE :**

Insecticide concentré. Pulvérisation de surface dans les salles de traite, aires d'attente, poulaillers, écuries, étables et porcheries.

**CONTRÔLE :**

Mouches des cornes, mouches faciales, mouches noires, poux et moustiques.

**GARANTIE :** Perméthrine 240g / litre.

Code	Description	Emballage	Caisse
MK064628	ECTIBAN 25 traitement de surface anti-mouches 473 ml	1	6



Permis de pesticide requis

### BOSS Pour-On Insecticide RTU

Insecticide de surface utilisé pour lutter contre les poux piqueurs, les poux suceurs, les mouches des cornes et les tiques d'Anderson (Dermacentor andersoni), chez les bovins de boucherie et les vaches laitières en lactation ou non.

**USAGE :**

Prêt à utiliser, pour les bovins de boucherie et les vaches laitières en lactation ou non.

**CONTRÔLE :**

Les poux piqueurs, les poux suceurs, les mouches des cornes et les tiques d'Anderson.

**GARANTIE :** Perméthrine 5.00%

Code	Description	Emballage	Caisse
MK056759	BOSS Pour-On Insecticide RTU 900 mL	1	6
MK611767	BOSS Pour-On Insecticide RTU 5 L	1	6



Permis de pesticide requis

### Knock Down PRO-155 insecticide ferme & bétail liquide

**USAGE :**

Insecticide commercial prêt à l'usage pour vaporisateur à pompe liquide et solution de brumisage. Vaporisation dans l'air pour traiter granges, granges à chevaux, granges laitières, porcheries, poulaillers, etc. Sur vaches laitières, bovins de boucherie, porcs et chevaux.

**CONTRÔLE :**

Les mouches domestiques, mouches des cornes, mouches des étables, mouches à cheval, moustiques, mouches faciales, grillons, fourmis, guêpes, poux suceurs, blattes, frelons et araignées.

**GARANTIE :** Pyréthrine 0.10% - Butoxyde de pipéronyle 1.00%

Code	Description	Emballage	Caisse
KD155CP	Knock Down PRO-155 insecticide ferme & bétail liquide 3.78 L	1	4
KD156CP	Knock Down PRO-155 insecticide ferme & bétail liquide 10 L	1	



Permis de pesticide requis

INSECTICIDES COMMERCIAUX

CONTRÔLE DES INSECTES

### Knock Down® X-Max insecte, bétail et fermes 454 g aérosol

**USAGE :**

Sur le bétail, dans les locaux des animaux, dans les laiteries, granges de traite, écuries de chevaux, porcheries, abris d'animaux, usines de transformation d'aliments, restaurants, hôtels, hôpitaux et tout autre bâtiment commercial ou industriel.

**CONTRÔLE :**

Les mouches piquantes des étables, les mouches à cheval, les mouches faciales, les mouches à chevreuil, les mouches domestiques, les mouches des cornes, les moustiques, les brûlots, les guêpes, les papillons nocturnes et les insectes rampants tels que les blattes, araignées, les grillons, les fourmis, les anthrènes des tapis, les centipèdes, les lépismes argentés, les puces du chat et du chien, les tiques sanguines, les tiques américaines du chien et les punaises des lits.

**GARANTIE :** Pyréthrine 0.60% - Butoxyde de pipéronyle 4.00%

Code	Description	Emb.	Caisse
KD241C	Knock Down X-Max insecte, bétail et fermes 454 g aérosol	1	12



Permis de pesticide requis

### Knock Down® insecticide cheval, bovins laitiers et moutons 525 g

(aérosol silencieux - propriété résiduelle)

**USAGE :**

Sur les bovins laitiers, les chevaux et moutons. Dans les locaux des animaux et les laiteries, les usines de transformation des viandes et des aliments, installations de services publics et les entrepôts.

**CONTRÔLE :**

Les mouches piquantes des étables, les mouches à cheval, les mouches faciales, les mouches noires, les mouches à cornes, les moustiques, les mouches domestiques, les barbans du mouton, fourmis, blattes, grillons, perce-oreilles, cloportes communs, araignées, tiques sanguines, thermobies, lépismes argentés, pyrales indiennes de la farine et mouches domestiques en hibernation.

**GARANTIE :** Perméthrine 0.50%

Code	Description	Emb.	Caisse
KD244C	Knock Down® insecticide cheval, bovins laitiers et moutons 525 g	1	12



Permis de pesticide requis

### Knock Down® X-MAX insectes volants 212 g pour Dispensateur BVT

**USAGE :**

Usage commercial dans les distributeurs d'insecticide BVT automatiques. Utiliser dans les restaurants, industries d'alimentation, hôpitaux, résidences, lieux de séjour, laiteries, écuries, étables, poulaillers lorsqu'ils sont en opération. L'espace doit être d'au moins 170 m<sup>3</sup> et bien aéré. Ne pas installer dans les espaces vitaux.

**CONTRÔLE :**

Vaporisateur dosé sous pression pour éliminer les mouches, moucheron et moustiques.

**GARANTIE :**

- Pyréthrine 0.975%
- Butoxyde de pipéronyle 1.95%
- N-octyl bicycloheptène dicarboximide 3,210%

Code	Description	Emb.	Caisse
KD200CK	Knock Down DUO kit: Dispensateur + KD200C 212g	1	6
KD200C	Knock Down X-MAX insectes volants 212 g pour Dispensateur BVT	1	12



Permis de pesticide requis

### Prozap® Annihilator-XP concentré émulsifiable 946 ml

**USAGE :** Concentré émulsifiable. Insecticide multifonctionnel à utiliser sur les plantes ornementales, les produits entreposés et les locaux pour le bétail. Utilisez le produit seul comme pulvérisateur de nettoyage ou comme pulvérisateur pré-récolte.

**CONTRÔLE :** Voir liste complète sur l'étiquette.

**GARANTIE :** Pyréthrine 6.00% - Butoxyde de pipéronyle 60.00%

\*Équivaut à 48,00% d'éther de (butylcarbityl) (propyl-6-pipéronyl) et 12,00% de composés apparentés.

Code	Description	Emb.	Caisse
CT249279515-CAN	Prozap Annihilator-XP concentré émulsifiable 946 ml	1	6



Permis de pesticide requis

TRAPPES ET PIÈGES COLLANTS

**Appât pour mouches CIT FlyCage**

L'appât biologique est un moyen efficace de lutte contre les mouches dans les stabulations, les bâtiments agricoles, le jardin ou le camping.

- Appât naturel efficace dans les pièges à mouches
- Réduction efficace des mouches sans poison
- Longue durée d'action (jusqu'à 3 mois)
- Simple d'utilisation
- Rapport de mélange : 25 g pour 200 ml d'eau
- Utiliser uniquement à l'extérieur avec une efficacité optimale d'avril à octobre

Code	Description	Emballage	Caisse
15454	Appât pour mouches CIT FlyCage 25 g, 4 pcs	1	12
15455	Appât pour mouches CIT FlyCage 750 g	1	12



15454



15455

**CIT Fly Trap FlyCage3**

Le piège à mouches réutilisable convient très bien aux grandes surfaces, par exemple dans le jardin, les pâturages, l'agriculture ou dans d'autres domaines d'utilisation à grande échelle.

- Lutte mécanique contre les mouches grâce à un piège à appât
- Simple et efficace
- Appât pour une surface jusqu'à 100 m<sup>2</sup> inclus
- Efficace pendant 4 à 6 semaines selon les conditions climatiques
- Réutilisable après un remplissage d'appât

Code	Description	Emballage	Caisse
299131	Piège à mouches CIT FlyCage3	1	24



**Piège à mouches CIT FlyCage6**

Piège à mouches extrêmement efficace et grand format pour les pâturages, jardins, terrains de camping, etc.

- Rempli du mélange spécial appâtant FlyCage, il capture jusqu'à 90 % des mouches présentes dans l'environnement
- Le piège agit jusqu'à 3 mois avec l'appât original FlyCage
- Réutilisable après un remplissage d'appât, uniquement à l'extérieur, optimal d'avril à octobre
- Utiliser uniquement l'appât pour mouches original FlyCage pour obtenir les meilleurs résultats
- Contenance : 6 L d'eau et 750 g d'appât pour mouches FlyCage
- Couvercle, 6 grilles et 750 g d'appât inclus

Code	Description	Emballage
299135	Piège à mouches CIT FlyCage6	1



**CIT piège à insectes solaire d'extérieur**

Offrez-vous une protection fiable contre les mouches, moustiques piqueurs, mites et autres insectes volants grâce à ce piège solaire ultra-performant. Sa haute tension de 1 000 V élimine instantanément les nuisibles attirés par la lumière UV puissante, pour des soirées tranquilles en tout lieu.

Totalement autonome, il se recharge au soleil et assure jusqu'à 8 heures d'action nocturne, tandis que son capteur automatique allume la LED UV dès la tombée de la nuit. Conçu pour résister aux projections d'eau (IP24), il convient autant à l'intérieur qu'à l'extérieur.

Polyvalent, il s'installe facilement grâce à son piquet de terre ou son support de table inclus. LED 4 W – Batterie 2200 mAh : puissance et efficacité au quotidien.

Code	Description	Emballage	Caisse
299948	CIT piège à insectes solaire d'extérieur	1	3



## CIT piège à insectes UV avec ventilateur

Ce piège à insectes à aspiration par ventilateur offre une protection efficace et propre contre les moustiques, mouches, mites et autres insectes volants. Attirés par la lumière UV LED, les nuisibles sont aspirés dans le bac collecteur, où le flux d'air les déshydrate — une solution 100 % sans produits chimiques ni substances toxiques. Conçu pour un usage intérieur jusqu'à 40 m<sup>2</sup>, il assure une protection discrète et continue.

Le collecteur amovible se démonte rapidement, permettant de jeter facilement les insectes déshydratés avec les déchets organiques. Sa lampe UV LED longue durée offre jusqu'à 15 000 heures d'autonomie, garantissant une tranquillité durable et un entretien minimal.

### Recommandation d'application :

Pour une efficacité optimale, placez le piège dans un endroit sombre, à environ un mètre du sol. Branchez-le simplement à l'alimentation électrique : le piège se mettra à fonctionner automatiquement. Plus l'emplacement est sombre, meilleure sera son efficacité pour attirer et capturer les moustiques.

Code	Description	Emballage	Caisse
299947	CIT piège à insectes UV avec ventilateur	1	6



## CIT MuscaRoll rouleau attrape-mouches 30 cm x 9 m

- Bande collante pour lutter contre les mouches et les insectes volants
- Convient à l'agriculture biologique

Code	Description	Emballage	Caisse
299908	CIT MuscaRoll rouleau attrape-mouches 30 cm x 9 m	1	15



## CIT TWISTER Piège à mouches

- Les rubans collants sont élaborés à partir de produits naturels, tels que résines, huiles et graisses biologique et sans aucun adjuvant chimique
- La colle attire les insectes et le ruban leur propose une surface de capture idéale
- Dégager le twister de sa boîte à l'aide de la boucle rouge, déployer toute sa longueur et fixer ensuite le ruban au plafond du local avec le clou fourni
- Produit classique - 100% exempt d'insecticide
- Emballage de 4 - 24 pièges par boîte de présentation

Code	Description	Emballage	Caisse
299839	CIT TWISTER Piège à mouches emb / 4	4	24



## CIT FLYMASTER rouleau attrape-mouches 30 cm x 9 m

- Bande collante pour stabulation et écuries avec agent appétant intégré dans la colle
- Les insectes sont attirés par les phéromones et restent englués
- Une impression de silhouettes de mouches sur le papier jaune intensifie l'efficacité du rouleau, en incitant les mouches à s'y poser
- Simple - propre - efficace – sans produits chimiques ni insecticides – 100 % efficace.
- **Mode d'emploi :** Dérouler la longueur de ruban souhaitée et suspendre le rouleau avec sa tringle. Avec appât 40 % plus efficace

Code	Description	Emballage	Caisse
299847	CIT FLYMASTER rouleau attrape-mouches 30 cm x 9 m	1	15

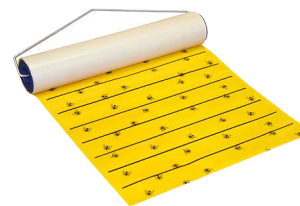

## CIT rouleau attrape-mouches 3D

- Bande collante avec effet spécial 3D pour lutter contre les mouches et les insectes volants
- L'impression 3D simule des lieux propices d'atterrissage et augmente l'effet d'attraction pour les mouches et insectes volants
- Avec un nouveau revêtement adhésif amélioré
- Conforme au règlement de l'agriculture biologique

Code	Description	Emballage	Caisse
299904	CIT rouleau 3D attrape-mouches 30 cm x 9 m	1	15
299905	CIT rouleau 3D attrape-mouches 10 cm x 7 m	1	70



299905



### CIT FLYMASTER Feuilles attrape-mouches 30 x 59.5 cm emb / 6

- 6 feuilles par emballage, chaque feuille d'une longueur de 59,5 cm et d'une largeur de 30 cm
- Attrape les mouches grâce à son agent appétant dans les écuries, laiteries et maisons
- Une feuille permet de capturer plus de 5000 insectes et couvre 200 m<sup>2</sup>
- 100 % écologique et sans insecticide
- **Application** : Installer la feuille attrape-mouches en entier ou découpée – enlever le film protecteur - et c'est prêt ! Avec appât 40 % plus efficace

Code	Description	Emballage	Caisse
299842	CIT FLYMASTER Feuilles attrape-mouches 30 x 59.5 cm emb / 6	6	50



### CIT FLYMASTER Piège à insectes Ruban 400 m

- Piège à insectes, ruban 400 m, ensemble complet
- Alternative écologique pour attraper les insectes dans l'étable
- Le ruban utilisé est roulé sur l'enrouleur fourni
- Montage facile. Rouleau interchangeable

Code	Description	Emballage	Caisse
29976	CIT FLYMASTER - Kit complet avec ruban 400 m	1	1
29977	CIT FLYMASTER - Ruban de rechange 400 m	1	12



### CIT FLYMASTER Piège à insectes Cordelette 400 m

- Piège à insectes, cordelette de 440 m, ensemble complet
- Alternative écologique pour attraper les insectes dans l'étable
- La cordelette utilisée est roulée sur l'enrouleur fourni
- Montage facile. Rouleau interchangeable

Code	Description	Emballage	Caisse
299776	CIT FLYMASTER - Kit complet avec cordelette 440 m	1	
299777	CIT FLYMASTER - Piège à insectes cordelette 440 m	1	12
299779	CIT FLYMASTER - Cordelette pour Sylvalure 440 m	1	10



### Knock Down® ruban collant

- Les insectes sont attirés et restent englués
- Une impression de silhouettes de mouches sur le papier intensifie l'efficacité du rouleau en incitant les mouches à s'y poser

Code	Description	Emballage	Caisse
KD621T	Knock Down® ruban collant 10 cm x 6 m	1	24
KD622T	Knock Down® ruban collant 25.4 cm x 7.62 m	1	24



### Knock Down® Insect Motel - Piège collant

- **Contrôle une multitude d'insectes:** blattes, punaises de lit, fourmis, perce-oreilles, lépismes, mille-pattes, multipèdes. Excellent pour contrôler et tuer les insectes rampants
- Emballage de 6
- Peut être utilisé à plat ou plié dans une boîte
- Coffret avec motif en grains de bois

Code	Description	Emballage	Caisse
KD603T	Knock Down® Insect Motel - Piège collant	6	24



### Knock Down® attrape-mouches pour fenêtre

- Emballage de 4. Bande adhésive transparente (21 cm X 7 cm)
- Solution naturelle sans pesticides
- Motif de fruits pour attirer les mouches
- Idéal pour les fenêtres, les portes, les petites serres

Code	Description	Emballage	Caisse
KD625T	Knock Down® attrape-mouches pour fenêtre	4	24



## MOSQUITO SHIELD™ – PIÈGE DE MOUCHES À FRUITS

- Sans produits chimiques et facile à utiliser dans et autour de la maison ! Il suffit d'appâter avec des fruits mûrs et de regarder les mouches à fruits se faire capturer, ce qui les rend incapables de s'échapper. Tout ce que vous avez à faire, c'est de les laver et de les réutiliser !
- S'intègre parfaitement dans votre cuisine
- Emballage sous blister avec un trou papillon pour le suspendre
- Placez la pomme juste à côté de vos bananes ou de votre stand de fruits
- Ouvrez la pomme en plastique à l'extérieur pour laisser sortir les mouches avant de la nettoyer

Code	Description	Emballage	Caisse
MS0502	Fruit Fly Trap piège pour mouches à fruits	1	6



## Starbar® Milk Jugg kit attrape-mouches

- Attire les mouches domestiques. Un appât à mouches élaboré scientifiquement qui contient une phéromone. Contient assez d'attractif pour un contenant de 1 gallon
- Déposer sur le sol ou suspendre. Une fois les mouches attirées dans le piège, elle se noient

### INGRÉDIENT ACTIF:

Z-9-Tricosène 1%

Code	Description	Emballage	Caisse
CLS-100538602	Starbar Milk Jugg kit attrape-mouches emb / 2	1	24



## Starbar® Giant Fly Relief sac attrape-mouches jetable

- Attire les mouches domestiques
- Un appât pour mouches élaboré scientifiquement contenant une phéromone
- Déposer sur le sol ou suspendre. Une fois les mouches attirées dans le piège, elles se noient

### INGRÉDIENT ACTIF:

Z-9-Tricosène 1%

Code	Description	Emballage	Caisse
CLS-100538679	Starbar Giant Fly Relief sac attrape-mouches jetable	1	12



## ACCESSOIRES

### Frotte-dos Prozap® Bovi-Rub

- Solution économique pour le contrôle des mouches
- Utiliser imbibé de solution frotte-dos et suspendre à l'intérieur ou à l'extérieur

Code	Description	Emballage	Caisse
CT5079610	Prozap Bovi-Rub frotte-dos 10'	1	2
CT5079710	Prozap Bovi-Rub frotte-dos 5'	1	4



CT5079710



CT5079610

### Frotte-tête Prozap® Bovi-Bullet

- Solution économique pour le contrôle des mouches
- Utiliser imbibé de solution frotte-dos et suspendre à l'intérieur ou à l'extérieur

Code	Description	Emballage	Caisse
CT5079810	Prozap Bovi-Bullet frotte-tête 18"	1	4



CT5079810

### Bandelettes Prozap® Bovi-Strips

- Solution économique pour le contrôle des mouches de la face
- Utiliser imbibé de solution frotte-dos et suspendre à l'intérieur ou à l'extérieur

Code	Description	Emballage	Caisse
CT5079910	Prozap Bovi-Strips bandelette bte/22	22	10



CT5079910

RODENTICIDES COMMERCIAUX

**RAMIK® VERT Anti-rongeurs**

RAMIK est offert dans divers formats et emballages afin de convenir à tous les types d'usage, que ce soit des infestations de rats dans les installations d'élevage de la volaille ou de simples apparitions occasionnelles de souris dans la maison.

- Anticoagulant de 1<sup>re</sup> génération: Diphacinone
- Disponibles en différents formats tels qu'en granules, en sachets de granules, en barres et en blocs
- Aromatisés à saveur de poisson pour une plus grande appétence
- Mélange de grains de qualité alimentaire
- Peuvent être utilisés à l'intérieur et à l'extérieur
- Particulièrement adaptés pour les zones humides ou mouillées

**Ingrédient actif : Diphacinone 0.005%**

**Sachets d'appâts**

Item No.	Description	Emballage	Caisse
HC-112950	RAMIK VERT Anti-rongeurs sachets d'appâts emb / 30 x 50 g	30	4
HC-110951	RAMIK VERT Anti-rongeurs sachets d'appâts emb / 125 x 50 g	125	1

**Granules en vrac**

Item No.	Description	Emballage
HC-112952	RAMIK® VERT Anti-rongeurs appâts vrac 10 kg	1

**Barres**

Item No.	Description	Emballage	Caisse
HC-116334	RAMIK Anti-rongeurs barres 4 x 453 g	4	4

**Blocs**

Item No.	Description	Emballage	Caisse
HC-116335	RAMIK Anti-rongeurs blocs emb / 64 x 28.3 g	64	4
HC-116350-CAN	RAMIK Anti-rongeurs blocs emb / 320 x 28.3 g	320	1

**DeciMax® appât mou**

DeciMax® appât mou est produit à partir d'ingrédients de la plus haute qualité, notamment de la farine de blé de qualité alimentaire, du grain haché, du saindoux et des arômes synthétiques de beurre d'arachide qui produisent un appât très appétissant. Il utilise l'ingrédient actif Bromadiolone, un anticoagulant de deuxième génération extrêmement efficace dans le contrôle des rats et des souris.

- Appât mou très agréable au goût, fabriqué avec des ingrédients de qualité alimentaire de la plus haute qualité
- Les appâts mous sont fabriqués sans cire pour assurer plus d'activités par placement et une acceptation élevée
- Haute performance par temps froid ou chaud et peut être utilisé à l'intérieur et à l'extérieur
- La bromadiolone est un anticoagulant de deuxième génération qui est efficace contre les rats et les souris
- Les sachets sont emballés dans des sacs en plastique à l'intérieur du seau pour conserver leur fraîcheur

**Ingrédient actif : Bromadiolone**

Code	Description	Emballage
HC-116841-CAN	DeciMax® appât mou 3.8 kg	1
HC-116840-CAN	DeciMax® appât mou 10 kg	1

**Ramik**

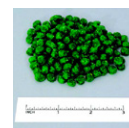

HC-112950



HC-110951

Permis de pesticide requis



HC-116334



Permis de pesticide requis



Permis de pesticide requis

**DeciMax**



Permis de pesticide requis

## DeciMax® appât en blocs

Les blocs DeciMax® de NEOGEN contiennent l'ingrédient actif Bromadiolone, un actif de deuxième génération éprouvé et efficace. Les rats et les souris peuvent consommer une dose mortelle en une seule nuit d'alimentation, les premiers rongeurs morts apparaissant quatre ou cinq jours après le début de l'alimentation. Les blocs DeciMax ont des arêtes pour favoriser le rongement.

La formulation «All Weather» réduit le risque de détérioration des appâts, tandis que les ingrédients de qualité alimentaire fournissent une formulation irrésistible pour un contrôle efficace dans la plupart des environnements.

Rodenticide efficace en une seule alimentation, anticoagulant de deuxième génération Bromadiolone, fournit un excellent contrôle en moins de temps après la consommation de la dose létale.

Pour le contrôle intérieur et extérieur des rats de Norvège et des toits et des souris domestiques.

Formule savoureuse avec grains.

Disponible en blocs de 28 g (1 oz)

Code	Description	Emballage
HC-116660-CAN	DECIMAX blocs 4 kg	1
HC-116665-CAN	DECIMAX blocs 10 kg	1

## Havoc® Appât à base de brodifacoum

Le brodifacoum est l'ingrédient actif de type anticoagulant le plus puissant disponible sur le marché. Les produits Havoc® combinent le brodifacoum avec un mélange spécial d'ingrédients d'appâts très attractifs manufacturés par des techniques de transformation brevetées. Le résultat est un appât de qualité supérieure qui tue dès la première utilisation, lequel est disponible en différents formats. Les appâts Havoc® sont disponibles en sac de granules et en blocs. La conception de HAVOC-XT® Blok™ comprend un trou au centre permettant le placement optimal des appâts sécurisés.

- Anticoagulant de deuxième génération - le plus puissant disponible
- Peut tuer les rats et les souris en une seule nuit d'alimentation
- Disponible en sachets d'appâts et en blocs (pour utilisation à l'intérieur seulement)
- Contient du Bitrex®, un ingrédient dissuasif pour les enfants et la faune non-ciblée
- Pour utilisation à l'intérieur seulement

## Havoc® Sachets d'appâts

Code	Description	Emb.	Caisse
HC-116372	HAVOC Anti-rongeurs sachets d'appâts emb/40 (2 x 50 g) 4 kg	40	4
HC-116358	HAVOC Anti-rongeurs sachets d'appâts emb/80 (2 x 50 g) 8 kg	80	1

## HAVOC-XT® Blok™

Code	Description	Emb.	Caisse
HC-116361	HAVOC-XT Anti-rongeurs Blocs (227 x 20 g) 4.5 kg	227	4
HC-116370	HAVOC-XT Anti-rongeurs Blocs (40 x 20 g) 800 g	40	4

## Prozap® Tracking Powder de zinc

Utiliser les appâts pour contrôler les souris communes et les rats de Norvège à l'intérieur des bâtiments industriels et agricoles et des structures similaires où les souris et les rats peuvent entrer. Ce produit ne doit être utilisé que par des manipulateurs de produits antiparasitaires certifiés, des agriculteurs et des personnes autorisées en vertu de programmes de lutte antiparasitaire approuvés par le gouvernement.

**Ingrédient actif :** Phosphure de zinc 10%

**Ne pas utiliser dans des zones résidentielles**

Code	Description	Emballage
HC-112848-CAN	Prozap® Tracking Powder phosphure de zinc 10% 9.07 kg	1

# DeciMax® Blocks



Permis de pesticide requis

# Havoc



Permis de pesticide requis



Permis de pesticide requis

## Avoine au phosphure de zinc Burrow Oat

### Pesticide à usage restreint

Le phosphure de zinc est un puissant rodenticide. Cet appât à action rapide est formulé avec un mélange spécial de grains très attractants pour les rongeurs.

- Contrôle les spermophiles ainsi que les écureuils colombiens et Richardson
- L'appât utilise des grains d'avoine roulés de qualité alimentaire pour améliorer l'appétence
- Les grains décortiqués ne germent pas
- Le procédé de séchage au four élimine la germination et tue les bactéries et les moisissures
- Contient une concentration de protéines attractives de 14 à 22%

**Ingrédient actif :** Phosphure de zinc 2%

Code	Description	Emb.	Palette
HC-0694120	BURROW OAT appâts d'avoine au phosphure de zinc 20 kg	1	40 sacs



Permis de pesticide requis

## Prozap granules au phosphure de zinc 2%

### Pesticide à usage restreint

Le phosphure de zinc est un puissant rodenticide. Cet appât à action rapide est formulé avec un mélange spécial de grains très attractants pour les rongeurs.

- Concentration de protéines attractives
- Contient moins de poussière que les formulations concurrentes
- Les granules utilisent un agent de durcissement spécial qui leur permet de supporter jusqu'à 1 1/2" de pluie avant de fondre
- Filtre facilement à travers la végétation
- Pour les traitements localisés à l'intérieur et autour des bâtiments, des vergers et des bosquets, des vignobles, des pâturages et des zones non cultivées telles que les pelouses, les plantes ornementales, les terrains de golf, les parcs et les pépinières

**Ingrédient actif:** Phosphure de zinc 2%

Code	Description	Emballage
HC-115163-CAN	Prozap granules au phosphure de zinc 2% sac / 20 kg	1



Permis de pesticide requis

## RODENTICIDES DOMESTIQUES

## RAMIK® Station avec appâts domestiques

APPÂTS À BASE DE DIPHACINONE

Anti-rongeurs

Ramik® est offert dans divers formats et emballages afin de convenir à tous les types d'usage, que ce soit des infestations de rats dans les installations d'élevage de la volaille ou de simples apparitions occasionnelles de souris dans la maison.

- Anticoagulant de 1ère génération: Diphacinone
- Aromatisés à saveur de poisson pour une plus grande appétence
- Mélange de grains de qualité alimentaire
- Peuvent être utilisés à l'intérieur et à l'extérieur
- Particulièrement adaptés pour les zones humides ou mouillées
- **Ingrédient actif :** Diphacinone 0.005%

### Station d'appâts pré-appâtée

Item No.	Description	Emballage	Caisse
HC-000600	RAMIK® MOUSE MAZE Station pré-appâtée jetable	2	12

### Station d'appâts rechargeable avec blocs

Item No.	Description	Emballage	Caisse
HC-000800	RAMIK Station d'appâts rechargeable	8	6
HC-000900	RAMIK Station d'appâts rechargeable	16	6



STATIONS D'APPÂTS, PIÈGES & TRAPPES

**Piège multi-usages plastique ondulé**

- 5,95 po Largeur x 3,2 po Hauteur x 10,75 po Profondeur
- Boîte de 100 unités
- Pour plaques adhésives et pièges à souris à ressort
- Utiliser avec : 299826 - 299834 - HC-940

**ÉTANCHE**

Idéal pour une utilisation dans des zones humides où les surfaces sont souvent mouillées en raison de lavages constants.

**OPAQUE**

Le plastique ondulé gris bloque une grande partie de la lumière, ce qui en fait une station plus attrayante pour les rongeurs.

**DURABLE**

Le matériau est robuste, réutilisable et flexible, ce qui réduit les risques de casse. Il suffit de nettoyer avant de déplacer.

**MULTIFONCTION**

Il est possible d'installer des pièges collants ou des pièges à ressort. Idéal pour le contrôle des rongeurs et des insectes rampants.



Code	Description	Emballage
CoroTrap-LR	Piège multi-usages plastique ondulé 10.75x5.95x3.2	100

**Station d'appâts BlocBox**

- PVC très robuste
- Verrouillable afin de mettre hors de portée des enfants et des animaux
- Dimensions 22,5 x 18,5 x 9,5 cm



Code	Description	Emb.	Caisse
299636	Station d'appâts BlocBox support mural 22.5 x 18.5 x 9.5cm	1	6

**Station d'appâts HD pour souris**

- La station d'appâts pour souris B&G est dotée d'un compartiment à appâts de grande capacité, d'un système de verrouillage simple pour un entretien facile et d'un profil discret pour faciliter l'accès aux rongeurs
- Inviolable et verrouillable par cadenas
- Sa construction robuste prévient les dommages, même en cas de piétinement direct
- Les coins arrondis à l'intérieur de la station facilitent le nettoyage
- Positionnement horizontal ou vertical
- 5,5 x 4,5 x 1,25 po



Code	Description	Emballage	Caisse
BG25000501	Station d'appâts HD pour souris 5.5 x 4.5 x 1.2"	1	48

**RODENT CAFE® Station d'appâts**

- Inviolable et verrouillable par cadenas
- Conception à profil bas et chambre à appâts de grande capacité
- Peut être montée contre le mur pour une efficacité maximale
- Parois de plastique épaisses résistantes au piétinement
- Entrées en pente permettant de réduire les infiltrations d'eau
- Coins intérieurs arrondis pour un nettoyage facile
- Se fixe facilement à un bloc de ciment avec le kit de support
- BG25000260-C (vendu séparément)



Code	Description	Emb.	Caisse
BG25000215	RODENT CAFE Station d'appâts 10.5 x 10.5 x 3.5"	1	6

STATIONS D'APPÂTS, PIÈGES & TRAPPES

CONTRÔLES DES RONGEURS

## DELUXE RODENT CAFE® Station

La station Rodent Cafe Deluxe est parfaite pour contrôler les populations de rats et de souris dans les espaces résidentiels ou commerciaux. Dotée d'une zone bombée pouvant accueillir des pièges à pression et d'une chambre à appâts de grande capacité.

- Inviolable et conception à profil bas.
- Les déflecteurs internes dissuadent les parasites non ciblés
- Entrées en pente permettant de réduire les infiltrations d'eau.
- Parois de plastique épaisses résistantes au piétinement.
- Se fixe facilement à un bloc de ciment avec le kit de support BG25000260-C (vendu séparément)
- 12,5 x 10,5 x 3,5 in. (32 x 26,5 x 9cm)

Code	Description	Emb.	Caisse
BG25000420	DELUXE RODENT CAFE Station 12.5 x 10.5 x 3.5"	1	6



Configurations multiples pour le contrôle des nuisibles

## kit de système d'attachement pour stations d'appâts

- Conçu pour une utilisation avec une dalle de béton de 12" x 12" x 1,5"
- Solution simple et économique pour fixer les stations RODENT CAFE et RODENT CAFE DELUXE.
- Maintient la station solidement fixée à la dalle
- Installation en moins de 30 secondes
- Construction robuste en métal et réutilisable

Code	Description	Emb.	Caisse
BG25000260-C	kit de système d'attachement pour stations d'appâts	1	100



Exemples d'installations possibles

## Station d'appâts Attic Attack

Le système innovateur breveté d'appâtage permet de placer simplement et efficacement les appâts pour rongeurs là où les rats et les souris sont actifs - tout en éliminant le besoin d'entrer dans les espaces difficiles d'accès. La conception unique permet une installation facile dans tous les types de plafond. De plus, le socle reste en place alors que la station peut être retirée et amorcée sans qu'une clé soit nécessaire. Une fois que l'appât est consommé, le drapeau indicateur vous avertit que le moment est venu de la recharger.

**La station d'appâts Attic Attack de Neogen offre:**

- Une méthode simple pour aider à contrôler les rats et les souris dans les greniers et endroits difficiles d'accès
- Conception facile à monter pour simplifier la configuration
- Accès complet par le bas sans avoir besoin de clés ou d'outils spéciaux
- Un drapeau facilement visible indique que l'appât a été consommé
- Compatible avec tous les appâts mous comme le DeciMax et les appâts en blocs tels que Havoc, Cykill ou Ramik

Code	Description	Emb.	Caisse
HC-375179	Station d'appâts Attic Attack	1	12



## Trappe à souris CIT Snapper

Chaque emballage contient 2 trappes.

- Faite en plastique robuste
- Longueur 11 cm / Largeur 5 cm

Code	Description	Emballage
299826	Trappe à souris CIT® Snapper	1



## Trappe à rat CIT Snapper

Vendue à l'unité

- Faite en plastique robuste
- Longueur 14 cm / Largeur 7,5 cm

Code	Description	Emballage
299834	Trappe à rat CIT® Snapper	1



## Trappe à souris multi-catch RAMIK

- Peut contenir plus d'une douzaine de souris à la fois
- Aucun assemblage requis
- Peut être utilisée avec ou sans piège collant (un inclus)
- Sécuritaire pour les enfants et les animaux de compagnie
- Capture sécuritaire de l'animal
- Produit domestique



Code	Description	Emballage	Caisse
HC-945	RAMIK Trappe à souris multi-catch	1	6

## Pièges collants et plaques collantes RAMIK®

- Non toxiques, jetables et prêts à l'emploi
- Pièges sans poison, nul besoin d'un appât additionnel
- Colle de qualité

Code	Description	Emballage	Caisse
HC-116220	RAMIK® Piège collant pour souris	4	12
HC-116230	RAMIK® Piège collant pour rats	2	12
HC-940	RAMIK® Plaque collante pour souris et insectes	4	18



## Trappes Snap Traps RAMIK®

- Disponible en deux formats : rats (grand) et souris (petit)
- Facile à utiliser, ressort de tension puissant
- Piège durable en plastique
- Réservoir pour l'appât

Code	Description	Emballage	Caisse
HC-116221	RAMIK® Snap Trap à souris	2	12
HC-116231	RAMIK® Snap Trap à rats	1	6



## POMPES ET ACCESSOIRES

### Dosatron 0.09 - 7 GPM dilution 1:128, 1:100, 1:200

Le Dosatron D128RVTII est un médiateur à base d'eau qui est utilisé dans les applications de santé animale. On le connaît pour sa fiabilité et sa facilité d'utilisation, avec une échelle de débit de 0,09 à 7 GPM et des paramètres de dilution de 1:128, 1:100 et 1:200.

#### Spécifications:

- Dimensions de connexion: 3/4" NPT
- Poids de l'unité: 4 lb
- Dimensions: 13" x 6 1/4"
- Débit : de 0,09 à 7 GPM (de 0,34 à 27 LPM)
- Niveau de pression : de 7 à 70 PSI
- Ratio : 1:200/1:128/1:100
- Intervalle de taux : 0,5 à 1%
- Étendue onces par gallon: 0,640/1.000/1.280
- Produits inclus : Support de fixation, tuyau d'aspiration, filtre à tamis pondéré et guide de démarrage rapide.

Code	Description	Emballage
WT-D128RVTII	Dosatron 0.09 - 7 GPM dilution 1:128, 1:100, 1:200	1



## Dosatron D14 - Dilution 0.2 à 2% - 0.05 à 14 GPM

Le polyvalent Dosatron D14MZZ-14 GPM est un médicamenteur pour optimiser la santé de votre élevage. Une pompe mécanique performante qui dose automatiquement vitamines, médicaments et autres. Alimenté uniquement par la pression de l'eau, ce système ingénieux aspire la quantité exacte de produit concentré selon le réglage choisi, le mélange parfaitement à l'eau, puis distribue la solution directement dans le système d'abreuvement.

Il est facile à installer sur un bras, un chariot ou intégré dans un système.

### Spécifications:

- Dimensions de connexion : 3/4" NPT
- Plage de pourcentage : 0,2 à 2%
- Poids de l'unité : 6 lb
- Étendue d'onces par gallon : 0,256 à 2,560
- Débit d'eau : 0,05 à 14 GPM (0,19 à 50 LPM)
- Niveau de pression : 4,3 à 85 PSI
- Dimensions : 19 1/8" x 6 5/16"
- Ratio : 1:500 à 1:50
- Accessoires inclus : support de montage, tuyau d'aspiration, filtre à tamis pondéré et guide de démarrage rapide

Code	Description	Emballage
WT-D14MZZVFII	Dosatron D14 - Dilution 0.2 à 2% - 0.05 à 14 GPM	1
WT-D14MZZVFIK	Dosatron D14 - Dilution 0.2 à 2% - 0.05 à 14 GPM (joint Kalrez)	1

## Dosatron 0.05 - 11 GPM dilution 1:128 fixe

D25F : Solution polyvalente pour diverses applications

Le Dosatron D25F-11 GPM, alimenté par l'eau, a un taux fixe de 1:128 avec une plage de débit d'eau de 0,05 à 11 GPM.

C'est une gamme supérieure par rapport au D128R lorsque vous avez besoin de débits plus élevés.

### Spécifications :

- Dimensions de connexion : 3/4" NPT
- Plage de pourcentage : 0,8 %
- Poids de l'unité : 4 lb
- Étendue d'onces par gallon : 1.000
- Débit : 0,05 à 11 GPM (0,19 à 42 LPM)
- Niveau de pression : 4,3 à 85 PSI
- Dimensions : 14" x 6 1/4"
- Ratio : 1:128 fixe
- Accessoires inclus : support de montage, tuyau d'aspiration, filtre à tamis pondéré et guide de démarrage rapide.

Code	Description	Emballage
WT-D25FVFI	Dosatron 0.05 - 11 GPM dilution 1:128 fixe	1

## Dosatron D25RE2 - Dilution 0.2 à 2% - 0.05 à 11 GPM

Le Dosatron D25RE2 - 11 GPM alimenté par l'eau permet une variété d'applications pour la santé animale, telles que le nettoyage des conduites d'eau.

Avec un ratio de 1:500 à 1:50. Il est facile à installer. Il peut être directement intégré à votre système ou, pour les applications industrielles, utiliser un Kit de plomberie Industrielle (IPK34-10GPM).

### Spécifications:

- Dimensions de connexion : 3/4" NPT
- Plage de pourcentage : 0,2 à 2%
- Poids de l'unité : 4 lb
- Étendue d'onces par gallon : 0,256 à 2,560
- Débit : 0,05 à 11 GPM (0,19 à 42 LPM)
- Niveau de pression : 4,3 à 85 PSI
- Dimensions : 14" x 6 1/4"
- Ratio : 1:500 à 1:50
- Accessoires inclus : support de montage, tuyau d'aspiration, filtre à tamis pondéré et guide de démarrage rapide.

Code	Description	Emballage
WT-D25RE2VFI	Dosatron D25RE2 - Dilution 0.2 à 2% - 0.05 à 11 GPM	1



## Dosatron D40MZ2 - Dilution 0.2 à 2% - 2.2 à 40 GPM

Le Dosatron D40MZ2, avec un débit allant jusqu'à 40 GPM, peut être installé en parallèle pour augmenter le débit d'eau.

Il fonctionne à l'eau, donc aucune électricité n'est nécessaire.

Il est facile à installer et à entretenir avec 63 % de pièces en moins et un piston sans métal.

### Spécifications:

- Dimension de la connexion : 1 1/2" NPT
- Plage de pourcentage : 0,2% à 2%
- Poids de l'unité : 12 lb
- Débit : 2,2 à 40 GPM (8,32 à 151 LPM)
- Niveau de pression : 4,3 à 116 lb/po<sup>2</sup>
- Dimensions : 25 1/4 » x 8 1/2 »
- Ratio : 1:500 à 1:50
- Accessoires inclus : support de montage, tuyau d'aspiration, filtre à tamis pondéré et guide de démarrage rapide.

Code	Description	Emballage
WT-D40MZ2VFII	Dosatron D40MZ2 - Dilution 0.2 à 2% - 2.2 à 40 GPM	1



## Dosatron 0.02 - 11 GPM dilution 1:128 fixe

Le Dosatron DM11F GPM à alimentation par l'eau est un doseur à diaphragme réglé à 1:128. Il a une large plage de débit allant de 0,02 GPM à 11 GPM. Le faible débit est parfait pour traiter les poussins d'un jour et les sevrés. Le débit élevé permet de traiter des installations plus grandes et des animaux en croissance.

### Spécifications:

- Dimension de la connexion : 3/4" NPT
- Plage de pourcentage : 0,8%
- Poids de l'unité : 5 lb
- Étendue d'onces par gallon : 1,000
- Débit : 0,02 à 11 GPM (0,08 à 42 LPM)
- Niveau de pression : 1,5 à 85 PSI
- Dimensions : 16" x 7"
- Ratio : 1:128 fixe
- Accessoires inclus : support de montage, tuyau d'aspiration, filtre à tamis pondéré et guide de démarrage rapide..

Code	Description	Emballage
WT-DM11FVF	Dosatron 0.02 - 11 GPM dilution 1:128 fixe	1



## DOSATRON Valve Proportionneur Venturi

Le proportionneur Dosatron est utilisé pour mélanger correctement les solutions de nettoyage des conduites d'abreuvement et d'autres produits chimiques à des taux réglables.

La valve venturi du doseur Dosatron est un moyen économique d'injecter avec précision des produits chimiques dans des conditions de pression et de débit constantes.

Le doseur autonettoyant en polypropylène MGHT 3/4» de Dosatron est résistant aux produits chimiques et comprend un clapet anti-retour intégré conçu pour empêcher le reflux dans le réservoir de concentré. Le proportionneur de 2 GPM fonctionne de 7 psi à 58 psi et gère l'eau chaude jusqu'à 160 °F.

Un simple 1/4 de tour de poignée change la fonction du dosage (ON) à la fonction de rinçage et un système de 12 embouts à code couleurs est fourni pour différents débits d'injection. Le mode de rinçage à contre-courant permet un nettoyage facile.

Les doseurs Venturi, dans des conditions de pression et de débit constants, constituent un moyen économique de distribution précise de produits chimiques. Ce dispositif simple offre une large gamme de débits d'injection et fonctionne à des températures élevées.

- Débits jusqu'à 2 GPM à 58 psi en mode ON
- Débits jusqu'à 13 GPM à 58 psi en mode rinçage
- Taux d'injection - 1:100 (1%) à 1:2,3 (43,6%)
- Température maximale 160° F
- Clapet anti-retour intégré
- Soupape d'aspiration et crépine
- Hauteur verticale maximale à partir du réservoir de concentré : 6'

Code	Description	Emballage
WT-DSA-Venturi	DOSATRON Valve Proportionneur Venturi	1



## Compteur d'eau

Le compteur d'eau total.

- 1 impulsion par 10 gallons
- Léger
- Analogique qui se lit en gallons.
- Fabriqué en polypropylène.

Code	Description	Emballage
WT-WM100-1PP10GP	Compteur d'eau 1" (1 pulse / 10 gal.)	1
WT-WM150-1PP10GP	Compteur d'eau 1-1 / 2" 1 impulsion / 10 gallons Poly	1
WT-WM34-1PP10G	Compteur d'eau 3 / 4" (1 pulse / 10 gal.)	1



## Pompe ETATRON DLXB MF / M 0115, 0.26 GPH 217 psi 120 v

La pompe doseuse multifonction DLXB sur pied, réglable numériquement.

- 0-100% entrée capteur de débit
- Lit le signal de compteur d'eau
- Programmable via une entrée 4-20 mA
- Mot de passe de protection, buzzer, horloge et minuterie
- Entrée interrupteur de niveau (sans sonde)
- Sorties relais

Code	Description	Emballage
WT-PBX172218FEA	Pompe ETATRON DLXB MF / M 0115, 0.26 GPH 217 psi 120 v	1



## Tête de pompe ETATRON séries E / I PVDF / FPM Ceramic Ball

Tête de pompe de rechange PVDF avec robinets à tournant sphérique en céramique FPM (Viton), purge d'air manuelle, connexions de tubes 4x6 et 6x8

Compatible avec les pompes PKX, DLX / DLXB et BT 0,26 à 3,96 GPH (1 à 15 LPH)

Code	Description	Emballage
WT-SCP8006851	Tête de pompe ETATRON séries E / I PVDF / FPM Ceramic Ball	1



WT-SCP8006851

## Pièces pour pompe ETATRON

Code	Description	Emballage
WT-SVA0433021	Injecteur ETATRON ADV PVDF / TFE pré-coupé 1/2" 4x6	1
WT-2003021-1	Tube d'écoulement Polyéthylène (PE) 4 x 6, tuyaux d'aspiration / tubes.	Vendu au pied
WT-SCO0132022	Kit de tubes PVDF / TFE, injecteur & filtre de pied	1
WT-SFT0431021	Filtre de pied ETATRON ADV PVDF / TFE 4x6	1
WT-PLUG-2S	Connecteur de sortie pulse pré-câblé pompe ETATRON	1



## T en PVC double injection

Code	Description	Emballage
WT-TEE-PVC-INJ-H	T en PVC double injection pour système basse pression	1
WT-TEE-PVC-INJ-S	T en PVC double injection pour système standard	1

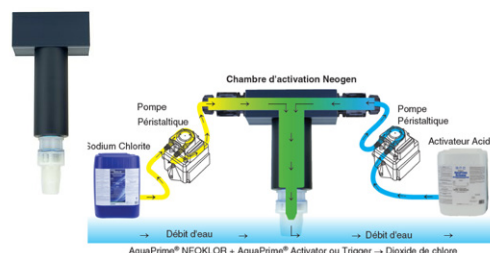

### Bandelettes test dioxyde de chlore 0-10 ppm

- L'utilisation d'une bandelette réactive de dioxyde de chlore peut fournir une surveillance rapide et fiable des niveaux de dioxyde de chlore, y compris les résidus
- Les bandelettes réactives de dioxyde de chlore de faible niveau détectent des niveaux de 0 à 10 ppm par graduation de 0, 0,25, 0,5, 1, 3, 5 et 10 ppm

Code	Description	Emballage
PCD11V50	Bandelettes test dioxyde de chlore 0-10 ppm	50

PCD11V50



### Bandelettes test peroxyde d'hydrogène H2O2, 0-100 ppm

- Les bandelettes sont conçues pour la commodité de l'utilisateur, ne nécessitant aucun équipement supplémentaire et fournissant des résultats en quelques secondes
- La bandelette de test de peroxyde deviendra progressivement d'une teinte de bleu de plus en plus foncée en fonction de la concentration de peroxyde dans le mélange
- Obtenez des mesures simples à 0, 1, 3, 10, 50 et 100 ppm

Code	Description	Emballage
PPX02V100	Bandelettes test peroxyde d'hydrogène H2O2, 0-100 ppm	100

PPX02V100



### Bandelettes test fer, 0-100 ppm mesure (Fe2+ ou Fe3+)

- Vérifiez votre eau potable rapidement et facilement
- Pas besoin de trousse de terrain ou de réactifs pour effectuer des tests
- Graphique facile à lire avec des blocs à 0, 2, 10, 25, 50 et 100 ppm
- Flacon déshydratant avec couvercle rabattable pour préserver la fraîcheur des bandelettes
- La bandelette de test du fer mesure Fe2+ (ferreux) ou Fe3+ (ferrique) dans l'eau de 0 à 100 ppm en quelques secondes

Code	Description	Emballage
PWQ05V50	Bandelettes test fer, 0-100 ppm mesure (Fe2+ ou Fe3+)	50

PWQ05V50



### Papier test pH universel

- Fournit une correspondance de couleurs claires et vives à chaque intervalle de 1 à partir du pH 1.0 – 14.0
- Un rouleau de 5 mètres fournit 10 % de papier de plus que les concurrents de bandelettes de test
- A une correspondance de couleur distincte à chaque unité de pH entière
- Un papier pH à lecture directe avec une large gamme disponible sur un seul papier

Code	Description	Emballage
J0114R	Papier test pH universel 1-14 - 5 mètres	5 mètres

J0114R



### Comprimés pour solution d'étalonnage de pH

**TRÈS POLYVALENT** : Les comprimés de test vous permettent de créer de nouvelles solutions de calibration à tout moment ! Les comprimés demeurent le format le plus cohérent et fiable disponible, offrant une précision maximale pour l'utilisateur.

**FACILE À UTILISER** : Il suffit de plonger un comprimé dans 20 ml d'eau distillée et d'attendre 90 secondes. Contient 10 comprimés à la valeur de pH (4).

Code	Description	Emballage
LPH4S10	Comprimés pour solution d'étalonnage de pH 4,0 -	10
LPH7S10	Comprimés pour solution d'étalonnage de pH 7,0 -	10



# NOUVELLE GÉNÉRATION DE TRAITEMENT D'EAU AU DIOXYDE DE CHLORE

- Amélioration de la consommation, de l'absorption et des performances
- Élimination des bactéries et du biofilm dans les auges et bols à eau
- Élimination des algues et des dépôts pouvant obstruer votre tuyauterie

## AquaPrime® Neoklor

Traitement d'eau

Solution aqueuse de 7,5% chlorite de sodium. Pour contrôler le goût et l'odeur dans les systèmes d'alimentation en eau pour volailles, porcs, bovins et autres animaux d'élevage. Le chlorite de sodium est transformé (activé) en dioxyde de chlore lorsqu'il est injecté avec un acide dans une chambre de mélange en T connectée à la conduite d'eau.

Le dioxyde de chlore est un assainissant plus efficace dans une eau de qualité médiocre contenant des niveaux plus élevés de matières organiques et d'autres solides dissous. Le dioxyde agit efficacement dans une gamme plus large de pH (4 à 10). Le dioxyde de chlore est un algicide efficace et prévient la formation de biofilm. Utilisez les mêmes équipements qu'un système de désinfection au chlore.

**Ingédients actifs:** Chlorite de sodium 7,5%

Code	Description	Emballage	Palette
PI-480015/5-CAN	AquaPrime® traitement d'eau Neoklor 18.9 L	1	32
PI-480015/15-CAN	AquaPrime® traitement d'eau Neoklor 57 L	1	9
PI-480015/55-CAN	AquaPrime® traitement d'eau Neoklor 208 L	1	4
PI-480015/330-CAN	AquaPrime® traitement d'eau Neoklor 1254 L	1	1



# AQUAPRIME®

Désinfecte l'eau, nettoie les conduits et ajuste le pH  
EN UNE SEULE ÉTAPE



## AJUSTEMENT DU PH

### Activateur pour dioxyde de chlore AquaPrime®

Acidifiant pour l'eau potable du bétail

Activateur AquaPrime® est un mélange d'acides minéraux et d'un acide organique spécialement formulé pour activer le traitement de l'eau au dioxyde de chlore Neoklor pour la désinfection de l'eau potable du bétail. Le liquide est prêt à l'emploi et contient un colorant vert pour indiquer la présence dans les lignes d'injection afin d'assurer un dosage adéquat.

**Ingédients actifs:** Mélange d'acides minéraux et d'un acide organique

Code	Description	Emballage	Palette
PI-142250-CAN	AquaPrime® Activateur de dioxyde de chlore 18.9 L	1	32
PI-144550-CAN	AquaPrime® Activateur de dioxyde de chlore 57 L	1	9
PI-142350-CAN	AquaPrime® Activateur de dioxyde de chlore 208 L	1	4



### AquaPrime® Trigger

Acidifiant pour l'eau potable du bétail

AquaPrime® Trigger est un acidifiant soluble dans l'eau pour la volaille et l'eau potable du bétail. AquaPrime® Trigger est un mélange breveté GRCS (généralement reconnu comme sûr) d'acide minéraux formulé pour réduire le pH de l'eau potable dans les exploitations avicoles et d'élevage. Appliquer à l'aide d'une pompe doseuse pour atteindre le pH final désiré.

**Ingédients actifs:** Acide sulfurique et Chlorure d'hydrogène

Code	Description	Emballage	Palette
PI-480018/5-CAN	AquaPrime® Trigger ajustement de pH 18.9 L	1	32
PI-480018/15-CAN	AquaPrime® Trigger ajustement de pH 57 L	1	9
PI-480018/55-CAN	AquaPrime® Trigger ajustement de pH 208 L	1	4
PI-480018/275-CAN	AquaPrime® Trigger ajustement de pH 1045 L	1	



## DÉSINFECTANTS

**PERASIDE désinfectant nettoyeur large spectre****Nettoyant • Désinfectant • Désodorisant • Fongicide • Virucide à spectre large**

**PERASIDE** a réussi le test d'analyse de l'efficacité virucide des désinfectants utilisés spécifiquement sur les surfaces environnementales dans le cadre de la lutte mondiale contre le virus H1N1. Il s'agit d'un désinfectant pour les vétérinaires, les pratiques vétérinaires, les soins aux animaux, les laboratoires d'animaux et les locaux agricoles et granges. Ce produit tue, élimine, supprime et détruit les germes, les bactéries et les virus sur les surfaces dures et non poreuses.

**Détartrant des conduites d'eau terminal pour enlever les accumulations de minéraux et de métaux durs sans obstruer les tétines ou abreuvoirs.**

**Ingrédients actifs :** Peroxyde d'hydrogène 27,3 %, Acide peroxyacétique 5,9 %, Acide acétique 7,0 %

Code	Description	Emballage	Palette
PI-406047/5-CAN	PERASIDE désinfectant nettoyeur large spectre 18.9 L	1	32
PI-406047/55-CAN	PERASIDE désinfectant nettoyeur large spectre 208 L	1	4

**DYNE-O-MIGHT nettoyant désinfectant**

Dyne-O-Might est un complexe multiple de concentré d'acides organiques et minéraux contenant des agents humectants et des sels de ces acides combinés avec un complexe iode-polymère et un bloc polyoxyéthylène-polyoxypropylène stabilisé de manière unique qui s'est avéré efficace pour désinfecter selon la méthode de contrôle de l'AOAC (Association of Official Analytical Chemists) en présence d'une charge organique de 50 %.

**Principe Actif :** Iode\* 0,42%

\*À partir d'un complexe iode-polymère et d'un bloc polyoxyéthylène-polyoxypropylène

Code	Description	Emballage	Palette
PI-404184/5	DYNE-O-MIGHT nettoyant désinfectant 18.9 L	1	32



# NEOGEN® Viroxide Super™

Code	Description	Emballage	Caisse
NC433608/1-CAN	Désinfectant Viroxide Super 1 kg	1	12
NC433608/11-CAN	Désinfectant Viroxide Super 5 kg	1	
NC433608/22-CAN	Désinfectant Viroxide Super 10 kg	1	



## Caractéristiques principales

- Désinfectant en poudre à base de peroxygène
- Formule en poudre facile à transporter
- Durée de conservation prolongée par rapport aux concentrés liquides
- La couleur verte indique que la solution est prête à l'utilisation
- Efficace dans l'eau dure

## Description du produit

NEOGEN® Viroxide Super™ est un désinfectant en poudre à base de peroxygène qui offre une désinfection rapide à large spectre dans le cadre du programme de biosécurité complet NEOGEN. Ce produit peut être utilisé pour désinfecter les bâtiments de production animale ainsi que les équipements, les pédiluves, les véhicules et d'autres surfaces dures non poreuses.

### Ingrédients actifs

Peroxymonosulfate de potassium.....	22,41 %
Chlorure de sodium.....	1,50 %
Autres ingrédients.....	76,09 %
Total .....	100,00 %

## Instructions générales

Pour désinfecter, saturer des surfaces dures non poreuses visiblement propres avec une dilution de 1 % de NEOGEN Viroxide Super (consulter la charte des dilutions) pendant 10 minutes.

NEOGEN Viroxide Super – Charte des dilutions		
Surface à désinfecter	Volume d'eau	NEOGEN Viroxide Super dilution 1:100
50 m <sup>2</sup>	15 L	150 g
100 m <sup>2</sup>	30 L	300 g
500 m <sup>2</sup>	150 L	1,5 kg

Virus		
Rotavirus du veau	Virus de la maladie de Marek	Réovirus aviaire
Virus de la diarrhée virale bovine	SARS-CoV-2	Virus de la bronchite infectieuse aviaire
Rhinotrachéite infectieuse bovine	Parvovirus porcin	Virus de la bursite infectieuse aviaire
Herpès virus équin de type 1	Virus du syndrome reproducteur et respiratoire porcin	Virus de la laryngotrachéite infectieuse aviaire
Virus de la grippe équine A2 (H3N8)	Virus de la grippe porcine A (H1N1)	Virus de la grippe aviaire A
Parvovirus canin	Virus de la gastro-entérite transmissible	Virus de la maladie de Newcastle
Calicivirus félin	Virus de la stomatite vésiculaire	Virus de la maladie d'Aujeszky
Virus parainfluenza de type 3		
Bactéries		
Campylobacter jejuni	Pseudomonas aeruginosa	Staphylococcus aureus
Klebsiella pneumoniae	Salmonella enterica	Escherichia coli
	Salmonella typhimurium	

<b>Utilisation :</b>	Installations d'animaux de compagnie, de volaille, de porcs, de ferme et d'aquaculture
<b>Activité :</b>	Efficacité éprouvée contre les bactéries et les virus lors de l'utilisation selon les directives
<b>Application :</b>	Nettoyage manuel, balayage et pulvérisation à haute et basse pression

# SYNERGIZE® Désinfectant polyvalent



## Principales caractéristiques

- Nettoyage et désinfection efficaces en une seule opération
- Un seul niveau de dilution pour toutes les allégations de l'étiquette
- Deux agents actifs pour offrir une efficacité à large spectre
- Efficace dans l'eau dure ou douce et avec 5% de sérum sanguin
- Large liste d'applications et de sites d'utilisation
- Non corrosif - le produit dilué a un pH neutre

Code	Description	Palette
PI-433600/1-CAN	Nettoyeur désinfectant multi-usage Synergize 3.8 L	192
PI-433600/5A-CAN	Nettoyeur désinfectant multi-usage Synergize 18.9 L	32
PI-433600/55-CAN	Nettoyeur désinfectant multi-usage Synergize 208 L	4
PI-433600/275-CAN	Nettoyeur désinfectant multi-usage Synergize 1045 L	



## Description

Synergize® est un désinfectant multi-usage formulé pour être utilisé dans les poulaillers, les éclosiers, les usines de production porcine et les autres installations d'élevage. Il est également approuvé pour une utilisation sur les équipements suivants: les abreuvoirs, les mangeoires, les véhicules et les équipements de transport, les installations de mise bas, les pouponnières, les zones de protection des porcelets et les rampes. Synergize est également destiné à être utilisé dans les locaux de ferme, les installations équinnes, les enclos à veaux et les véhicules de ferme.

*Le COVID-19 est causé par le SARS-CoV-2. Synergize® tue des virus similaires et peut donc être utilisé contre le SRAS-CoV-2 lorsqu'il est utilisé conformément au mode d'emploi contre le Calicivirus félin sur des surfaces dures non poreuses.*

<b>Actifs:</b>	Ammonium quaternaire/Glutaraldéhyde
<b>Usages:</b>	Fermes avicoles et de dindes, couvoirs, exploitations porcines, étables à veaux, installations équinnes, cliniques vétérinaires, installations de soins aux animaux, installations pour ratites, enclos à veaux, véhicules, etc.
<b>Applications:</b>	Pulvérisateur mécanique, nébulisation, trempage, bains de bottes et véhicules

## Taux de dilution

Tâches	U.S.	Métrique
<b>Usage général</b>	<b>0.5 oz/1 gal</b>	<b>4 ml /1 L</b>
Brumisation dans les couvoirs <i>Brumiser 3.8 oz/10,000 p<sup>2</sup></i>	3 oz/1 gal	24 ml / 1L

## Ingrédients actifs

Ingrédients	Pourcentage
Alkyl (C12 67%, C14 25%, C16 7%, C18 1%) dimethyl benzyl ammonium chloride	26 %
Glutaraldéhyde	7 %

## Efficacité éprouvée

Virus
Influenza aviaire A (H3N2)
Calicivirus félin
Diarrhée épidémique porcine
Parvovirus porcin
Syndrome reproducteur et respiratoire porcin (SRRP)
Circovirus porcin de type 2

Bactéries et champignons	
<i>Escherichia coli</i> F18	<i>Staphylococcus aureus</i>
<i>Pseudomonas aeruginosa</i>	<i>Streptococcus equi</i> (strangles)
<i>Salmonella enterica</i>	<i>Streptococcus equi sub Zoepideicus</i>
<i>Salmonella choleraesuis</i>	<i>Haemophilus parasuis</i>
<i>Salmonella enteritidis</i>	<i>Haemophilus somnus</i>
<i>Aspergillus fumigatus</i>	

# Nettoyants de qualité supérieure

- Sans phosphate
- Capacité moussante supérieure
- Détergents biodégradables
- Application et rinçage faciles



## Farm-Foam EVO nettoyant alcalin moussant et détartrant

Farm-Foam EVO est un nettoyant sans phosphate, alcalin et moussant pour enlever la saleté biologique, principalement les gras. Farm-Foam EVO est idéal pour enlever les matières fécales et les saletés dans les installations pour les porcs et la volaille, les écloséries et autres installations servant à loger des animaux. Farm-Foam EVO enlève la saleté, la crasse, les protéines et les huiles en plus des minéraux et des pellicules adhérentes.

Code	Description	Palette	
PI-418088/1-CAN	Farm-Foam EVO nettoyant alcalin moussant détartrant 3.79 L	192	
PI-418088/5-CAN	Farm-Foam EVO nettoyant alcalin moussant détartrant 18.9 L	32	
PI-418088/55-CAN	Farm-Foam EVO nettoyant alcalin moussant détartrant 208 L	4	
PI-418088/275-CAN	Farm-Foam EVO nettoyant alcalin moussant détartrant 1045 L		



## Acid-A-Foam EVO nettoyant et détartrant

Acid-A-Foam EVO est un nettoyant moussant sans phosphate qui est utilisé comme solution de rechange aux nettoyants d'écloserie, d'équipement ou de grange pour enlever les résidus de détergents, le tartre minéral et d'autres éléments difficiles à faire disparaître.

Acid-A-Foam EVO permet de nettoyer les surfaces pour atteindre une désinfection complète. Alternier entre des détergents alcalins de qualité et des détergents acides de qualité maximise la propreté de la surface, la préparant ainsi pour la deuxième étape de la décontamination.

Acid-A-Foam EVO enlève la saleté, la crasse, les protéines et les huiles en plus des minéraux et des pellicules adhérentes.

Code	Description	Palette	
PI-418089/1-CAN	Acid-A-Foam EVO nettoyant et détartrant 3.79 L	192	
PI-418089/5-CAN	Acid-A-Foam EVO nettoyant et détartrant 18.9 L	32	
PI-418089/55-CAN	Acid-A-Foam EVO nettoyant et détartrant 208 L	4	



## Chlor-A-Foam EVO nettoyant d'écloserie et équipement

Chlor-A-Foam™ EVO est un nettoyant d'écloserie et d'équipement sans phosphate hautement moussant et alcalin qui enlève rapidement les protéines ainsi que la saleté laissée par la graisse et les glucides sur les surfaces ainsi que les taches jaunes tenaces.

Chlor-A-Foam EVO est utilisé pour nettoyer les éclosiers, les tiroirs d'incubation, les salles d'oeufs, les boîtes à poussins, les murs et planchers et les espaces de résidus ainsi que les écloséries à volailles. Dans les usines de traitement de la volaille et de la viande, il est utilisé pour nettoyer l'équipement, les entraves, les murs, les planchers ainsi que les espaces de résidus.

Ce produit est excellent pour l'acier inoxydable, le béton, le plastique, la fibre de verre, le verre, la tuile et les autres surfaces. Chlor-A-Foam EVO peut être utilisé avec une variété d'équipements générateurs de mousse ainsi qu'avec des laveuses à pression.

Code	Description	Palette	
PI-418087/1-CAN	Chlor-A-Foam EVO nettoyant d'écloserie et équipement 3.79 L	192	
PI-418087/5-CAN	Chlor-A-Foam EVO nettoyant d'écloserie et équipement 18.9 L	32	
PI-418087/55-CAN	Chlor-A-Foam EVO nettoyant d'écloserie et équipement 208 L	4	
PI-418087/275-CAN	Chlor-A-Foam EVO nettoyant d'écloserie et équipement 1045 L		



## Acid Tray Wash EVO lave-plateaux liquide acidifié

Acid Tray Wash EVO est un produit de nettoyage, sans phosphate et sans mousse pour laver les plateaux, les boîtes pour les transports des poussins, les boîtes à œufs en plastique et les blocs de remplissage avec un nettoyant à plateaux automatiques. Acid Tray Wash EVO est aussi un excellent détartréur acide pour l'équipement.

Code	Description	Palette
PI-418086/1-CAN	Acid Tray Wash EVO lave-plateaux liquide acidifié 3.8 L	192
PI-418086/5-CAN	Acid Tray Wash EVO lave-plateaux liquide acidifié 18.9 L	32
PI-418086/55-CAN	Acid Tray Wash EVO lave-plateaux liquide acidifié 208 L	4



## Chlorinated Tray Wash EVO lave-plateaux liquide

Chlorinated Tray Wash EVO est un nettoyant chloré faiblement mousseux spécialement conçu pour le lavage des plateaux, des boîtes en plastique pour le transport des poussins, des boîtes à oeufs et des blocs de remplissage dans les laveuses de plateaux automatiques. Il est également idéal pour laver les oeufs en coquille destinés à être utilisés à table, à se briser ou à éclore.

Chlorinated Tray Wash EVO est peu moussant et idéal pour une utilisation dans les doseurs chimiques ainsi qu'au cours d'opérations d'alimentation manuelle. Il s'agit d'un excellent nettoyant pour les opérations de cassage des oeufs.

Code	Description	Palette
PI-418091/1-CAN	Chlorinated Tray Wash EVO lave-plateaux liquide 3.8 L	192
PI-418091/5-CAN	Chlorinated Tray Wash EVO lave-plateaux liquide 18.9 L	32
PI-418091/55-CAN	Chlorinated Tray Wash EVO lave-plateaux liquide 208 L	4
PI-418091/275-CAN	Chlorinated Tray Wash EVO lave-plateaux liquide 1045 L	



TAPIS ET BACS DE DÉSINFECTION

Tapis désinfectant

- Pour entrées d'étables et de zones sensibles
- Matériel robuste permet l'absorption de liquide
- Matériel étanche

Code	Description	Emballage
16413	Tapis désinfectant d'entrée 85 x 60 x 3 cm	1
16490	Tapis désinfectant d'entrée 55 x 45 x 3 cm	1
16416	Tapis désinfectant Standard 180 x 90 x 4 cm, sans housse	1
16414	Housse pour tapis désinfectant standard	1

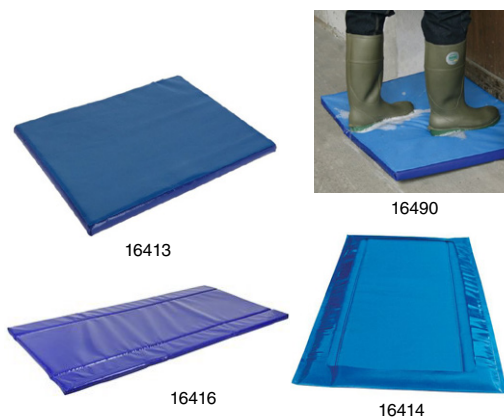

Tapis de nettoyage ou plaque de frottement KratzPad 40 x 60 cm

Flexible, elle convient également au montage sur des surfaces droites, en angle et également sur des arbres ou poteaux.

- Souple et sécuritaire
- Sa résistance aux produits chimiques signifie que le tapis peut également être utilisé dans les bains de désinfection des bottes pour un nettoyage et une désinfection combinés
- Convient à l'intérieur de ce produit : 16594

Code	Description	Emb.	Caisse
3282838	Tapis de nettoyage ou plaque de frottement KratzPad 40 x 60 cm	1	10



Bain désinfectant pour bottes Premium 57 x 74 cm

- Possibilité rapide et simple de désinfecter les bottes
- Permet d'éviter la propagation des germes dans l'exploitation
- Polyéthylène haute résistance répondant à des exigences extrêmes en matière de résistance à l'usure et aux produits chimiques
- Convient à tous les désinfectants standards
- Avec fond profilé pour une protection optimale contre le glissement
- Avec graduation (litres, IMP GAL, US LIQ GAL)
- Également utilisable comme bac collecteur pour les tapis désinfectants (16490)
- Poignées latérales intégrées
- Grandeur suffisante pour accueillir un tapis de nettoyage (3282838)

Code	Description	Emballage	Caisse
16594	Bain désinfectant pour bottes Premium 57 x 74 cm	1	1



Plateau pour enlever les chaussures / bottes EasyOut

- Plateau pour retirer les bottes. Conçu pour un déchaussage aisé, sans utiliser les mains et pour le rangement hygiénique des chaussures et des bottes
- Une invention innovante et une solution idéale, à la fois hygiénique et pratique, pour retirer chaussures et bottes
- Pour retirer les bottes et les chaussures en gardant les mains libres
- Compartiment intégré pour recueillir la boue et les salissures
- Structure robuste et conception polyvalente
- Convient à toutes les pointures de bottes/chaussures
- Nettoyage facile par simple rinçage à l'eau
- Idéal pour les entrées de maisons et de bureaux, les fermes ainsi que les sites industriels et les chantiers

Code	Description	Emb.	Caisse
329092	Plateau pour enlever les chaussures / bottes EasyOut 1 paire	1	1
329093	Plateau pour enlever les chaussures/bottes EasyOut 2 paires	1	1



POMPES ET ACCESSOIRES

**Robinet à baril 3/4"**

- Valeur ajoutée : durable et peu coûteux
- Polyvalent. S'adapte aux filetages de tambour IPS standard et est compatible avec une grande variété de produits chimiques
- Applications: à utiliser avec la plupart des solutions de nettoyage
- Ne pas utiliser avec des solvants, des produits chimiques dangereux ou corrosifs

Code	Description	Emballage
TC-250109	Robinet à baril 3/4"	1



TC-250109

**Clé pour baril 12"**

- Grandeur populaire. Convient aux bondes de contenants de 3/4" et 2"
- Durable. La construction légère en aluminium résiste à la corrosion
- Clé de 12" dotée d'une poignée décalée afin d'augmenter l'effet de levier pour faciliter l'ouverture et la fermeture de baril

Code	Description	Emballage	Caisse
TC-250119	Clé pour baril 12"	1	12



TC-250119

**Ouvre-chaudière 7.8"**

- Grandeur populaire. Convient aux bondes de contenants de 3/4" et 2"
- Ouverture facile. Enlève facilement les couvercles des seaux en plastique à tête ouverte standard
- Durable. La construction en plastique rempli de fibre de verre haute résistance résiste à la corrosion

Code	Description	Emballage	Caisse
TC-250132	Ouvre-chaudière 7.8"	1	12



TC-250132

**Pompe pour contenants de 1 gal. 1 once/pression**

Code	Description	Emballage	Caisse
TC-160100	Pompe pour contenants de 1 gal. 1 once/pression	1	12

**Pompe de dosage pour contenants 5 gal. / 18,9 L**

- Pompe de dosage: pour bidons de 18,9 L (5 gal.) et 5 litres (VetGel & Kerbatest)
- En plastique spécial, résistant à l'huile
- Permet de remplir et de vider proprement des produits chimiques et des lubrifiants courants
- Débit 30 ml (1oz) par pression
- Avec adaptateur pour bidon européen et américain (2,75" / 70 mm). (SC-86)

Code	Description	Emballage	Caisse
151811	Pompe de dosage pour contenants 5 gal. / 18,9 L	1	

**Pompe dosage econo pour contenants 5 gal. / 18,9 L**

- Pour bidons de 18,9 L (5 gal.) et 5 litres (VetGel & Kerbatest)
- Pour doser les produits de nettoyage et de trempage
- En plastique solide et durable
- Permet le remplissage et le transversement propres des produits chimiques
- Avec adaptateur pour bidon européen et américain (2,75" / 70 mm) (SC-86)

Code	Description	Emballage	Caisse
151813	Pompe dosage econo pour contenants 5 gal. / 18,9 L	1	12

**Adaptateur 70 mm pour pompe 151811 & 151813**

Code	Description	Emballage
SC-86	Adaptateur 70 mm pour pompe 151811 & 151813	1



TC-160100



151813



151811



SC-86

### Pompe à fût NX25 pour contenants de 15 - 25 L / 2 - 5 gal.

- Pompe de fût professionnelle en version longue
- Distribution fixe et sécurisée contre une distribution non volontaire (sécurité enfant)
- Double pression avec un débit important, env. 400 ml
- Plastique polypropylène résistant à de nombreux produits chimiques liquides à base de chlore et produits à base de résine
- Permet de pomper des produits à haute viscosité
- Robinet rotatif anti-gouttes
- Adaptateur US male & femelle inclus. (151791-151792)
- Garantie 2 ans.

Code	Description	Emballage	Caisse
151814	Pompe à fût NX25 pour contenants de 15 - 25 L / 2 - 5 gal.	1	25



### Pompe NX200 pour contenants de 55 - 208 L / 15 - 55 gal.

- Pompe de fût professionnelle en version longue
- Distribution fixe et sécurisée contre une distribution non volontaire (sécurité enfant)
- Double pression avec un débit important, env. 400 ml
- Plastique polypropylène résistant à de nombreux produits chimiques liquides à base de chlore et produits à base de résine
- Permet de pomper des produits à haute viscosité
- Robinet rotatif anti-gouttes
- Adaptateur US male & femelle inclus (151791-151792)
- Garantie 2 ans

Code	Description	Emballage	Caisse
151795	Pompe NX200 pour contenants de 55 - 208 L / 15 - 55 gal.	1	10



### Adaptateur US pour 151814 et 151818

Code	Description	Emballage
151791	Adaptateur US mâle pour pompe NX	1
151792	Adaptateur US femelle pour pompe NX	1

### Pompe PVC modèle 180 pour 15, 30 & 55 gal. 7 onces / pression

- **Polyvalente:** comprend un adaptateur IPS de 2". La pompe s'adapte aux fûts de 15, 30 et 55 gallons.
- **Facile à utiliser:** comprend un tube de décharge flexible interchangeable de 22" pour remplir des récipients plus grands et un bec moulé rigide de 5" pour remplir des bouteilles d'un quart.
- **Applications:** à utiliser avec des détergents, des cires, des alcalins, des solutions à base d'eau, des solutions pour pneus, des savons, des dégraissants.
- Ne pas utiliser avec des solvants puissants, des acides ou des fluides d'une viscosité de 400 centipoises ou plus.

Code	Description	Emballage
TC-160113	Pompe PVC modèle 180 pour 15, 30 & 55 gal. 7 onces / pression	1
TC-160114	Pompe PVC modèle 360 pour 15, 30 & 55 gal. 20 onces / pression	1

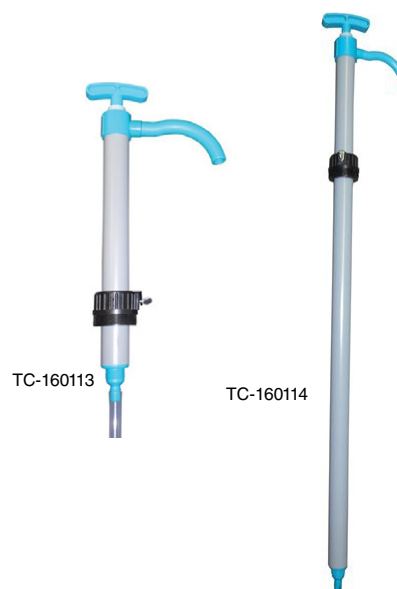

### Pompe TDP

- **Polyvalent:** comprend 3/4" IPS, 2" IPS et un adaptateur pour seau. La pompe s'adapte aux seaux de 5 gallons avec Reike Sr. Flexspout® et aux fûts de 15, 30 et 55 gallons.
- **Sortie variable:** comprend un clip de restriction pour définir la sortie par course.
- **Applications:** compatible avec la plupart des solutions à base d'eau. Ne pas utiliser avec des produits chimiques corrosifs ou visqueux.

Code	Description	Emballage
TC-160150	Pompe TDP pour contenants 5, 15, 30 & 55 gal. 8 onces / pression	1
TC-160152	Pompe TDP-16 contenants 5, 15, 30 & 55 gal. 16 onces / pression	1



FLACONS ET PULVÉRISATEURS

**Pistolet à pression Industriel isolé avec valve laiton**

**Plus de sécurité :** le corps extérieur en caoutchouc durable protège l'utilisateur de la température extrême de l'eau.

**Facile à utiliser :** le jet de pulvérisation réglable et le verrouillage de la gâchette sont idéals pour tout travail.

**Durable :** le corps en zinc avec valve en laiton offre robustesse et longévité.

**Applications :** nettoyage, entretien des terrains, esthétique automobile, etc.  
Max. 100 PSI, température 160°F Max.

Code	Description	Emballage	Caisse
TC-210100	Pistolet à pression Industriel isolé avec valve laiton	1	12



**Pistolet mousser / désinfectant robuste réservoir**

**Diffuseur à rapports multiples**

Le diffuseur unique à rapports multiples offre facilement 5 réglages de dilution, mélangeant avec précision les produits chimiques dans des dilutions de 1, 2, 4, 6 et 12 oz par gallon. Parfait pour nettoyer de grandes surfaces.

**Embout à large ouverture**

Assure un remplissage rapide et facile, distribuant 1,5 gallon par minute à 40-90 PSI pour des performances efficaces.

**Utilisation polyvalente**

Peut être utilisé pour produire de la mousse épaisse et adhérente ou comme pistolet désinfectant avec le déflecteur réglable inclus.

**Protection de l'utilisateur**

La poignée extérieure en plastique moulé protège contre les températures extrêmes de l'eau, assurant le confort et la sécurité de l'utilisateur.

Code	Description	Emballage	Caisse
TC-200114	Pistolet mousser / désinfectant robuste réservoir 2 qt	1	12
TC-200115	Pistolet mousser / désinfectant robuste réservoir 1 qt		



TC-200114



TC-200115

**Pulvérisateur à pompe modèle 842 de 1.5 L**

- Le joint torique en caoutchouc EPDM et la coupelle de piston fournissent une large résistance chimique à de nombreux produits
- La tige du piston en métal ne se brisera pas comme les tiges en plastique
- La buse s'ajuste du jet à la brume fine
- Large ouverture permettant des recharges rapides
- 1.6 qt - 1.5 L

Code	Description	Emballage
TC-150842	Pulvérisateur à pompe modèle 842 de 1.5 L	1



TC-150842

**Pulvérisateur à pompe Super II 64 onces / 2 L**

Bouteille en PEHD naturel avec graphique noir et tête de pulvérisation grise.

Code	Description	Emballage	Caisse
TC-290116	Pulvérisateur à pompe Super II 64 onces / 2 L	1	6



TC-290116

## Pulvérisateur à gâchette bleu Valu-Blaster

### Moins de fatigue

Rendement par course jusqu'à 3,5 fois supérieur, ce qui réduit considérablement le nombre de fois qu'on appuie sur la gâchette.

### Valeur

Économisez 20 à 40 %.

### Conception confortable :

La gâchette à trois doigts et le support arrière permettent une utilisation plus confortable.

### Gain de temps

Un rendement élevé et un jet de pulvérisation extra large accélère le temps de travail.

Code	Description	Emballage	Caisse
TC-110270	Pulvérisateur à gâchette bleu Valu-Blaster 7.25" & 3.5 ml	1	12
TC-110271	Pulvérisateur à gâchette bleu Valu-Blaster 9.25" & 3.5 ml	1	12



## Pulvérisateur à gâchette rouge modèle 320

Le plus populaire pulvérisateur à usage général dans les secteurs sanitaire et industriel.

Le joint de piston en caoutchouc prolonge la durée de vie et offre une meilleure résistance chimique tandis que l'enveloppe extérieure protège l'ensemble du piston pour empêcher les dommages pendant l'utilisation et le stockage.

Le débit plus élevé par pression réduit considérablement le nombre de fois où vous appuyez sur la gâchette.

Code	Description	Emballage	Caisse
TC-110507	Pulvérisateur à gâchette rouge modèle 320 7.5" & 1.4 ml / jet	1	12
TC-110508	Pulvérisateur à gâchette rouge modèle 320 9.5" & 1.4 ml / jet	1	12



## Bouteille à main

- La conception unique permet à l'utilisateur de tenir la bouteille facilement
- Le choix préféré des fabricants
- Fabriquée en HDPE

Code	Description	Emballage	Caisse
TC-120112	<b>Bouteille à main 16 onces</b> Pour tube plongeur de 7.25" - 7.50" Pulvérisateur compatible : TC-110507 - TC-110270	1	12
TC-120123	<b>Bouteille à main 32 onces</b> Pour tube plongeur de 9.25" - 9.50" Pulvérisateur compatible : TC-110271 - TC-110508	1	12



## Pulvérisateur à gâchette tube 36" & 1.6 ml / jet

- Le tuyau de 36 pouces rend ce pulvérisateur idéal pour distribution à partir de contenants d'un gallon
- Le corps extérieur protège l'ensemble piston contre les dommages lors de l'utilisation et du rangement
- La gâchette à trois doigts et le support arrière rendent l'utilisation prolongée plus confortable

Code	Description	Emballage
TC-110256	Pulvérisateur à gâchette tube 36" & 1.6 ml / jet	1



**BROSSES ET RÉCURAGE MANUEL**

**Brosse à tube droit**

Code	Description	Emballage
2914	Brosse à tube droit Ø 17 mm (2/3"), longueur 155 cm (60")	1
2915	Brosse à tube droit Ø 17 mm (2/3"), longueur 30 cm (12")	1



**Brosse double pour biberon / tétine**

Code	Description	Emballage	Caisse
BR54100-177	Brosse double pour biberon / tétine	1	15



**Brosse à bouteille blanche 3 x 3 x 16 pouces**

Cette brosse à bouteille de 16 po répondra aux normes d'inspection les plus élevées et offre une grande durabilité.

Le manche en plastique blanc ne favorise pas le développement des bactéries. La quantité idéale de fibres en polyester robustes est solidement fixée au manche en plastique à l'aide d'un fil d'acier inoxydable résistant.

Code	Description	Emballage	Caisse
BR0526-17	Brosse à bouteille blanche 3 x 3 x 16 pouces	1	6



**Brosse blanche**

- Une brosse en plastique de haute qualité et à faible coût pour tout nettoyage général
- Le bloc est résistant à l'humidité et aux bactéries

Code	Description	Emballage	Caisse
BR0528-17	Brosse manche long blanche 20" - poil 2"	1	6
BR0529-17	Brosse manche court blanche 8" - poil 2"	1	12



**Brosse de laiterie blanche 19 cm**

Matière des poils: Polyamide  
 Matière de la brosse: plastique  
 Résistance à la chaleur jusqu'à 60 °C

Code	Description	Emballage
2916	Brosse de laiterie blanche 19 cm	1



**Brosse manche court 14 cm**

- Avec manche ergonomique en plastique
- Convient aux zones nécessitant une hygiène stricte (HACCP)
- Matière des poils: Polyester, résistants à la chaleur jusqu'à 140 °C

Code	Description	Emballage	Caisse
151780	Brosse manche court 14 cm	1	5



## Brosse à long manche avec poils bleus

- Avec manche ergonomique en plastique
- Convient aux zones nécessitant une hygiène stricte (HACCP)

Code	Description	Emballage	Caisse
29174	Brosse à long manche avec poil bleu 40 cm	1	5



## Brosse à cuve bleue et manches en fibre de verre

Code	Description	Emballage
29172	<b>Brosse à cuve bleue sans manche</b> <i>Poils en polypropylène, dureté moyenne. Ovale 8" x 5"</i>	1
29173	Manche en fibres de verre pour brosse à cuve 100 cm	1
29182	Manche en fibres de verre pour brosse à cuve 145 cm	1



## Brosse à cuve blanche

Comparez cette brosse avec des brosses similaires et ce sera votre choix. Le bloc en plastique moulé est hygiénique et très durable. Densément rempli d'une grande variété de filaments, pour répondre à tous vos besoins. Utilisez un manche filetée standard. Manches: CT054000-008, CT054000-014 et CT054100-034

Code	Description	Emballage	Caisse
BR054000-080	Brosse à cuve blanche 4.5 x 8.5 x 3.5 pouces	1	12
BR054000-106	Brosse à cuve blanche 4.5 x 10.5 x 3.5 pouces	1	6



BR054000-080

BR054000-106

## Brosse à cuve Kleen Kwik blanche

La seule brosse de réservoir ronde originale, cette conception circulaire parfaite nettoie plus rapidement et dure plus longtemps car elle a 70 % de surface de brosse utilisable en plus. Brossez dans toutes les directions sans perte d'efficacité ni d'efficience. Le bloc de plastique moulé et les remplissages denses sont hygiéniques et durables.

Mais ne vous arrêtez pas là, Kleen Kwik offre plus !! Le support du manche peut être ajusté à n'importe quel angle en tournant le poignet. En raison de sa conception ingénieuse, cette brosse ne peut pas abîmer ou rayer votre équipement.

Code	Description	Emballage	Caisse
BR054000-107	Brosse à cuve ronde Kleen Kwik blanche 7 1/2" dia.	1	12
CT054100-027	Manche pour brosse Kleen Kwik 42"	1	12



BR054000-107

CT054100-027

## Brosse pare-chocs pour véhicule

- Possède un pare-chocs pour protéger les surfaces à nettoyer
- Le bloc en plastique à deux niveaux est densément rempli de nylon en forme de X, permettant à cette brosse de transporter beaucoup d'eau ou de solution
- Le rembourrage est doux, mais a suffisamment de corps pour nettoyer les saletés les plus tenaces
- Bloc en plastique, type fondation, utilise un filetage standard ou poignée de fontaine
- Manches compatibles (vendus séparément) : CT054100-009, CT054000-008, CT054000-014

Code	Description	Emballage	Caisse
BR054000-061	Brosse pare-chocs pour véhicule verte 10"	1	12



BR054000-061

## Brosse HI / LO pour plancher jaune 10"

- La brosse double surface est conçue pour nettoyer les zones difficiles à atteindre
- Nettoyez sous un équipement lourd ou de grandes zones ouvertes encore plus rapidement grâce à sa surface supplémentaire
- Le bloc de mousse plastique ne se fendra pas, ne se fissurera pas et ne se déformera pas
- Manches filetés standards compatibles (vendus séparément) : CT054100-009, CT054000-008 et CT054000-014

Code	Description	Emballage	Caisse
BR0524-19	Brosse HI/LO pour plancher jaune 10" - poil 2"	1	6



BR0524-19

## BALAIS ET BROSSES D'ÉTABLE

## Manche fibre de verre vissable

Code	Description	Emballage	Caisse
CT054000-008	Manche fibre de verre vissable 48"	1	12
CT054000-014	Manche fibre de verre vissable 60"	1	12

CT054000-008  
CT054000-014

## Manche de bois avec embout vissable métal

Code	Description	Emballage	Caisse
CT054000-034	Manche de bois embout vissable métal 60"	1	12



CT054000-034

## Balai large poils élasthane rouge 60 cm / 24"

- Dos en bois.
- Support de manche Ø 27 mm :
- Manche 2961, 29604 et CT54000-037 (vendu séparément)

Code	Description	Emballage
2945	Balai large poils élasthane rouge 60 cm / 24 po	1



2945

## Brosse d'étable 2 rangs bleue 24"

- Les brosses de rue et d'étable 2 rangs sont fabriquées à partir des meilleurs matériaux disponibles
- Poils agrafés dans un bloc de bois dur de 1 5/16" avec 1 trou pour manche conique
- Vous pouvez balayer les rues, les allées, l'étable ou partout où vous avez de gros débris
- Manches compatibles (vendus séparément) : CT54000-037

Code	Description	Emballage	Caisse
BR054000-046	Brosse d'étable 2 rangs bleue 24" - poil 5 1/4"	1	6
BR054000-099	Brosse d'étable 2 rangs bleue 24" - poil 4 1/4"	1	6

BR054000-046  
BR054000-099

## Brosse d'étable bleue

- Les brosses de rue et d'étable 2 rangs sont fabriquées à partir des meilleurs matériaux disponibles
- Poils agrafés dans un bloc de bois dur de 1 5/16" avec 2 trous pour manche conique
- Vous pouvez balayer les rues, les allées, l'étable ou partout où vous avez de gros débris
- Manches compatibles (vendus séparément) : CT54000-037

Code	Description	Emballage	Caisse
BR054000-044	Brosse d'étable bleue 16" - poil 5 1/4"	1	6
BR054000-045	Brosse d'étable bleue 24" - poil 5 1/4"	1	6

BR054000-044  
BR054000-045

## Manches pour balais / racloirs

Code	Description	Emballage	Caisse
2961	Manche conique pour balai / racloir Ø 27 mm x 150 cm (60 po)	1	25
29604	Manche conique pour balai / racloir Ø 27mm x 160 cm (63 po)	1	25
29611	Manche conique pour balai / racloir 27mm x 180 cm (70 po)	1	25



2961

29604

## Manche conique en bois pour brosses d'étable

Code	Description	Emballage	Caisse
CT54000-037	Manche conique en bois pour brosses d'étable 60"	1	12



CT54000-037

## Renfort de bloc en métal galvanisé

Code	Description	Emballage	Caisse
CT054100-018	Renfort de bloc triangulaire en métal galvanisé	1	12



CT054100-018

RACLOIRS ET FOURCHES

Racloir d'étable en PVC bleu 36 cm / 14"

- Sans filetage
- Manche 2961, 29604 et CT54000-037 (Vendu séparément)

Code	Description	Emballage	Caisse
29242	Racloir d'étable en PVC bleu 36 cm / 14 po	1	20



Racloir d'étable en PVC vert 40 cm / 15.75"

- Racloir à déjections PVC
- Manche 2961, 29604 et CT54000-037 (Vendu séparément)

Code	Description	Emballage	Caisse
29300	Racloir d'étable en PVC vert 40 cm / 15.75 po	1	20

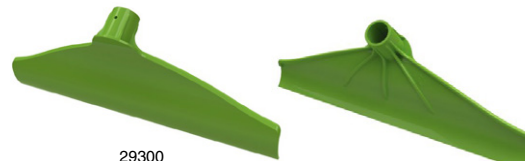

Racloir à fourrage 65 cm / 25.5"

- Stable et durable. Multiples usages
- Convient pour l'ensilage, les céréales, le lisier ou la neige
- Coins pointus pour une meilleure accessibilité des angles et bords

Code	Description	Emballage
29245	Racloir à fourrage 65 cm / 25.5 po	1
29246	Manche pour racloir à fourrage 112 cm / 44 po avec poignée	1

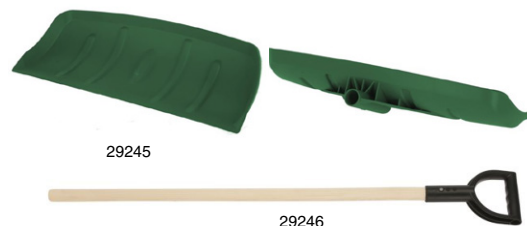

Racloir à lisier courbe en acier galvanisé

- Acier galvanisé. Vissé. Construction extrêmement solide à dos renforcé
- Caoutchouc de raclage interchangeable et résistant à l'ammoniaque
- Mélange de caoutchouc de qualité à insert textile qui garantit une flexibilité optimale tout en empêchant les ruptures et fissures
- Durabilité extrême liée à une abrasion minimale
- Support de manche réglable en continu via une vis à ailettes

Code	Description	Emballage
29233	Racloir à lisier courbe acier galvanisé 66 cm / 26 po	1



Manche pour racloir

Code	Description	Emballage
29612	Manche de racloir à lisier Ø 31 mm x 160 cm (63 po)	1



Racloir à eau galvanisé 55 cm / 21.5"

- Acier galvanisé
- Avec protection anti-projections
- Racloir en caoutchouc naturel
- Manche 2962 (vendu séparément)

Code	Description	Emballage	Caisse
29282	Racloir à eau galvanisé sans manche 55 cm / 21.5 po	1	10



Manche pour racloir

Code	Description	Emballage
2962	Manche pour racloir à eau Ø 24 mm x 130 cm (51 po)	1



### Fourche à fourrage et à fumier ERNTEKÖNIG

- Fourches allemandes de haute qualité en acier de première qualité
- Avec virole et manche en frêne laqué 135 cm / 53 po
- Fourche forgée d'une pièce, laquée or
- Férule laminée

Code	Description	Emballage
29103	Fourche à fumier ERNTEKÖNIG 4 dents	1
29108	Fourche à fumier ERNTEKÖNIG 3 dents	1



### Houe à fumier 20 cm

- Forgée et trempée à la main
- Compatible avec le manche 2959, 135 cm (non inclus)

Code	Description	Emballage
29115	Houe à fumier 20 cm (sans manche)	1



### Manche en frêne pour fourche ERNTEKÖNIG

Code	Description	Emballage
2959	Manche en frêne pour fourche ERNTEKÖNIG, Ø 39 mm x 135 cm (53 po) - courbe et conique	1



## PELLE MULTIFONCTIONNELLE

### Pelle de plastique multifonctionnelle 3 qts

- Multifonctionnelle. Idéale pour une utilisation avec des produits secs ou liquides.
- Protection supplémentaire, améliorant la sécurité
- La conception de la poignée protège les mains de l'utilisateur du contact avec le produit ramassé
- Une variété de couleurs permet à l'utilisateur d'attribuer une couleur à une application spécifique pour éviter la contamination croisée

Code	Description	Emballage	Caisse
TC-240102	Pelle de plastique multifonctionnelle 3 qts bleu	1	12
TC-240123	Pelle de plastique multifonctionnelle 3 qts noire	1	12
TC-240124	Pelle de plastique multifonctionnelle 3 qts rouge	1	12
TC-290134	Pelle de plastique multifonctionnelle 3 qts vert	1	12



TC-240102



TC-240123



TC-240124



TC-240134

## VALVES À FLOTTEUR

### Valve à flotteur JOBE® Megaflow

200 L / MIN

Megaflow est un bon choix pour les systèmes à débit élevé où une vanne sous-marine, compacte, robuste et non corrosive est nécessaire.

Code	Description	Emballage
MFV0075DLT	Valve à flotteur Jobe Megaflow 3/4" détachable long	1
MFV0100DLT	Valve à flotteur Jobe Megaflow 1" détachable long	1
MFV0125DLT	Valve à flotteur Jobe Megaflow 1 1/4" détachable long	1

 Montage en dessous du niveau d'eau

 3/4" - 1" - 1 1/4"

 5 - 150 PSI

 60°C/140°F





### Valve à flotteur JOBE® Rojo

20 L / MIN

Une vanne à faible débit conçue pour une utilisation dans laquelle un robinet à flotteur simple et automatique est nécessaire.

Code	Description	Emballage
RJV0050	Valve à flotteur Jobe Rojo 1/2"	1
RJV0075	Valve à flotteur Jobe Rojo 3/4"	1
RJV0075HF	Valve à flotteur Jobe Rojo 3/4" basse pression (0-75 psi)	1

 Montage au dessus ou en dessous du niveau d'eau

 1/2" et 3/4" bsp/npt

 0 - 150 PSI

 60°C/140°F





### Valve à flotteur JOBE® Rojo Compact

20 L / MIN

Le Rojo Compact est le choix optimal pour les faibles débits lorsque l'espace est restreint car le flotteur étroit et lesté permet une utilisation compacte et polyvalente.

Code	Description	Emballage
RJVC0050	Valve à flotteur Jobe Rojo Compact 1/2"	1
RJVC0075	Valve à flotteur Jobe Rojo Compact 3/4"	1
RJVC0075HF	Valve à flotteur Jobe Rojo Compact 3/4" basse pression (0-75 psi)	1

 Montage au-dessus ou en dessous du niveau d'eau

 1/2" - 3/4" bsp/npt

 0 - 150 PSI

 60°C/140°F





### Valve à flotteur JOBE® Rojo PartFill

20 L / MIN

Rojo Partfill est un robinet à flotteur à faible débit destiné à être utilisé dans des réservoirs de récupération d'eau de pluie.

Code	Description	Emballage
RJVP0050	Valve à flotteur Jobe Rojo PartFill 1/2"	1
RJVP0075	Valve à flotteur Jobe Rojo PartFill 3/4"	1

 Montage au-dessus ou en dessous du niveau d'eau

 1/2" - 3/4" bsp/npt

 0 - 150 PSI

 60°C/140°F





### Valve à flotteur JOBE® Topaz

200 L / MIN

Les vannes Topaz sont des robinets à flotteur destinés au remplissage automatique de bacs à eau, réservoirs, citernes, etc...

Code	Description	Emballage
TPV0075DLT	Valve à flotteur Jobe Topaz 3/4" détachable long	1
TPV0100DLT	Valve à flotteur Jobe Topaz 1" détachable long	1
TPV0125DLT	Valve à flotteur Jobe Topaz 1 1/4" détachable	1

 Montage au-dessus ou en dessous du niveau d'eau

 3/4" - 1" - 1 1/4"

 5 - 150 PSI

 60°C/140°F



### Valve à flotteur JOBE® Topaz Compact

200 L / MIN

Les robinets à flotteur Topaz Compact sont des vannes destinées au remplissage automatique des abreuvoirs, réservoirs et citernes lorsque l'espace est restreint.

Code	Description	Emballage
TPVC0075DLT	Valve à flotteur Jobe Topaz Compact 3/4" détachable long	1
TPVC0100DLT	Valve à flotteur Jobe Topaz Compact 1" détachable long	1

-  Montage au-dessus du niveau d'eau
-  3/4" - 1"
-  5 - 150 PSI
-  60°C/140°F



### Valve à flotteur JOBE® Topaz Differential

200 L / MIN

Les vannes Topaz Differential sont idéales pour les réservoirs d'eau remplis par une pompe à déclenchement par la pression.

Code	Description	Emballage
TPVD0075DLT	Valve à flotteur Jobe Topaz Differential 3/4" détachable	1
TPVD0100DLT	Valve à flotteur Jobe Topaz Differential 1" détachable	1
TPVD0125DLT	Valve à flotteur Jobe Topaz Differential 1.25" détachable	1

-  Montage au-dessus du niveau d'eau
-  3/4" - 1" - 1 1/4"
-  5 - 150 PSI
-  60°C/140°F







### Valve à flotteur JOBE® Topaz Industro

200 L / MIN

Les robinets à flotteur Topaz Industro sont conçus pour maintenir les niveaux d'eau dans les applications nécessitant une vanne à haute résistance mécanique et une bonne résistance à la chaleur.

Code	Description	Emballage
TPVI0075DLT	Valve à flotteur Jobe Topaz Industro 3/4" détachable long	1
TPVI0100DLT	Valve à flotteur Jobe Topaz Industro 1" détachable long	1

-  Montage au-dessus ou en dessous du du niveau d'eau
-  3/4" - 1"
-  5 - 100 PSI
-  80°C/176°F







### Valve à flotteur JOBE® Topaz PartFill

200 L / MIN

Topaz Partfill est un robinet à flotteur à haut débit destiné aux réservoirs de récupération d'eau de pluie.

Code	Description	Emballage
TPVP0075DLT	Valve à flotteur Jobe Topaz PartFill 3/4" détachable long	1
TPVP0100DLT	Valve à flotteur Jobe Topaz PartFill 1" détachable long	1
TPVP0125DLT	Valve à flotteur Jobe Topaz PartFill 1 1/4" détachable long	1

-  Montage au-dessus du niveau d'eau
-  3/4" - 1" - 1 1/4"
-  5 - 150 PSI
-  60°C/140°F







### Valve à flotteur JOBE® Vortex

600 L / MIN

Les robinets à flotteur Vortex sont des vannes destinées au remplissage automatique des réservoirs d'eau, des abreuvoirs, des citernes, etc. La vanne est configurée pour un montage en surface.

Code	Description	Emballage
VXV0125	Valve à flotteur Jobe Vortex 1 1/4"	1
VXV0150	Valve à flotteur Jobe Vortex 1 1/2"	1
VXV0200	Valve à flotteur Jobe Vortex 2"	1

-  Montage au-dessus du niveau d'eau
-  1 1/4" - 1 1/2" - 2"
-  5 - 100 PSI
-  60°C/140°F





## Valve à flotteur JOBE® Vortex Differential

600 L / MIN

Les robinets à flotteur Vortex Differential sont idéaux pour les réservoirs d'eau remplis par une pompe à déclenchement par la pression.

Code	Description	Emballage
VXVD0125	Valve à flotteur Jobe Vortex Differential 1 1/4"	1
VXVD0150	Valve à flotteur Jobe Vortex Differential 1 1/2"	1
VXVD0200	Valve à flotteur Jobe Vortex Differential 2"	1

 Montage au-dessus du niveau d'eau

 1 ¼ - 1 ½" - 2"

 15 - 150 PSI

 60°C/140°F





## Valve à flotteur JOBE® Vortex PartFill

600 L / MIN

Vortex Partfill est un robinet à flotteur à haut débit destiné à être utilisé dans des réservoirs de récupération d'eau de pluie. La vanne a pour but de maintenir automatiquement un faible niveau d'eau dans le réservoir pendant les périodes de précipitations faibles ou insuffisantes.

Code	Description	Emballage
VXVP0125	Valve à flotteur Jobe Vortex PartFill 1 1/4"	1
VXVP0150	Valve à flotteur Jobe Vortex PartFill 1 1/2"	1
VXVP0200	Valve à flotteur Jobe Vortex PartFill 2"	1

 Montage au-dessus du niveau d'eau

 1 ¼ - 1 ½" - 2"

 5 - 150 PSI

 60°C/140°F



## Couvert Protect-a-Mount pour valve JOBE®

- Se fixe rapidement et facilement à votre bac ou réservoir, pour monter et protéger votre robinet à flotteur Rojo ou Topaz, sans utiliser d'outils.

Code	Description	Emballage
PMV	Couvert Protect-a-Mount pour valve Jobe	1



## ACCESSOIRES POUR VALVES À FLOTTEUR

### Kit de service JOBE®

Code	Description	Emballage
J-TTP3/MFP3	kit de service diaphragme pour Topaz et Megaflow	1
RJP3A	Kit de service valve Jobe Rojo Standard	1
RJP3B	Kit de service valve Jobe Rojo basse pression	1



J-TTP3/MFP3

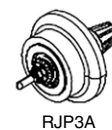

RJP3A

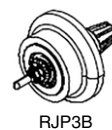

RJP3B

### Adaptateur "TRANZFORMER" pour valve à flotte

Transforme une valve commune en une valve à débit total.

Code	Description	Emballage
J-TFV	Adaptateur "TRANZFORMER" pour valve à flotte	1

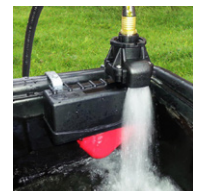

### Adaptateur JOBE® pour boyau d'arrosage

- La conception de l'attache empêche la torsion de tuyau
- Assemblage facile et sécuritaire. Idéal pour la maison, l'utilisation agricole et industrielle
- Remplace les raccords traditionnels en laiton. Fabrication en nylon renforcé résistant aux rayons UV. Joint en nitrile de qualité. Résistant à une pression maximale de 150psi
- ¾" FGHT x ¾" FNPT

Code	Description	Emballage
ADF100	Adaptateur boyau d'arrosage FGHT/FNPT	1



### Adaptateur JOBE® pour réservoir

- L'adaptateur de réservoir s'adapte à travers le trou de vidange Rubbermaid de 3/4"
- S'adapte facilement à la plupart des réservoirs en polyéthylène et galvanisés
- L'entrée décalée de 3/4 po offre un dégagement supplémentaire pour la valve à flotteur par rapport au fond du réservoir
- La conception avec contre-écrou avec 3/4" FGHT empêche le tuyau de se tordre
- Fabrication en nylon résistant aux UV. Joints en nitrile de qualité. Résistant à une pression maximale de 150psi
- 3/4" FNPT - 3/4" FGHT & 1"MNPT

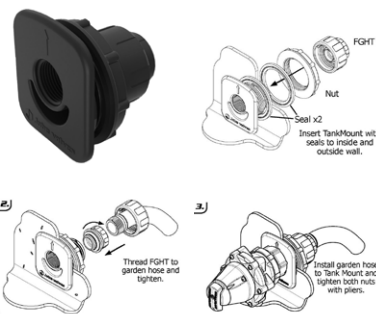

Code	Description	Emballage
ADF210	Adaptateur de montage 3/4" pour bassin	1

### JOBE® Frost Pro, accessoire antigel

- Frost Pro est un accessoire qui se fixe aux robinets à flotteur Topaz et Vortex afin de minimiser le risque de gel par temps froids



Code	Description	Emballage
FPV	Antigel Jobe Topaz Frost Pro	1

## AIGUILLONS ÉLECTRIQUES

### Aiguillon KAWE

- Coque plastique rigide
- Fonctionne avec 2 piles 1.5 V (piles non comprises)
- Avertissement sonore lors de l'activation

\*Uniquement pour l'élevage conformément à la législation pour la protection des animaux en vigueur.

Code	Description	Emballage	Caisse
11241	Aiguillon KAWE avec coupure automatique (1 seconde)	1	1
1125	Aiguillon KAWE sans coupure automatique	1	1



11241



1125

### Aiguillon Jolt® 100

- Léger et bien balancé
- 1 an de garantie sur l'électronique
- Anneau de sécurité monté sur la poignée pour empêcher les décharges accidentelles. S'utilise dans des conditions humides. Joint torique sur la gâchette et à l'intérieur de la poignée pour éviter les dommages dus à l'humidité. Puce électronique dans le moteur qui permet aux piles de durer 2 à 3 fois plus longtemps
- 4 batteries alcaline type «C» incluses

Code	Description	Emballage	Caisse
NC6932	Aiguillon JOLT® 100 modèle économique	1	6



### Aiguillon Jolt® 200 haute performance

- Poignée brevetée moulée d'une seule pièce qui offre durabilité et résistance à l'humidité. S'utilise dans des conditions humides. Joint torique sur la gâchette et à l'intérieur de la poignée pour éviter les dommages dus à l'humidité. Conception robuste pour usage commercial. Léger et bien balancé. Anneau de sécurité monté sur la poignée pour empêcher les décharges accidentelles. Aucune décharge résiduelle. Puce électronique dans le moteur qui permet aux piles de durer 2 à 3 fois plus longtemps.
- 2 ans de garantie sur l'électronique
- 4 batteries alcaline type «C» incluses. Bloc de piles rechargeables en option (ou inclus avec le modèle JOLT 250).

Code	Description	Emballage	Caisse
NC6933	Aiguillon JOLT® 200 modèle haute performance	1	6



## Aiguillon JOLT® 250 haute performance rechargeable

- Batterie rechargeable avec chargeur AC inclus.
- 2 ans de garantie sur l'électronique et 90 jours sur la batterie rechargeable.
- Poignée brevetée moulée d'une seule pièce qui offre durabilité et résistance à l'humidité. Conception robuste pour usage commercial. Léger et bien équilibré. S'utilise dans des conditions humides. Anneau de sécurité monté sur la poignée pour empêcher les décharges accidentelles. Aucune décharge résiduelle. Puce électronique dans le moteur qui permet aux piles de durer 2 à 3 fois plus longtemps. Joint torique sur la gâchette et à l'intérieur de la poignée pour éviter les dommages dus à l'humidité.
- Bloc de piles rechargeables de remplacement avec chargeur disponible (NC9773).



Code	Description	Emb.	Caisse
NC6934	Aiguillon JOLT® 250 modèle haute performance rechargeable	1	6

## Extension pour aiguillon JOLT®

Les extensions pour aiguillon JOLT® sont disponibles en cinq longueurs. À utiliser avec les aiguillons JOLT®.

\*Pour connaître la longueur de l'extension par elle-même, soustrayez 8 po à la longueur indiquée.

Code	Description	Emballage	Caisse
NC6936	Extension pour aiguillon JOLT® 32"	1	6
NC6937	Extension pour aiguillon JOLT® 36"	1	6
NC6938	Extension pour aiguillon JOLT® 42"	1	6
NC6939	Extension pour aiguillon JOLT® 52"	1	6

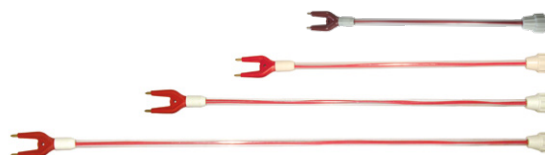

## Accessoires pour aiguillon JOLT®

Pièces de rechange pour les aiguillons modèles 200 et 250 haute performance.

Code	Description	Emballage
NC6940	Chargeur AC 110V pour aiguillon JOLT®	1
NC6941	Chargeur DC 12V pour aiguillon JOLT®	1
NC6942	Moteur de remplacement pour aiguillon JOLT®	1
NC9772	Bloc de piles rechargeables JOLT®	1
NC9773	Bloc de piles rechargeables JOLT® avec chargeur	1



## LAMPES CHAUFFANTES

### Abat-jour IDEAL® Hi/Lo pour bulbe halogène

Idéal pour les porcelets, les agneaux et la volaille. Interrupteur « Hi/Lo » pour la régulation de puissance. Le cordon mesure 7 pi 10 po. L'abat-jour mesure 9" de diamètre, 15" de haut et est fait d'aluminium léger. Homologué UL / CSA. Utilise une ampoule, vendue séparément. Les tests en laboratoire ont prouvé leur longue durée de vie. Résistant aux chocs et à l'eau.

Code	Description	Emballage	Caisse
TA5000	Abat-jour IDEAL® Hi/Lo pour bulbe halogène	1	6
TA5175	Bulbe halogène rouge 175 W IDEAL®	1	100



**HUMIDIMÈTRES POUR GRAINS**

**DRAMINSKI GMM mini**  
HUMIDIMÈTRE POUR GRAINS

- DIMENSIONS MINIMALES • POSSIBILITÉS MAXIMALES
- IDÉAL POUR L'AGRICULTEUR

Code	Description	Emballage
DR-GMM-MINI	Humidimètre pour grains Draminski GMM mini	1



**CHAMBRE DE MESURE**

- Extrêmement durable - fait en métal
- Mesurage rapide et précis de l'humidité de l'ensemble des grains
- Capteur de température numérique - précision des mesures au plus haut niveau
- Aucune calibration nécessaire

**BOÎTIER**

- Fait en matière plastique ABS de la plus haute qualité
- Grâce à sa forme compacte il s'adapte bien à la main
- Dans le kit, il y a un doseur qui facilite le mesurage correct de l'échantillon



**CLAVIER ET MENU**

- Super résistant à 5 000 000 clics
- Ergonomique et très intuitifs
- Résistant à la saleté
- Menu intuitif et en plusieurs langues
- Gamme complète de réglages

**FONCTIONS**

- Activation rapide des espèces sans nécessité de se référer à l'équipe d'assistance technique
- Compensation de température automatique
- Possibilité de modifier les indications



**CONNECTEUR USB**

- Dispositif actuel, même après de nombreuses années
- Mise à jour du logiciel facile
- Mise à jour indépendante des courbes d'humidité

**AFFICHEUR GRAPHIQUE**

- Rétroéclairage LED - économe en énergie, qui facilite la lecture du résultat dans toutes les conditions
- Résultat de mesurage de l'humidité grand et clair
- Il affiche la gamme complète des espèces, la température, la mesure moyenne et l'état de la batterie

L'ensemble comprend tous les accessoires nécessaires à son utilisation, y compris un étui de transport réutilisable (en plastique) et un distributeur.

HUMIDIMÈTRES POUR GRAINS

**DRAMINSKI GRAIN MASTER**  
HUMIDIMÈTRE POUR GRAINS

- MESURE D'HUMIDITÉ TRÈS PRÉCISE DANS LES GRAINS MOULUS
- IDÉAL POUR LES UNITÉS DE SÉCHAGE

Code	Description	Emballage
DR-GMS	Humidimètre pour grains Draminski Grain Master	1

L'ensemble comprend tous les accessoires nécessaires à son utilisation et son nettoyage, y compris un étui de transport réutilisable (en plastique) et un distributeur.

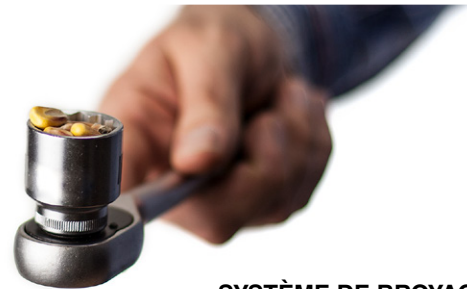

**FONCTIONS**

- Activation rapide des espèces sans nécessité de se référer à l'équipe d'assistance technique
- Compensation de température automatique
- Possibilité de modifier les indications

**CONNECTEUR USB**

- Dispositif actuel, même après de nombreuses années
- Mise à jour du logiciel facile
- Mise à jour indépendante des courbes d'humidité

**AFFICHEUR GRAPHIQUE**

- Un grand écran graphique lisible rétroéclairé par LED permet de lire le résultat dans différentes conditions d'ensoleillement.
- Il affiche la gamme complète des espèces, la température, la mesure moyenne et l'état de la batterie



**SYSTÈME DE BROyage ET CHAMBRE DE MESURE**

- Une clé à cliquet spéciale permet de broyer les grains et sert également de distributeur.
- La mesure de l'humidité est effectuée après le broyage de la structure du grain, garantissant une extrême précision du résultat.
- Permet de prélever et mesurer une quantité appropriée d'échantillon de grains.
- Utilise également un capteur de température intégré à la chambre de mesure pour une lecture encore plus précise du résultat.

**BOÎTIER**

- Fait en matière plastique ABS de la plus haute qualité et caoutchouc
- Grâce à sa forme compacte, il s'adapte bien à la main
- Dans le kit, il y a un doseur qui facilite le mesurage correct de l'échantillon

APPAREILS DE MESURES

## DRAMINSKI TWIST GRAIN PRO

### HUMIDIMÈTRE POUR GRAINS

- N° 1 PARMI LES HUMIDIMÈTRES ÉQUIPÉS D'UN MODE DE COMPRESSION DES GRAINS.

Code	Description	Emballage
DR-TGPRO	Humidimètre pour grains Draminski Twist Grain Pro	1

L'ensemble comprend tous les accessoires nécessaires à son utilisation et un bouchon pour sécuriser la sonde pendant le transport

Les appareils DRAMINSKI S.A. ne nécessitent pas de contrôles périodiques d'étalonnage !



#### OPÉRATION FACILE

- Il suffit de saisir un peu de grain avec l'appareil, de repousser l'excédent de la chambre et de serrer le bouchon.
- Lors du vissage du bouchon, un signal sonore indique que l'échantillon de grain est correctement pressé.

#### BOÎTIER ROBUSTE

- Le boîtier robuste, fabriqué en ABS résistant aux chocs, avec des éléments métalliques et un capuchon renforcé spécialement conçu pour ne pas se fissurer, garantit une durabilité extrême.

#### AFFICHEUR GRAPHIQUE

- Un grand écran graphique lisible rétroéclairé par LED permet de lire le résultat dans différentes conditions d'ensoleillement.
- Il affiche la gamme complète des espèces, la température, la mesure moyenne et l'état de la batterie



#### MESURES PRÉCISES

- Quatre fréquences garantissent une mesure plus stable et un résultat moins sensible aux échantillons inhabituels, le risque d'erreurs est moindre et la répétabilité est élevée.
- TwistGrain pro est donc équipé d'un capteur de température numérique afin de garantir une mesure très précise (précision : ±0,5 °C). TwistGrain pro dispose d'un mode de compensation automatique de la température.

#### RÉSULTATS ENREGISTRÉS

- L'appareil TwistGrain pro est équipé d'une horloge en temps réel qui, associée à une grande capacité de stockage de données, permet d'enregistrer 50 000 mesures.
- Le mode de stockage des données couvre jusqu'à 400 espèces et 20 versions linguistiques

#### CONNECTEUR USB

- Dispositif USB durable
- Permet de connecter une sonde de température externe
- Permet de transférer les données vers l'ordinateur
- Mise à jour du logiciel facile
- Mise à jour indépendante des courbes d'humidité



## DRAMINSKI HMM

### HUMIDIMÈTRE POUR FOIN ET PAILLE PRESSÉE AVEC SONDE

- LE PLUS ROBUSTE AU MONDE !

Code	Description	Emballage
DR-HMM	Humidimètre pour foin & paille Draminski avec sonde 60 cm	1

L'ensemble comprend tous les accessoires nécessaires à son utilisation et un bouchon pour sécuriser la sonde pendant le transport

Les appareils DRAMINSKI S.A. ne nécessitent pas de contrôles périodiques d'étalonnage !



#### UNITÉ ROBUSTE

- L'appareil le plus durable disponible sur le marché pour mesurer l'humidité du foin et de la paille.
- L'appareil est équipé d'un clavier résistant à la saleté.
- La sonde est en acier inoxydable, ce qui garantit sa durabilité et sa résistance à la corrosion.

#### UTILITÉ ET INTUITIVITÉ

- Facile à utiliser, avec un menu intuitif et un clavier.
- L'autonomie de fonctionnement continu de l'appareil avec une batterie complètement chargée est d'environ 100 heures.

#### ERGONOMIQUE

- La poignée ergonomique facilite la prise de mesures dans un matériau fortement comprimé.



## THERMOMÈTRES ET BALANCES

### Balances suspendues

- Pour une estimation rapide d'un poids
- Fabrication robuste. Vitre plexi et boîtier robuste
- Livré avec crochets

Code	Description	Emballage	Caisse
29950	Balance suspendue 5 kg / 11 lb (graduée aux 20 g)	1	10
29951	Balance suspendue 10 kg / 22 lb (graduée aux 50 g)	1	10
29952	Balance suspendue 25 kg / 55 lb (graduée aux 100 g)	1	10
29953	Balance suspendue 50 kg / 110 lb (graduée aux 200 g)	1	10
29954	Balance suspendue 100 kg / 220 lb (graduée aux 500 g)	1	10
2994	Balance suspendue 250 kg / 550 lb (graduée aux 1 kg)	1	10

### Compteur de bétail à main

Code	Description	Emballage
NC7003	Compteur à main	1



NC7003



### Thermomètre numérique

- Lecture très facile
- Affiche la température actuelle ainsi que la température la plus élevée et la plus basse depuis la dernière réinitialisation. Basculement entre °C et °F

Code	Description	Emballage
291392	Thermomètre minimum/maximum °C / °F digital numérique	1



291392



29141

### Thermomètre sans mercure

- Lecture très facile. °C et °F.

Code	Description	Emballage
29141	Thermomètre minimum / maximum °C / °F sans mercure	1

### Thermo-hygromètre numérique

- Station météo numérique sans fil avec capteur intérieur et capteur extérieur séparés, pour mesurer l'humidité et la température
- Avec prévisions météorologiques, informations sur l'heure et la date
- Bonne vue d'ensemble et contrôle du climat ambiant grâce à l'enregistrement des valeurs maximales et minimales
- Transmission du signal jusqu'à 60 m entre la station météorologique et le capteur extérieur
- Grande précision de mesure et temps de réponse rapide (50 s)
- Peut être placé en position suspendue ou debout
- Commutation possible entre °C et °F
- Station météorologique fonctionnant avec : 2 x 1,5 V - AAA
- Capteur extérieur pour fonctionnement avec : 2 x 1,5 V - AAA

Code	Description	Emballage
291393	Thermo-hygromètre numérique	1





# Commande en ligne. Simple et rapide.

Service humain  
Conseils d'experts



Inventaire en  
temps réel



Expédition rapide  
partout au Canada

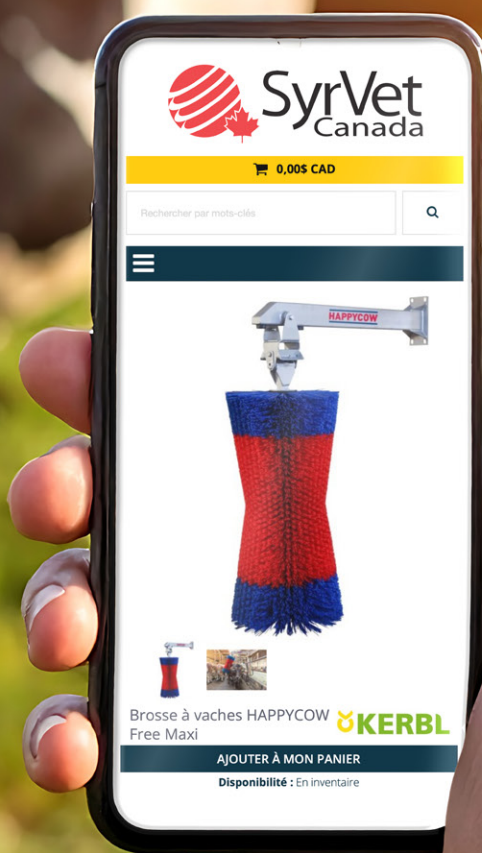

*Des solutions fiables sur le terrain*

